



INSTRUCTION MANUAL

EN 40V Cordless Blower

FR Souffleur sans fil 40V

ES Soplador Inalámbrico 40V

Model # DB2201B

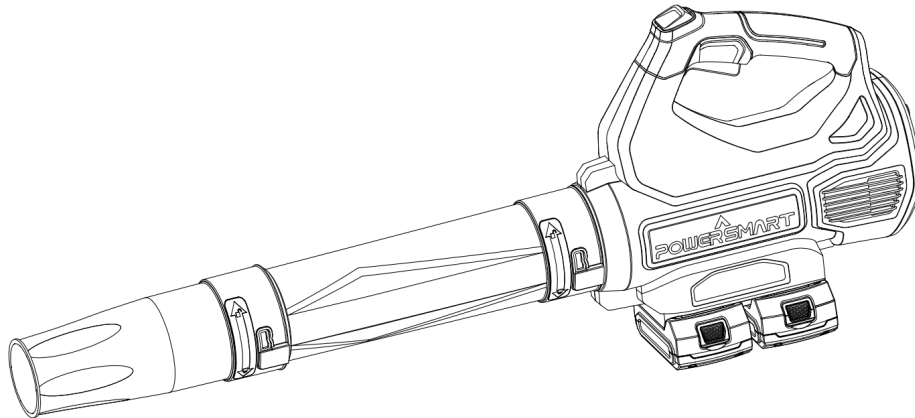

Have product questions or need technical support? Please feel free to contact us!

Website: www.powersmartusa.com

Toll free: 1-872-314-0005 (Mon-Fri 9-5 EST)

Email: support@amerisuninc.com
support@powersmartusa.com



Website

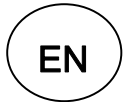

CONTENTS

Technical data 3

Introduction 4

Safety information 4

General safety rules..... 5

Special safety rules for cordless blower..... 7

Symbols 8

Knowing your cordless blower..... 9

Assembly instruction..... 10

Operating instruction..... 12

Maintenance..... 13

Trouble shooting..... 14

Exploded view..... 15

Parts list..... 16

Two (2) years limited warranty..... 17

TECHNICAL DATA

40V Cordless Blower	Model # DB2201B
Power input:	20V +20V
No-load speed:	17500 RPM ± 10%
Max air speed:	130 MPH
Max wind capacity:	450 CFM
Battery type:	20 V Lithium-ion, 2Ah
Battery model:	PS76020B
Charging time:	90 minutes
Charger model:	PS76018C
Package dimensions (L x W x H):	14.8 x10 x11.4 inches
Weight:	9.7 lbs.

INTRODUCTION

Thank You for Purchasing a PowerSmart® Product. This manual provides information regarding the safe operation and maintenance of this product. Every effort has been made to ensure the accuracy of the information in this manual. PowerSmart® reserves the right to change this product and specifications at any time without prior notice.

Please keep this manual available to all users during the entire life of the power tool.



This manual contains special messages to bring attention to potential safety concerns, power tool damage as well as helpful operating and servicing information. Please read all the information carefully to avoid injury and machine damage.

QUESTIONS? PROBLEMS?

Please contact our Customer Service Dept. with any questions and/or comments, either by email: support@amerisuninc.com, or Toll Free at (872)314-0005. We are available Mon-Fri 9am-5pm EST to help solve any issues that you might encounter.

SAFETY INFORMATION

Before operating this power tool, read and observe all warnings, cautions, and instructions on the power tool and in this Owner's Manual.

NOTE: The following safety information is not meant to cover all possible conditions and situations that may occur. Read the entire Owner's Manual for safety and operating instructions. Failure to follow instructions and safety information could result in serious injury or death.

This safety alert symbol is used to identify safety information about hazards that can result in personal injury.



A signal word (DANGER, WARNING, or CAUTION) is used with the alert symbol to indicate the likelihood and the potential severity of injury. In addition, a hazard symbol may be used to represent the type of hazard.

DANGER Indicates a hazard, which, if not avoided, will result in death or serious injury.

WARNING Indicates a hazard, which, if not avoided, could result in death or serious injury.

CAUTION Indicates a hazard, which, if not avoided, might result in minor or moderate injury.

CAUTION Without the alert symbol, indicates a situation that could result in damage.

GENERAL SAFETY RULES

Safety is a combination of common sense, staying alert, and knowing how your power tool works. **SAVE THESE SAFETY INSTRUCTIONS.**



WARNING: Do not operate this unit until you read this instruction manual for safety, operation and maintenance instructions. Failure to follow all instructions listed below may result in electric shock, fire, and/or serious personal injury.

WORK AREA SAFETY

- Keep your work area clean and well lit, cluttered benches and dark areas invite accidents.
- Do not operate power tools in explosive atmospheres, such as in the presence of flammable liquids, gases, or dust. Power tools create sparks which may ignite the dust or fumes.
- Keep bystanders, children, and visitors away while operating a power tool. Distractions can cause you to lose control.

ELECTRICAL SAFETY

- Power tool plugs must match the outlet. Never modify the plug in any way. Do not use any adapter plugs with earthed (grounded) power tools. Unmodified plugs and matching outlets will reduce risk of electric shock.
- Avoid body contact with earthed or grounded surfaces such as pipes, radiators, ranges, and refrigerators. There is an increased risk of electric shock if your body is earthed or grounded.
- Do not expose power tools to rain or wet conditions. Water entering a power tool will increase the risk of electric shock.
- Do not abuse the cord. Never use the cord for carrying, pulling, or unplugging the power tool. Keep cord away from heat, oil, sharp edges or moving parts. Damaged or entangled cords increase the risk of electric shock.
- When operating a power tool outdoors, use an extension cord suitable for outdoor use. Use of a cord suitable for outdoor use reduces the risk of electric shock.
- If operating a power tool in a damp location is unavoidable, use a ground fault circuit.

PERSONAL SAFETY

- Stay alert, watch what you are doing and use common sense when operating a power tool. Do not use a power tool while you are tired or under the influence of drugs, alcohol, or medication. A moment of inattention while operating power tools may result in serious personal injury.
- Use safety equipment. Always wear eye protection. Dust mask, non-skid safety shoes, hard hat, or hearing protection must be used for appropriate conditions.
- Dress properly. Do not wear loose clothing or jewelry. Contain long hair. Keep your hair, clothing, and gloves away from moving parts. Loose clothes, jewelry, or long hair can be caught in moving parts.
- Avoid accidental starting. Be sure switch is off before connecting to power source and/ or battery pack, pick up or carrying the tool. Carrying power tools with your finger on the switch or energizing power tools that have the switch on invites accidents.
- Remove any adjusting key or wrench before turning the power tool on. A wrench or a key left attached to a rotating part of the power tool may result in personal injury.
- Do not overreach. Always keep proper footing and balance. Proper footing and balance enable better control of the power tool in unexpected situations.
- If devices are provided for the connection of dust extraction and collection facilities, ensure these are connected and properly used. Use of dust collection can reduce dust-related hazards.

POWER TOOL USE AND CARE

- Do not force power tool. Use the correct power tool for your application. The correct power tool will do the job better and safer at the rate for which it is designed.
- Do not use the power tool if switch does not turn it on or off. Any power tool that cannot be controlled with the switch is dangerous and must be repaired.
- Disconnect the plug from the power source before making any adjustments, changing accessories, or storing the power tool. Such preventive safety measures reduce the risk of starting the power tool accidentally.
- Store idle power tools out of reach of children and other untrained persons. Power tools are dangerous in the hands of untrained users.
- Maintain power tools with care. Keep cutting tools sharp and clean. Properly maintained power tools, with sharp cutting edges are less likely to bind and are easier to control.
- Check for misalignment or binding of moving parts, breakage of parts, and any other condition that may affect the power tools operation. If damaged, have the power tool serviced before using.
- Use the power tool, accessories, and tool bits etc. in accordance with these instructions, taking into account the working conditions and the work to be performed. Use of the power tool for operations different from those intended could result in a hazardous situation.
- Save these instructions. Refer to them frequently and use them to instruct others who may use this tool. If you lend this tool to someone else, also lend them these instructions.

BATTERY TOOL USE AND CARE

- Recharge only with the charger specified by the manufacturer. A charger that is suitable for one type of battery pack may create a risk of fire when used with another battery pack.
- Use power tools only with specifically designated battery packs. Use of any another battery packs may create a risk of injury and fire. Use only POWERSMART battery (Model#PS76020B)
- When battery pack is not in use, keep it away from other metal objects, like paper clips, coins, keys, nails, screws, or other small metal objects, that can make a connection from one terminal to another. Shorting the battery terminals together may cause burns or a fire.
- Under extreme usage or temperature conditions, battery leakage may occur. If liquid comes in contact with your skin, wash immediately with soap and water, then neutralize with lemon juice or vinegar. If liquid gets into your eyes, flush them with clean water for at least 10 minutes, then seek immediate medical attention. Following this rule will reduce the risk of serious personal injury.

SERVICE









- Tool service must be performed only by qualified repair personnel. Service or maintenance performed by unqualified personnel could result in a risk of injury.
- When servicing a tool, use only identical replacement parts. Follow instructions in the Maintenance section of this manual. Use of unauthorized parts or failure to follow Maintenance Instructions may create a risk of electric shock or injury.

SPECIFIC SAFETY RULES FOR CORDLESS BLOWER

- Do not put any object into openings. Do not use with any opening blocked; keep free of dust, lint, hair, and anything that may reduce air flow.
- Keep hair, loose clothing, fingers, and all parts of body away from openings and moving parts.
- Use extra care when cleaning on stairs.
- Do not use to pick up flammable or combustible liquids, such as gasoline, or use in areas where they may be present.
- Remove all hard objects from work area. Do not blow debris in the direction of people, animals, or property.
- Use only accessories provided. Keep guards in place and in working order.
- Maintain labels and nameplates on the appliance. These carry important safety information.
- People with pacemakers should consult their physician(s) before use. Electromagnetic fields near heart pacemaker could cause pacemaker interference or pacemaker failure.
- The warnings, precautions, and instructions discussed in this instruction manual cannot cover all possible conditions and situations that may occur. It must be understood by the operator that common sense and caution are factors which cannot be built into this product but must be supplied by the operator.

SYMBOLS

Some of the following symbols may be used on this product. Please study them and learn their meaning. Proper interpretation of these symbols will allow you to operate the product better and safer.

SYMBOL	NAME	DESIGNATION/EXPLANATION
V	Volts	Voltage
A	Amperes	Current
Hz	Hertz	Frequency (cycles per second)
W	Watts	Power
min	Minutes	Time
	Safety Alert	Precautions that involve your safety.
	Read the user's manual	To reduce the risk of injury, user must read and understand user's manual before using this product.
	Eye protection	Wear eye protection that is marked to comply with ANSI Z87.1 when operating this equipment.
	Wet conditions alert	Do not expose to rain or use in damp locations.
	Long hair	Failure to keep long hair away from the air inlet could result in personal injury.
	Loose clothing	Failure to keep loose clothing from being drawn into air intake could result in personal injury.
	Keep Bystanders away	Keep all bystanders at least 50 ft. away.
	Blower tubes	Do not operate without tubes in place.
	Electric shock alert	Beware of electric shock hazard.

KNOWING YOUR CORDLESS BLOWER

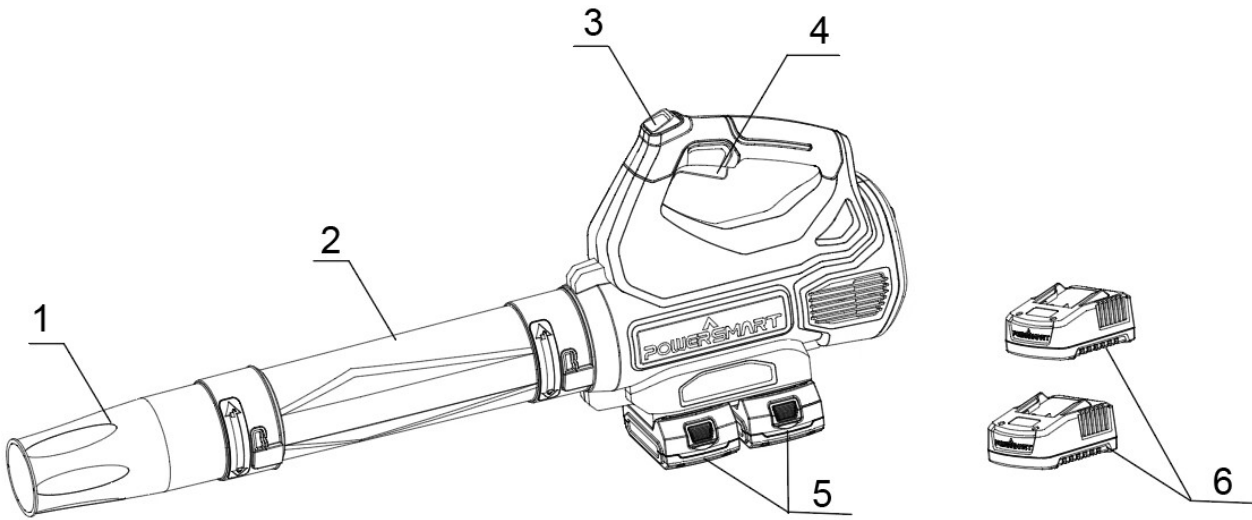

- 1 Blower Tube Mouth
- 2 Blower Tube
- 3 Turbo Button
- 4 ON/OFF Trigger Switch
- 5 Battery
- 6 Charger

Unpacking

Unpack the power tool and all its parts and compare against the list below. Do not discard the carton or any packaging materials. Please call 1-872-314-0005 or e-mail us at support@amerisuninc.com if any parts are damaged or missing.

Including: Cordless blower/ Blower tube mouth/Blower tube / 2 Batteries / 2 Chargers / User manual

ASSEMBLY INSTRUCTION



WARNING:

Do not use this product if any parts on the packing list are already assembled to your product when you unpack it. Parts on this list are not assembled to the product by the manufacturer and require customer installation. Use of a product that may have been improperly assembled could result in serious personal injury.



WARNING:

If any parts are damaged or missing do not operate this product until the parts are replaced. Use of this product with damaged or missing parts could result in serious personal injury.



WARNING:

Do not attempt to modify this product or create accessories not recommended for use with this product. Any such alteration or modification is misuse and could result in a hazardous condition leading to possible serious personal injury.



WARNING:

Do not connect to power supply until assembly is complete. Failure to comply could result in accidental starting and possible serious personal injury.

INSTALLING THE BLOWER TUBE



WARNING: Always ensure that the tool is switched off and the battery is removed before making any adjustments or maintenance procedures.

1. Rotate blower tube mouth in place in the direction of arrow.
2. Check the blower tube mouth is firmly secured.
3. Insert the blower tube to the motor housing in the direction of arrow.
4. Rotate blower tube in place in the direction of arrow.
5. Check the blower tube is firmly secured.

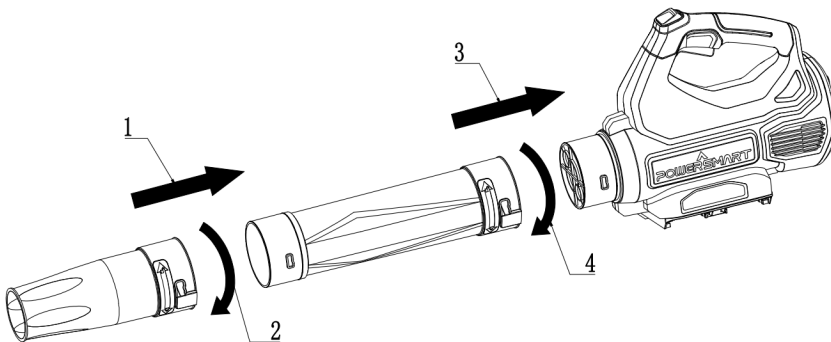

Fig.1

REMOVING THE BLOWER TUBE

1. Turn blower tube in the direction of arrow 1, so that you can separate the tube.
2. Remove tube in the direction of arrow 2. Do not try to separate the tubes by force or by using tools.

Note: Before disassembling the Blower Tube, be sure the ON/OFF trigger switch is on off position.

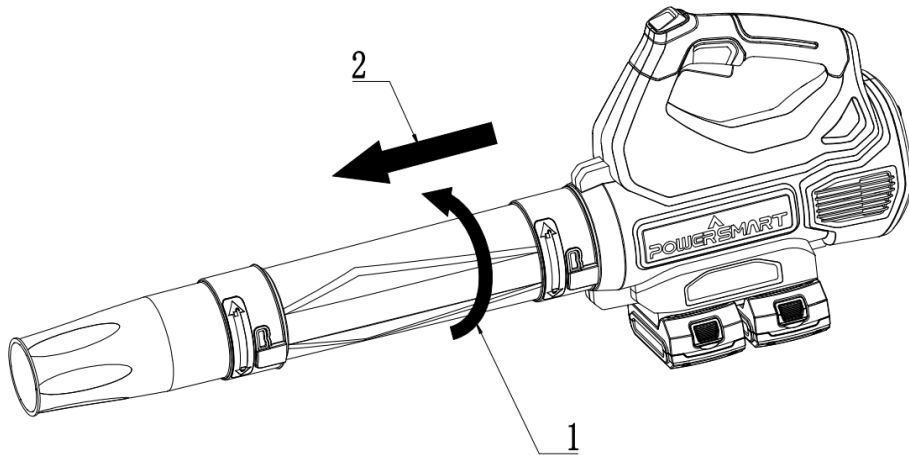

Fig.2

CONNECTING AND REMOVING BATTERY

IMPORTANT!

The battery pack is not charged when it is purchased. Before using the power tool for the first time, place the battery pack in the battery charger and charge. Make sure to read all safety precautions and follow the instructions in the battery charger section.

To install the battery pack

To install the battery pack into the bottom of the blower, align the rails of the battery pack with the rails in the blower and push the battery into the blower. To connect the battery, slide the battery pack fully forward. Until the latch locks into place.

To remove the battery pack

Press the battery release button, Slide the battery pack backward, and then pull or lift the battery out of the tool.



WARNING:

Follow these instructions to avoid injury and to reduce the risk of electric shock or fire:

- Replace the battery pack or the charger immediately if the battery case or charger cord is damaged.
- Verify that the battery pack is removed before inspecting, adjusting, or performing maintenance on any part of the power tool.
- Read, understand, and follow the instructions.

OPERATING INSTRUCTION

Turbo button

A function of increase in airflow “turbo”, is used only on occasions when leaves and trash is stuck or when the normal airflow is not sufficient. In most cases, normal airflow is sufficient. An increase in airflow is used mainly for brief measures.

Switching On/Off

Hold the blower with one hand on the control handle - wrap your thumb around the handle.

Pull the trigger with your index finger and hold it there. The blower accelerates and air flows from the nozzle.

To switch off, release the On/Off trigger switch. No air flows from the nozzle.

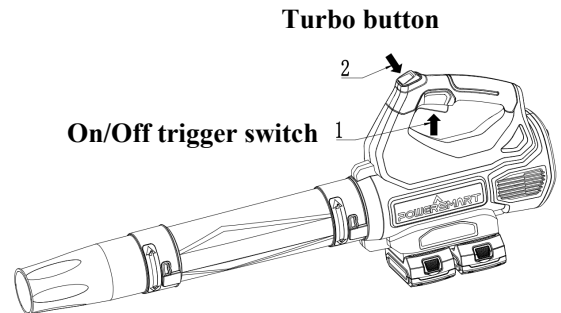

Fig.3

Using the Blower

Holding and Controlling the Blower

Hold and control the blower with one hand on the control handle - wrap your thumb around the handle. Point the nozzle at the ground, walk slowly and steadily forwards.

TEMPERATURE CONTROL /OVERLOAD PROTECTION

When the temperature of battery is too high, and the machine switches off automatically.

- Switch the power tool off.
- Allow the battery to cool down before continuing to work.

When the power tool is blocked and switches off automatically.

- Remove the power tool from the workpiece.
- As soon as the blockage is corrected, the tool will continue to work at the set stroke rate.

IMPORTANT CHARGING NOTES



WARNING: Battery packs are shipped in a low charge condition to prevent possible problems. Therefore, you should charge them before first use.

- Use only POWERSMART battery charger (Model#PS76018C)
- Charge time is approximately 150 minutes and is dependent upon the type of battery pack.
- Make sure the power supply is normal household voltage, 120V, AC only, 60Hz.
- Attach the battery pack to the charger by aligning the raised ribs on the battery pack with the grooves in the charger, then slide the battery pack onto the charger.
- Press down on the battery pack to be sure contacts on the battery pack engage properly with contacts in the charger. Latches should snap into ensure charger is correctly connected.
- Do not place the charger in an area of extreme heat or cold. It will work best at normal room temperature.
- The battery pack may become slightly warm to the touch while charging. This is normal and does not indicate a problem.
- The red LEDs will flash while charging.
- When the green LEDs is light, this indicates the battery is fully charged.
- To remove the battery pack from the charger, depress latches and pull up on the battery pack.
- When the battery pack is fully charged, remove it from the charger.

MAINTENANCE



WARNING: To avoid personal injury and the risk of fire and electric shock, remove the battery pack before adjusting, inspecting, or cleaning the power tool.



WARNING: When servicing, use only identical replacement parts. Use of any other parts could create a hazard or cause product damage.

- Be alert for battery packs that are nearing their end of life. If you notice decreased tool performance or significantly shorter running time between charges, then it is time to replace the battery pack. Failure to do so can cause the tool to operate improperly or damage the charger.
- Ventilation openings and switch levers must be kept clean and free of foreign matter. Do not attempt to clean by inserting pointed objects through opening.
- Avoid using solvents when cleaning plastic parts. Most plastics are susceptible to damage from various types of commercial solvents and may be damaged by their use. Use clean clothes to remove dirt, oil, grease, etc.
- Our machines have been designed to operate over a long period of time with a minimum of maintenance. Continuous satisfactory operation depends upon proper machine care and regular cleaning.
- To maintain battery capacity, we recommend the battery to be completely discharged every one month and fully recharged again. Only store with a fully charged battery and top-up the charge from time to time if stored for a long time. Store in a dry and frost-free place, the ambient temperature should not exceed 60°C (140 °F) .

TROUBLE SHOOTING



WARNING: Read instruction manual first! Remove battery pack from the tool before adjusting or assembling accessories.

Problem	Possible Cause	Possible Solution
Unit will not start	Battery pack not installed properly	Check battery pack installation.
	Battery pack not charged.	Check battery pack charging requirements.
Battery pack will not charge.	Battery pack not inserted into charger.	Insert battery pack into charger until LED appears
	Charger not plugged in	Plug charger into a working outlet. Refer notes “for more details.
	Surrounding air temperature too hot or too cold	Move charger and battery to a surrounding air temperature of above 32 degrees F(0°C) or below 104 degrees F(+40°C)
Unit shuts off abruptly	Battery pack has reached its maximum thermal limit.	Allow battery pack to cool down
	Out of charge. (To maximize the life of the battery pack, it is designed to shutoff abruptly when the charger is depleted	Place on charger and allow to charge

EXPLODED VIEW

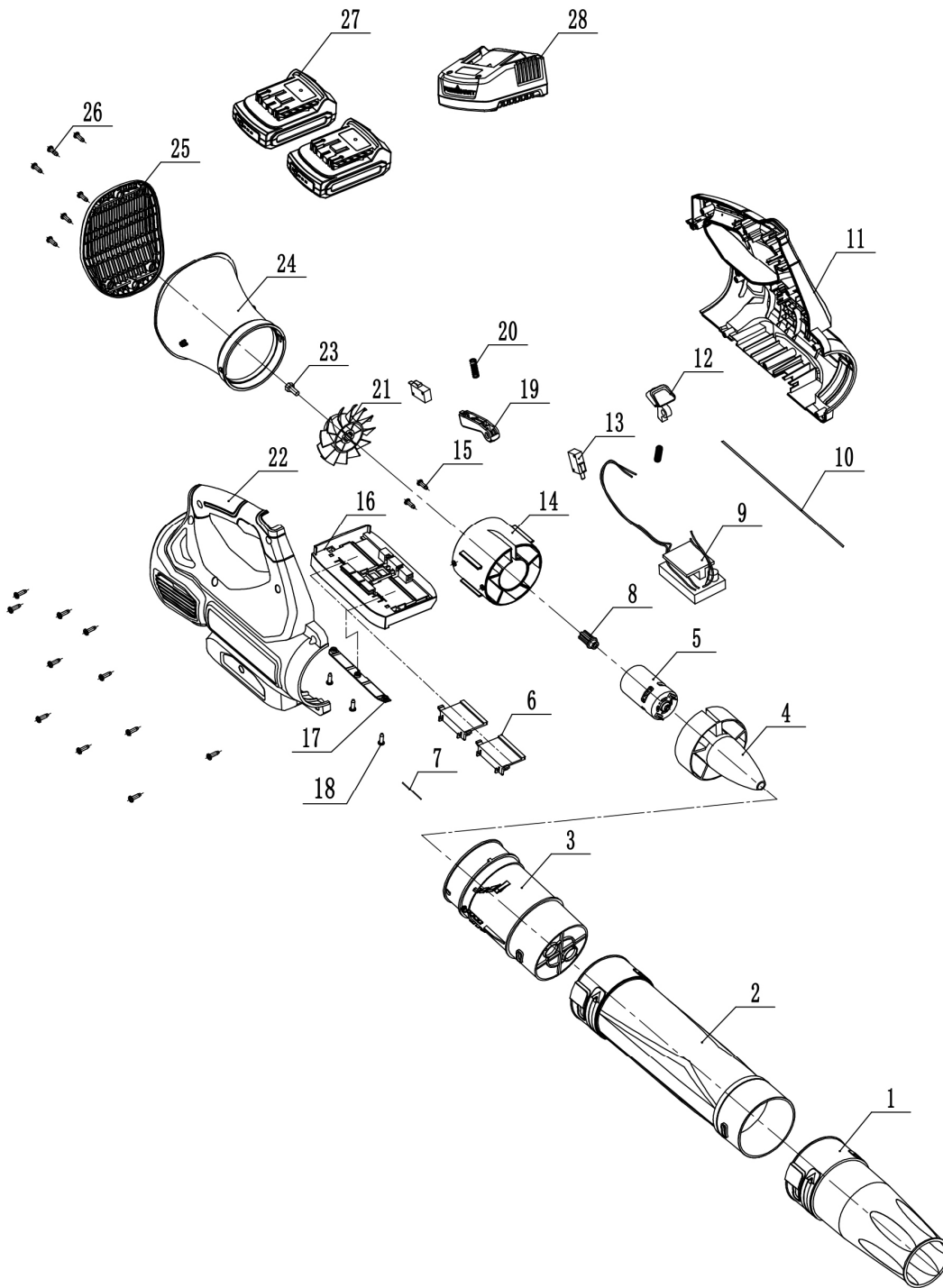

PARTS LIST

Item	Sku#	Description	Qty
1	203052974	Blower Tube Mouth	1
2	203052975	Blower Tube	1
3	203051063	Brush air duct holder	1
4	203021512	Brushed fairing	1
5	301030091	Brushed motor	1
6	203051064	Charger insert bracket	2
7	301040187	Connecting cable	1
8	303160888	Motor link sleeve	1
9	301011027	Controller	1
10	301040188	Switch lead	1
11	203052979	Left casing	1
12	203021513	Switch trigger 2	1
13	303240605	Micro Switch	2
14	203021514	Brush motor mounting seat	1
15	303020077	Bolt M4x10	2
16	203051023	Battery pack holder	1
17	203011003	Battery pack holder pressing plate	1
18	303010327	Screw ST4*10mm	3
19	203021515	Shift knob	1
20	303070945	Button spring	2
21	203021434	Blades	1
22	203052980	Right casing	1
23	303010387	Screw M5×14	1
24	203051011	Suction canal	1
25	203052978	Rear cover	1
26	303010325	Screw ST4.2*14mm	16
27	202460016	Battery	2
28	202470014	Charger	1

TWO (2) YEARS LIMITED WARRANTY

PowerSmart® is committed to building tools that are dependable for years. Our warranties are consistent with our commitment and dedication to quality.

TWO (2) YEARS LIMITED WARRANTY OF POWERSMART PRODUCTS FOR HOME USE.

PowerSmart ("Seller") warrants to the original purchaser only, that all PowerSmart consumer power tools will be free from defects in material or workmanship for a period of two (2) years from date of purchase. Ninety (90) days for all PowerSmart Products, if the tool is used for professional or commercial use.

SELLER'S SOLE OBLIGATION AND YOUR EXCLUSIVE REMEDY under this Two (2) Years Limited Warranty and, to the extent permitted by law, any warranty or condition implied by law, shall be the repair or replacement of parts, without charge, which are defective in material or workmanship and which have not been misused, carelessly handled, or misrepaired by persons other than Seller or Authorized Service Center. To make a claim under this Limited Warranty, you must return the entire power tool product; transportation prepaid, to PowerSmart Include a legible copy of the original receipt, which lists the date of purchase (month and year) and the name of the company purchased from.

THIS LIMITED WARRANTY DOES NOT APPLY TO ANY ACCESSORY ITEMS INCLUDED WITH THE TOOL SUCH AS CIRCULAR SAW BLADES OTHER RELATED ITEMS OR TO ANY REPLACEMENT PARTS LISTED UNDER MAINTENANCE.

ANY IMPLIED WARRANTIES SHALL BE LIMITED IN DURATION TO TWO (2) YEARS FROM DATE OF PURCHASE. SOME STATES IN THE U.S. AND SOME CANADIAN PROVINCES DO NOT ALLOW LIMITATIONS ON HOW LONG AN IMPLIED WARRANTY LASTS, SO THE ABOVE LIMITATION MAY NOT APPLY TO YOU.

IN NO EVENT SHALL SELLER BE LIABLE FOR ANY INCIDENTAL OR CONSEQUENTIAL DAMAGES (INCLUDING BUT NOT LIMITED TO LIABILITY FOR LOSS OF PROFITS) ARISING FROM THE SALE OR USE OF THIS PRODUCT. SOME STATES IN THE U.S. AND SOME CANADIAN PROVINCES DO NOT ALLOW THE EXCLUSION OR LIMITATION OF INCIDENTAL OR CONSEQUENTIAL DAMAGES, SO THE ABOVE LIMITATION OR EXCLUSION MAY NOT APPLY TO YOU.

THIS LIMITED WARRANTY GIVES YOU SPECIFIC LEGAL RIGHTS, AND YOU MAY ALSO HAVE OTHER RIGHTS WHICH VARY FROM STATE TO STATE IN THE U.S., PROVINCE TO PROVINCE IN CANADA AND FROM COUNTRY TO COUNTRY.

For questions / comments, technical assistance or repair parts –
Please call customer service at: 1-872-314-0005 (M-F 9am – 5pm EST)
Email: support@amerisuninc.com

SAVE YOUR RECEIPTS. THIS WARRANTY IS VOID WITHOUT THEM.



TABLE DES MATIÈRES

Données techniques18
Introduction19
Informations sur la sécurité19
Règles générales de sécurité.....20
Règles de sécurité spécifiques pour le souffleur sans fil.....22
Symboles23
Connaître votre souffleur sans fil24
Instruction de montage.....25
Instruction de fonctionnement.....27
Maintenance.....28
Dépannage.....29
Vue explosée.....30
Liste des pièces.....31
Garantie limitée de deux (2) ans..... 32

DONNÉES TECHNIQUES

Souffleur sans fil 40V	Modèle # DB2201B
Alimentation électrique:	20V + 20V
Vitesse à vide:	17500 RPM±10%
Vitesse maximale de l'air:	130MPH
Capacité éolienne maximale:	450CFM
Type de batterie:	20V Lithium-ion, 2Ah
Modèle de batterie:	PS76020B
Temps de charge:	90 mins
Modèle de chargeur:	PS76018C
Dimensions de l'emballage (L×P×H):	14.8 x10 x11.4 pouces
Poids:	9.7 livres

INTRODUCTION

Merci pour acheter un produit PowerSmart®. Ce manuel fournit des informations sur le fonctionnement et l'entretien de ce produit en toute sécurité. Nous avons fait tous les efforts pour assurer l'exactitude des informations contenues dans ce manuel. PowerSmart® se réserve le droit de modifier ce produit et ses spécifications à tout moment et sans préavis.

Veillez conserver ce manuel pendant toute la durée de vie de l'outil électrique à la disposition de tous les utilisateurs.



Ce manuel contient des messages spéciaux destinés à attirer l'attention sur des problèmes de sécurité potentiels, des dommages à l'outil électrique ainsi que des informations utiles sur le fonctionnement et l'entretien. Veuillez lire attentivement toutes les informations pour éviter les blessures et les dommages à la machine.

QUESTIONS ? PROBLÈMES ?

Veillez contacter notre service clientèle pour toute question et/ou commentaire, soit par courrier électronique : support@amerisuninc.com, soit par téléphone au numéro gratuit (872)314-0005. Nous sommes disponibles du lundi au vendredi de 9 h à 17 h (heure de l'Est) pour vous aider à résoudre tout problème que vous pourriez rencontrer.

INFORMATIONS SUR LA SÉCURITÉ

Lisez et respectez tous les avertissements, mises en garde et instructions figurant sur l'outil électrique et dans ce manuel du propriétaire avant d'utiliser cet outil électrique.

REMARQUE : Les informations suivantes sur la sécurité ne sont pas destinées à couvrir toutes les conditions et situations possibles qui peuvent se produire. Lisez tout le manuel du propriétaire afin de connaître les instructions de sécurité et d'utilisation. Si vous ne respectez pas des instructions et des consignes de sécurité, cela peut entraîner des blessures graves, voire mortelles.

Ce symbole d'alerte de sécurité est utilisé pour identifier les informations de sécurité sur les dangers qui peuvent entraîner des blessures corporelles.



Un mot de signalisation (**DANGER**, **AVERTISSEMENT** ou **ATTENTION**) est utilisé avec le symbole d'alerte pour indiquer la probabilité et la gravité potentielle d'une blessure. En outre, un symbole de danger peut être utilisé pour représenter le type de danger.

DANGER Indique un danger qui, s'il est inévitable, entraînera la mort ou des blessures graves.

AVERTISSEMENT Indique un danger qui, s'il est inévitable, peut entraîner la mort ou des blessures graves.

ATTENTION Indique un danger qui, s'il est inévitable, peut entraîner des blessures légères ou modérées.

ATTENTION Indique une situation qui pourrait entraîner des dommages sans le symbole d'alerte.

RÈGLES GÉNÉRALES DE SÉCURITÉ

La sécurité se compose de vigilance, de bon sens et de connaissance du fonctionnement de votre outil électrique.

CONSERVEZ CES CONSIGNES DE SÉCURITÉ.



AVERTISSEMENT: Avant d'avoir lu ce manuel d'instructions concernant la sécurité, le fonctionnement et l'entretien, n'utilisez pas cet appareil. Si vous ne respectez pas toutes les instructions énumérées ci-dessous, cela peut entraîner une décharge électrique, un incendie et/ou des blessures graves.

SÉCURITÉ DES ZONES DE TRAVAIL

- Votre zone de travail doit être gardé propre et bien éclairée. Les établis encombrés et les zones sombres sont propices aux accidents.
- Les outils électriques ne doivent pas être utilisés dans des atmosphères explosives, par exemple en présence de liquides, de gaz ou de poussières inflammables. Les outils électriques produisent des étincelles qui peuvent enflammer la poussière ou les fumées.
- Lorsque vous utilisez un outil électrique, tenez les spectateurs, les enfants et les visiteurs à l'écart. Les distractions peuvent vous faire perdre le contrôle.

SATIÉTÉ ÉLECTRIQUE

- Adaptez les fiches des outils électriques à la prise. Ne modifiez jamais la fiche de quelque façon que ce soit. Un adaptateur ne doit pas être utilisé avec des outils électriques mis à la terre. Des fiches non modifiées et des prises adaptées réduisent le risque de décharge électrique.
- Évitez tout contact du corps avec des surfaces mises à la terre ou à la masse, comme les tuyaux, les radiateurs, les cuisinières et les réfrigérateurs. Si votre corps est relié à la terre ou à la masse, le risque de décharge électrique est accru.
- N'exposez pas les outils électriques à la pluie ou à l'humidité. La pénétration d'eau dans un outil électrique augmente le risque de décharge électrique.
- Ne maltraitez pas le cordon. Le cordon ne doit être jamais utilisé pour transporter, tirer ou débrancher l'outil électrique. Maintenez le cordon à l'écart de la chaleur, de l'huile, des bords tranchants ou des pièces mobiles. Les cordons endommagés ou emmêlés augmentent le risque de décharge électrique.
- Utilisez une rallonge adaptée à une utilisation en extérieur lorsque vous utilisez un outil électrique à l'extérieur. L'utilisation d'un cordon adapté à l'extérieur réduit le risque de décharge électrique.
- Utilisez un circuit de mise à la terre si l'utilisation d'un outil électrique dans un endroit humide est inévitable.

SÉCURITÉ PERSONNELLE

- Lorsque vous utilisez un outil électrique, veuillez rester vigilant, regarder ce que vous faites et faire preuve de bon sens. Si vous êtes fatigué ou sous l'influence de drogues, d'alcool ou de médicaments, n'utilisez pas un outil électrique. Un moment d'inattention lors de l'utilisation d'un outil électrique peut entraîner des blessures graves.
- Utilisez des équipements de sécurité. Portez toujours une protection oculaire. Dans les conditions appropriées, un masque anti-poussière, des chaussures de sécurité antidérapantes, un casque ou une protection auditive doivent être utilisés.
- Habillez-vous correctement. Ne portez pas de vêtements amples ou de bijoux. Contenez les cheveux longs. Gardez vos cheveux, vos vêtements et vos gants à l'écart des pièces mobiles, car les pièces mobiles peuvent happer les vêtements amples, les bijoux ou les cheveux longs.

- Évitez tout démarrage accidentel. Avant de brancher la source d'alimentation et/ou le bloc de batteries, de prendre l'outil ou de le porter, veillez à ce que l'interrupteur est éteint. Le fait de transporter des outils électriques avec le doigt sur l'interrupteur ou de mettre sous tension des outils électriques dont l'interrupteur est allumé invite aux accidents.
- Avant de mettre l'outil électrique sous tension, retirez toute clé de réglage ou clé à molette. Une clé laissée attachée à une pièce rotative de l'outil électrique peut entraîner des blessures.
- Ne vous avancez pas trop. Gardez toujours un pied et un équilibre corrects. Une bonne assise et un bon équilibre permettent de mieux contrôler l'outil électrique dans des situations inattendues.
- Si des dispositifs sont prévus pour le raccordement d'installations d'extraction et de collecte des poussières, assurez-vous qu'ils sont raccordés et utilisés correctement. L'utilisation d'un système de dépoussiérage peut réduire les risques liés à la poussière.

UTILISATION ET ENTRETIEN DES OUTILS ÉLECTRIQUES

- Ne forcez pas l'outil électrique. Utilisez l'outil électrique approprié pour votre application. L'outil électrique approprié effectuera le travail mieux et de manière plus sûre à la vitesse pour laquelle il a été conçu.
- N'utilisez pas l'outil électrique si l'interrupteur ne permet pas de le mettre en marche ou de l'arrêter. Tout outil électrique qui ne peut être contrôlé à l'aide de l'interrupteur est dangereux et doit être réparé.
- Avant d'effectuer tout réglage, de changer d'accessoire ou de ranger l'outil électrique, débranchez la fiche de la source d'alimentation. Ces mesures de sécurité préventives réduisent le risque de démarrage accidentel de l'outil électrique.
- Rangez les outils électriques inutilisés hors de portée des enfants et des personnes non formées. Les outils électriques sont dangereux entre les mains d'utilisateurs non formés.
- Maintenez les outils électriques avec soin. Gardez les outils coupants affûtés et propres. Le fait que des outils électriques correctement entretenus, avec des bords tranchants, sont moins susceptibles de se bloquer et sont plus faciles à contrôler.
- Vérifiez que les pièces mobiles ne sont pas mal alignées, qu'elles ne sont pas coincées, qu'elles ne sont pas cassées et que rien d'autre ne risque d'affecter le fonctionnement de l'outil. S'il est endommagé, faites-le réviser avant de l'utiliser.
- Utilisez l'outil électrique, les accessoires et les embouts, etc. selon ces instructions, en tenant compte des conditions de travail et du travail à effectuer. Une situation dangereuse sera entraînée en cas de l'utilisation de l'outil électrique pour des opérations différentes de celles prévues.
- Conservez ces instructions. Consultez-les fréquemment et utilisez-les pour instruire d'autres personnes susceptibles d'utiliser cet outil. Si vous prêtez cet outil à quelqu'un d'autre, remettez-lui également ces instructions.

UTILISATION ET ENTRETIEN DE L'OUTIL BATTERIE

- Ne rechargez qu'avec le chargeur spécifié par le fabricant. Un chargeur qui convient à un type de bloc de batteries peut créer un risque d'incendie lorsqu'il est utilisé avec un autre bloc de batteries.
- N'utilisez les outils électriques qu'avec les blocs de batteries spécifiquement désignés. L'utilisation de tout autre bloc de batteries peut entraîner un risque de blessure et d'incendie. N'utilisez que la batterie POWERSMART (Modèle#PS76020B).
- Lorsque le bloc de batteries n'est pas utilisé, tenez-le éloigné d'autres objets métalliques, comme des trombones, des pièces de monnaie, des clés, des clous, des vis ou d'autres petits objets métalliques, qui peuvent établir une connexion d'une borne à l'autre. La mise en court-circuit des bornes de la batterie peut provoquer des brûlures ou un incendie.

- Une fuite de la batterie peut se produire dans des conditions d'utilisation ou de température extrêmes. Une fois que le liquide entre en contact avec votre peau, lavez-la immédiatement à l'eau et au savon, puis neutralisez-la avec du jus de citron ou du vinaigre. Si le liquide entre en contact avec vos yeux, rincez-les à l'eau claire pendant au moins 10 minutes, puis consultez immédiatement un médecin. En suivant cette règle, vous réduirez le risque de blessures graves.

SERVICE









- L'entretien de l'outil ne doit être effectué que par du personnel de réparation qualifié. Un service ou un entretien effectué par un personnel non qualifié peut entraîner un risque de blessure.
- N'utilisez que des pièces de rechange identiques lors de l'entretien d'un outil. Suivez les instructions de la section *Maintenance* de ce manuel. Le fait que l'utilisation de pièces non autorisées ou le non-respect des instructions d'entretien peut entraîner un risque de **décharge** électrique ou de blessure.

RÈGLES DE SÉCURITÉ SPÉCIFIQUES POUR LE SOUFFLEUR SANS FIL

- Ne mettez pas d'objet dans les ouvertures. N'utilisez pas l'appareil si une ouverture est obstruée ; veillez à ce qu'elle soit exempte de poussière, de peluches, de cheveux et de tout ce qui pourrait réduire la circulation de l'air.
- Gardez les cheveux, les vêtements amples, les doigts et toutes les parties du corps à l'écart des ouvertures et des pièces mobiles.
- Lorsque vous nettoyez dans des escaliers, faites très attention.
- Ne l'utilisez pas pour ramasser des liquides inflammables ou combustibles, comme l'essence, ni dans des endroits où ils peuvent être présents.
- Retirez tous les objets durs de la zone de travail. Ne soufflez pas les débris en direction des personnes, des animaux ou des biens.
- Utilisez les accessoires fournis seulement. Maintenez les protections en place et en état de marche.
- Conservez les étiquettes et les plaques signalétiques sur l'appareil. Elles contiennent des informations importantes sur la sécurité.
- Pour les personnes portant un stimulateur cardiaque, ils doivent consulter leur(s) médecin(s) avant toute utilisation. Les champs électromagnétiques à proximité d'un stimulateur cardiaque peuvent provoquer des interférences ou une défaillance du stimulateur.
- Il existe des conditions et situations qui peuvent se produire ne se couvrent pas par les avertissements, les précautions et les instructions présentés dans ce manuel d'instructions. L'opérateur doit comprendre que le bon sens et la prudence sont des facteurs qui ne peuvent être intégrés à ce produit, mais qui doivent être fournis par l'opérateur.

SYMBOLES

Certains des symboles suivants peuvent être utilisés sur ce produit. Veuillez les étudier et apprendre leur signification. Une interprétation correcte de ces symboles vous permettra d'utiliser le produit de manière plus efficace et plus sûre.

SYMBOL E	Nom	DÉSIGNATION/EXPLICATION
V	Volts	Tension
A	Ampères	Courant
Hz	Hertz	Fréquence (cycles par seconde)
W	Watts	Puissance
min	Minutes	Temps
	Alerte de sécurité	Précautions impliquant votre sécurité.
	Lire le manuel de l'utilisateur	Pour réduire le risque de blessure, l'utilisateur doit lire et comprendre le manuel de l'utilisateur avant d'utiliser ce produit.
	Protection des yeux	Portez une protection oculaire marquée pour être conforme à la norme ANSI Z87.1 lorsque vous utilisez cet équipement.
	Alerte aux conditions humides	N'exposez pas à la pluie ou utiliser dans des endroits humides.
	Cheveux longs	Le fait de ne pas tenir les cheveux longs à l'écart de l'entrée d'air peut entraîner des blessures corporelles.
	Vêtements amples	Le fait d'empêcher les vêtements amples d'être aspirés par l'entrée d'air peut entraîner des blessures.
	Tenir les passants à l'écart	Maintenez toutes les personnes présentes à une distance d'au moins 15 mètres.
	Tubes de soufflerie	Ne faites pas fonctionner l'appareil sans tubes en place.
	Alerte aux décharges électriques	Attention aux risques d'électrocution.

CONNAÎTRE VOTRE SOUFFLEUR SANS FIL

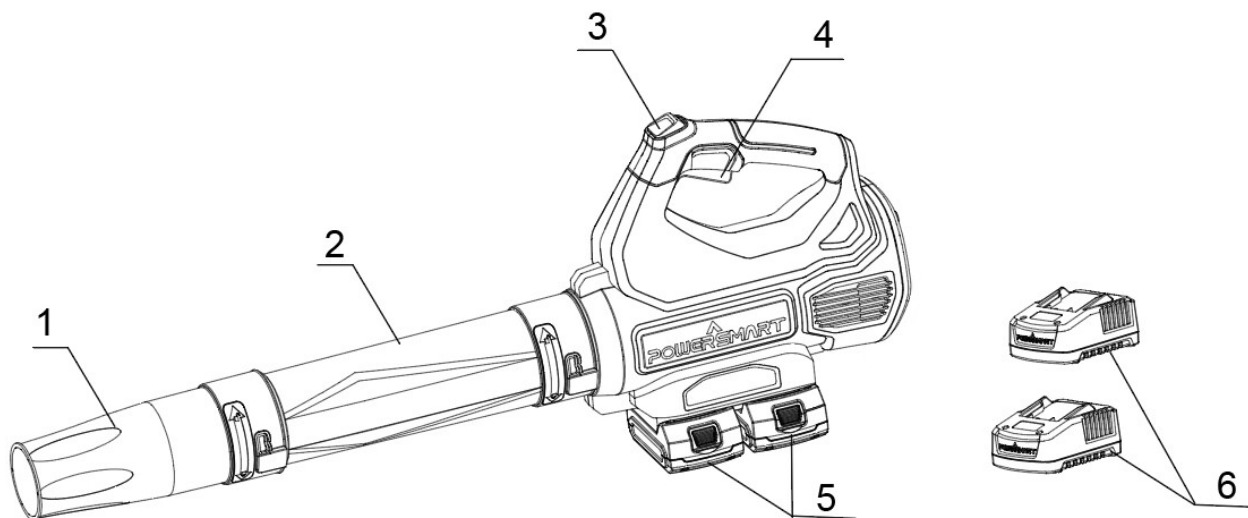

- 1 Bouche du tube de soufflage
- 2 Tube de soufflage
- 3 Bouton turbo
- 4 Interrupteur à gâchette Marche/Arrêt
- 5 Batterie
- 6 Chargeur

Déballage

Déballer l'outil électrique et toutes ses pièces, et comparez-les à la liste ci-dessous. Ne jetez pas le carton ni les matériaux d'emballage. Si des pièces sont endommagées ou manquantes, veuillez appeler le 1-872-314-0005 ou nous envoyer un courriel à support@amerisuninc.com.

Comprenant : Souffleur sans fil / Bouche du tube de soufflage / Tube de soufflage / 2 Batteries / 2 Chargeurs / Manuel d'utilisation

INSTRUCTION DE MONTAGE



AVERTISSEMENT:

Si des pièces figurant sur la liste d'emballage sont déjà assemblées sur votre produit lorsque vous le déballez, n'utilisez pas ce produit. Les pièces figurant sur cette liste ne sont pas assemblées au produit par le fabricant et doivent être installées par le client. L'utilisation d'un produit qui peut avoir été assemblé de manière incorrecte peut entraîner des blessures graves.



AVERTISSEMENT:

Si des pièces sont endommagées ou manquantes, n'utilisez pas ce produit jusqu'à ce que les pièces soient remplacées. L'utilisation de ce produit avec des pièces endommagées ou manquantes peut entraîner des blessures graves.



AVERTISSEMENT:

Ne modifiez pas ce produit ou ne créez des accessoires non recommandés pour une utilisation avec ce produit. Toute altération ou modification de ce type constitue une mauvaise utilisation et peut entraîner une situation dangereuse susceptible de provoquer des blessures graves.



AVERTISSEMENT:

Ne connectez pas l'appareil à l'alimentation électrique tant que l'assemblage n'est pas terminé. Le non-respect de cette consigne peut entraîner un démarrage accidentel et des blessures graves.

INSTALLATION TUBE DE SOUFFLERIE



AVERTISSEMENT: Assurez-vous toujours que l'outil est éteint et que la batterie est retirée avant d'effectuer tout réglage ou toute procédure d'entretien.

1. Introduire la bouche du tube de soufflage à la soufflante dans la direction de la flèche 1. Faire tourner la bouche du tube souffleur dans la direction de la flèche 2. Vérifiez que la bouche du tube de soufflage est bien fixée.
2. Insérer le tube souffleur dans le Carter du moteur dans la direction de la flèche 3. Faire tourner le tube de la soufflante dans la direction de la flèche 4. Vérifiez que le tube de soufflage est bien fixé.

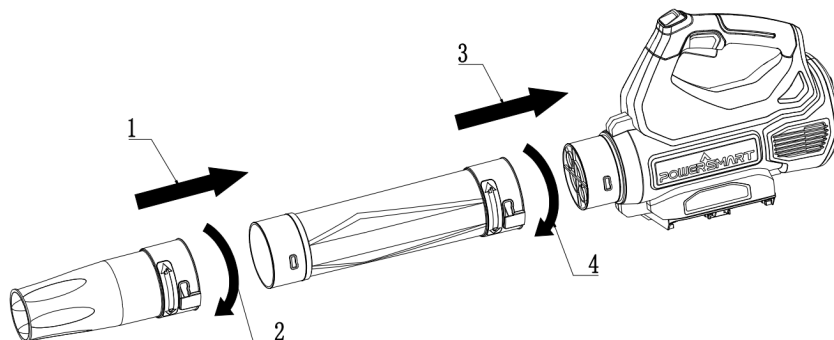

Fig.1

RETRAIT DU TUBE DE SOUFLERIE

1. Tourner le tube de la soufflante dans la direction de la flèche 1, de manière à pouvoir séparer le tube.
2. Retirer le tube dans la direction de la flèche 2. N'essayez pas de séparer les tubes en forçant ou en utilisant des outils.

Remarque: Avant de démonter le tube de soufflage, assurez-vous que l'interrupteur à gâchette Marche/Arrêt est sur la position arrêt.

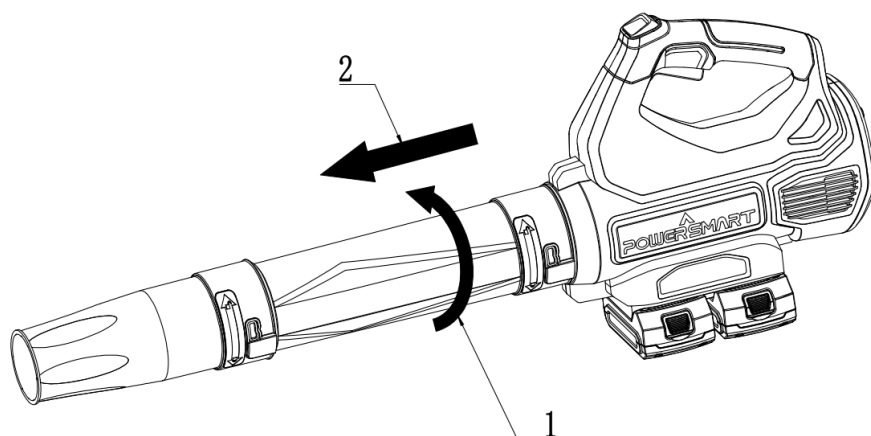

Fig.2

CONNEXION ET RETRAIT DE LA BATTERIE

IMPORTANT !

Le bloc de batteries n'est pas chargé au moment de l'achat. Placez le bloc de batteries dans le chargeur de batteries et chargez-le avant d'utiliser l'outil électrique pour la première fois. Veillez à lire toutes les consignes de sécurité et à suivre les instructions de la section consacrée au chargeur de batterie.

Pour installer le bloc de batteries

Alignez les rails du bloc de batteries avec les rails du souffleur et poussez la batterie dans le souffleur pour installer le bloc de batteries dans le fond du souffleur. Pour connecter la batterie, faites glisser le bloc batterie complètement vers l'avant. Jusqu'à ce que le loquet se verrouille en place.

Pour retirer le bloc de batteries

Appuyez sur le bouton de libération de la batterie, faites glisser le bloc de batteries vers l'arrière, puis tirez ou soulevez la batterie pour la sortir de l'outil.



AVERTISSEMENT:

Suivez ces instructions afin d'éviter toute blessure et de réduire les risques de décharge électrique ou d'incendie :

- Remplacez immédiatement le bloc de batteries ou le chargeur si le boîtier des batteries ou le cordon du chargeur est endommagé.
- Vérifiez que le bloc de batteries est retiré avant d'inspecter, de régler ou d'effectuer l'entretien de toute partie de l'outil électrique.
- Lisez, comprenez et suivez les instructions.

INSTRUCTION DE FONCTIONNEMENT

Bouton turbo

Une fonction d'augmentation du débit d'air «turbo», n'est utilisée que dans les cas où les feuilles et les déchets sont coincés ou lorsque le débit d'air normal n'est pas suffisant. Dans la plupart des cas, le débit d'air normal est suffisant. Une augmentation du débit d'air est utilisée principalement pour des mesures brèves.

Mise en marche et arrêt

Tenez le souffleur d'une main sur la poignée de commande - enroulez votre pouce autour de la poignée. Appuyez sur la gâchette avec votre index et maintenez-la en place. Le souffleur accélère et l'air s'écoule de la buse. Pour arrêter, relâchez l'interrupteur à gâchette Marche/Arrêt. L'air ne sort plus de la buse.

Utilisation du souffleur

Tenir et contrôler le souffleur

Tenez et contrôlez le souffleur avec une main sur la poignée de commande - enroulez votre pouce autour de la poignée.

Pointez la buse vers le sol et avancez lentement et régulièrement.

CONTRÔLE DE LA TEMPÉRATURE / PROTECTION CONTRE LES SURCHARGES

Lorsque la température de la batterie est trop élevée, la machine s'éteint automatiquement.

- Mettez l'outil électrique hors tension.
- Laissez la batterie refroidir avant de continuer à travailler.

Lorsque l'outil électrique est bloqué, il s'arrête automatiquement.

- Retirez l'outil électrique de la pièce à travailler.
- Dès que le blocage est corrigé, l'outil continuera à travailler à la vitesse de course définie.

NOTES DE CHARGE IMPORTANTES



AVERTISSEMENT: Afin d'éviter tout problème éventuel, les blocs de batteries sont expédiés dans un état de charge faible. Par conséquent, vous devez les charger avant la première utilisation.

- N'utilisez que le chargeur de batterie POWERSMART (ModèlePS76018C).
- Le temps de charge est d'environ 150 minutes. Ça dépend du type de batterie.
- Veillez à ce que l'alimentation électrique est une tension domestique normale, 120V, CA seulement, 60Hz.
- Fixez le bloc de batteries au chargeur en alignant les nervures surélevées du bloc de batteries avec les rainures du chargeur, puis faites glisser le bloc de batteries sur le chargeur.

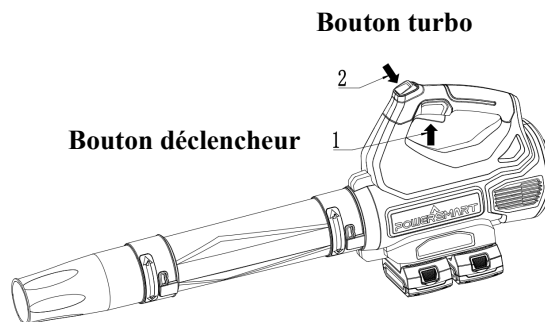

Fig.3

- Appuyez sur le bloc de batteries pour vous assurer que les contacts du bloc de batteries s'engagent correctement avec les contacts du chargeur. Pour garantir que le chargeur est correctement connecté, les loquets doivent s'enclencher.
- Ne placez pas le chargeur dans un endroit extrêmement chaud ou froid. Il fonctionne mieux à une température ambiante normale.
- Pendant la charge, le bloc de batteries peut devenir légèrement chaud au toucher. Ceci est normal et n'indique pas un problème.
- Les voyants rouges clignotent pendant la charge.
- Le voyant vert allumé signifie que la batterie est entièrement chargée.
- Appuyez sur les loquets et tirez sur le bloc de batteries pour retirer le bloc de batteries du chargeur.
- Lorsque la batterie est complètement chargée, retirez-la du chargeur.

MAINTENANCE



AVERTISSEMENT: Retirez le bloc de batteries avant de régler, d'inspecter ou de nettoyer l'outil électrique afin d'éviter toute blessure corporelle et tout risque d'incendie et de décharge électrique.



AVERTISSEMENT: N'utilisez que des pièces de rechange identiques lors de l'entretien. L'utilisation de toute autre pièce pourrait créer un danger ou endommager le produit.

- Soyez attentif aux blocs de batteries qui approchent de leur fin de vie. Il est temps de remplacer le bloc de batteries si vous remarquez une diminution des performances de l'outil ou une réduction significative de la durée de fonctionnement entre les charges. Le non-respect de cette consigne peut entraîner un mauvais fonctionnement de l'outil ou endommager le chargeur.
- Les ouvertures de ventilation et les leviers de commande doivent être maintenus propres et exempts de corps étrangers. Ne les nettoyez pas en insérant des objets pointus dans les ouvertures.
- Évitez d'utiliser des solvants pour nettoyer les pièces en plastique. La plupart des plastiques sont susceptibles d'être endommagés par divers types de solvants commerciaux et peuvent être endommagés par leur utilisation. Enlevez la saleté, l'huile, la graisse, etc avec des vêtements propres.
- Nos machines ont été conçues pour fonctionner sur une longue période de temps avec un minimum d'entretien. Un fonctionnement satisfaisant et continu dépend d'un entretien approprié de la machine et d'un nettoyage régulier.
- Afin de préserver la capacité de la batterie, nous recommandons de la décharger complètement tous les mois et de la recharger complètement. Ne stockez l'appareil qu'avec une batterie complètement chargée et rechargez-la de temps en temps en cas de stockage prolongé. Stocker dans un endroit sec et à l'abri du gel, la température ambiante ne doit pas dépasser 60°C (140 °F) .

DÉPANNAGE



AVERTISSEMENT: Lisez d'abord le manuel d'instructions ! Retirez le bloc de batteries de l'outil avant d'effectuer des réglages ou d'assembler des accessoires.

Problème	Cause possible	Solution possible
L'unité ne démarre pas	Le bloc de batteries n'est pas installé correctement	Vérifiez l'installation du bloc de batteries.
	Le bloc de batteries n'est pas chargé.	Vérifiez les exigences de charge du bloc de batteries.
Le bloc de batteries ne se charge pas.	Le bloc de batteries n'est pas inséré dans le chargeur.	Insérez le bloc de batteries dans le chargeur jusqu'à ce que la DEL apparaisse.
	Le chargeur n'est pas branché	Branchez le chargeur sur une prise de courant en état de marche. Consultez les notes pour plus de détails.
	Température de l'air ambiant trop chaude ou trop froide	Déplacez le chargeur et la batterie dans un endroit où la température ambiante est supérieure à 0°C ou inférieure à 40°C.
L'appareil s'arrête brusquement	Le bloc de batteries a atteint sa limite thermique maximale.	Laissez refroidir le bloc de batteries
	Hors charge. (Pour maximiser la durée de vie du bloc de batteries, il est conçu pour s'éteindre brusquement lorsque le chargeur est déchargé.)	Placez sur le chargeur et laissez-le se charger.

LISTE DES PIÈCES

Article	Stock #	Description	Qté
1	203052974	Bouche du tube de soufflage	1
2	203052975	Tube de soufflage	1
3	203051063	Support de conduit d'air brossé	1
4	203021512	Carénage brossé	1
5	301030091	Moteur brossé	1
6	203051064	Support d'insert de chargeur	2
7	301040187	Câble de connexion	1
8	303160888	Manchon de liaison moteur	1
9	301011027	Contrôleur	1
10	301040188	Fil de l'interrupteur	1
11	203052979	Boîtier gauche	1
12	203021513	Gâchette d'interrupteur 2	1
13	303240605	Micro interrupteur	2
14	203021514	Siège de montage du moteur à balais	1
15	303020077	Boulon M4x10	2
16	203051023	Support de batterie	1
17	203011003	Plaque de pression de siège de batterie	1
18	303010327	Vis ST4*10mm	3
19	203021515	Bouton de changement de vitesse	1
20	303070945	Ressort du bouton	2
21	203021434	Lames	1
22	203052980	Boîtier droit	1
23	303010387	Vis M5×14	1
24	203051011	Canal d'aspiration	1
25	203052978	Couvercle arrière	1
26	303010325	Vis ST4.2*14mm	16
27	202460016	Batterie	2
28	202470014	Chargeur	1

GARANTIE LIMITÉE DE DEUX 2 ANS

PowerSmart® s'engage à offrir la garantie pour nos produits. Notre garantie est conforme à notre engagement et notre dévouement à la qualité.

GARANTIE LIMITÉE DE DEUX (2) ANS DES PRODUITS POWERSMART POUR USAGE DOMESTIQUE.

PowerSmart (le «vendeur») garantit uniquement à l'acheteur d'origine que tous les outils électriques PowerSmart seront exempts de tout défaut de matériau ou de fabrication pendant une période de deux (2) ans à compter de la date d'achat. Quatre-vingt-dix (90) jours pour tous les produits PowerSmart, si l'outil est utilisé pour usage professionnel ou commercial.

LA SEULE OBLIGATION DU VENDEUR ET VOTRE RECOURS EXCLUSIF en vertu de cette garantie limitée et, dans la mesure permise par la loi, de toute garantie ou condition prévue par la loi, sera la réparation ou le remplacement de pièces, sans frais, présentant des défauts de matériaux ou de fabrication et qui n'ont pas fait l'objet d'une mauvaise utilisation, de manipulation avec négligence ou de mauvaise réparation par des personnes autres que le Vendeur ou un centre de service agréé. Pour effectuer une réclamation en vertu de la présente garantie limitée, vous devez retourner le produit complet de l'outil électrique; transport prépayé, vers PowerSmart, y compris une copie lisible du reçu original sur lequel sont indiqués la date d'achat (mois et année) et le nom de l'entreprise achetée.

CETTE GARANTIE LIMITÉE NE S'APPLIQUE À AUCUN ACCESSOIRE INCLUS AVEC L'OUTIL TEL QUE LES LAMES DE SCIE CIRCULAIRE ET AUTRES ÉLÉMENTS CONNEXES OU À TOUTES LES PIÈCES DE REMPLACEMENT ÉNUMÉRÉES DANS LE CADRE DE LA MAINTENANCE.

TOUTE GARANTIE IMPLICITE SERA LIMITÉE À DEUX ANS À PARTIR DE LA DATE D'ACHAT. CERTAINS ÉTATS AUX ÉTATS-UNIS ET CERTAINES PROVINCES CANADIENNES NE PERMETTENT PAS DE LIMITER LA DURÉE D'UNE GARANTIE IMPLICITE, PAR CONSÉQUENT. LES RESTRICTIONS SUSMENTIONNÉES PEUVENT NE PAS S'APPLIQUER À VOUS.

LE VENDEUR N'EST EN AUCUN CAS TENU RESPONSABLE DE DOMMAGES DIRECTS OU INDIRECTS (Y COMPRIS, MAIS SANS S'Y LIMITER LA RESPONSABILITÉ RELATIVE À UNE PERTE DE PROFITS) DÉCOULANT DE LA VENTE OU DE L'UTILISATION DE CE PRODUIT. CERTAINS ÉTATS AUX ÉTATS-UNIS ET CERTAINES PROVINCES CANADIENNES NE PERMETTENT PAS L'EXCLUSION OU LA RESTRICTION DES DOMMAGES DIRECTS OU INDIRECTS, PAR CONSÉQUENT, LA RESTRICTION SUSMENTIONNÉE PEUT NE PAS S'APPLIQUER À VOUS.

CETTE GARANTIE LIMITÉE VOUS OCTROIE DES DROITS SPÉCIFIQUES ET VOUS POUVEZ ÉGALEMENT JOUIR D'AUTRES DROITS QUI PEUVENT VARIER D'UN ÉTAT À L'AUTRE AUX ÉTATS-UNIS OU D'UNE PROVINCE À L'AUTRE AU CANADA ET D'UN PAYS À L'AUTRE.

Pour toute question / commentaire, ou si vous avez besoin d'assistance technique ou de pièces de rechange, veuillez appeler le service à la clientèle au: 1-872-314-0005 (de 9 h à 17 h EST)
E-mail: support@amerisuninc.com

VEUILLEZ CONSERVER VOS REÇUS AVEC SOIN. CETTE GARANTIE EST INVALIDE SANS EUX.

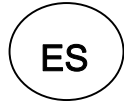

CONTENITOS

DATOS TÉCNICOS.....33
INTRODUCCIÓN.....34
INFORMACIÓN DE SEGURIDAD.....34
REGLAS GENERALES DE SEGURIDA.....35
NORMAS DE SEGURIDAD ESPECÍFICAS PARA SOPLADORES INALÁMBRICOS.....37
SÍMBOLOS.....38
CONOCER SU SOPLADOR INALÁMBRICO.....39
INSTRUCCIONES DE ENSAMBLAJE.....40
INSTRUCCIONES DE OPERACIÓN.....42
MANTENIMIENTO.....43
SOLUCIÓN DE PROBLEMAS.....44
VISTA EN DESPIECE ORDENADO.....45
LISTA DE PARTES.....46
GARANTÍA LIMITADA A DOS (2) AÑOS.....47

DATOS TÉCNICOS

Soplador Inalámbrico 40V	Modelo #DB2201B
Entrada de energía:	20V + 20V
Velocidad sin carga:	17500 RPM±10%
Velocidad máxima del aire:	130MPH
Capacidad máxima de viento:	450CFM
Tipo de batería:	Iones de litio de 20 V,2 Ah
Modelo de batería:	PS76020B
Tiempo de carga:	90 mins
Modelo de cargador:	PS76018C
Dimensiones del paquete (L x W x H):	14.8 x10 x11.4 pulgadas
Peso:	9.7 libras.

INTRODUCCIÓN

Gracias por comprar un producto PowerSmart®. Este manual proporciona información sobre la operación y el mantenimiento seguros de este producto. Se han realizado todos los esfuerzos posibles para garantizar la precisión de la información de este manual. PowerSmart® se reserva el derecho de cambiar este producto y las especificaciones en cualquier momento sin previo aviso.



Mantenga este manual a disposición de todos los usuarios durante toda la vida útil de la herramienta eléctrica.

Este manual contiene mensajes especiales para llamar la atención sobre posibles problemas de seguridad, daños a las herramientas eléctricas, así como información útil de funcionamiento y mantenimiento. Lea toda la información detenidamente para evitar lesiones y daños a la máquina.

¿PREGUNTAS? ¿PROBLEMAS?

Si tiene alguna pregunta o comentario, comuníquese con nuestro Departamento de Servicio al Cliente, ya sea por E-mail: support@amerisuninc.com, o llame gratis al (872) 314-0005

. Estamos disponibles de lunes a viernes de 9 am - 5 pm EST para ayudarlo a resolver cualquier problema que pueda encontrar.

INFORMACIÓN DE SEGURIDAD

Antes de utilizar esta herramienta eléctrica, lea y observe todas las advertencias, precauciones e instrucciones de la herramienta eléctrica y de este Manual del Usuario.

NOTA: La siguiente información de seguridad no pretende cubrir todas las posibles condiciones y situaciones que pueden ocurrir. Lea todo el Manual del Usuario para conocer las instrucciones de seguridad y funcionamiento. No seguir las instrucciones y la información de seguridad podría resultar en lesiones graves o la muerte.

Este símbolo de alerta de seguridad se utiliza para identificar información de seguridad sobre peligros que pueden provocar lesiones personales.



Se utiliza una palabra de advertencia (PELIGRO, ADVERTENCIA o PRECAUCIÓN) con el símbolo de alerta para indicar la probabilidad y la posible gravedad de la lesión. Además, se puede utilizar un símbolo de peligro para representar el tipo de peligro.

PELIGRO Indica un peligro que, si no se evita, provocará la muerte o lesiones graves.

ADVERTENCIA Indica un peligro que, si no se evita, podría provocar la muerte o lesiones graves.

PRECAUCIÓN Indica un peligro que, si no se evita, podría provocar lesiones leves o moderadas.

PRECAUCIÓN Sin el símbolo de alerta, indica una situación que podría provocar daños.

REGLAS GENERALES DE SEGURIDAD

La seguridad es una combinación de sentido común, mantenerse alerta y saber cómo funciona su herramienta eléctrica.



GUARDE ESTAS INSTRUCCIONES DE SEGURIDAD.

ADVERTENCIA: No opere esta unidad hasta que haya leído este manual de instrucciones para conocer las instrucciones de seguridad, operación y mantenimiento. El incumplimiento de todas las instrucciones que se enumeran a continuación puede provocar una descarga eléctrica, un incendio y/o lesiones personales graves.

SEGURIDAD EN EL ÁREA DE TRABAJO

- Mantenga su área de trabajo limpia y bien iluminada. Los bancos abarrotados y las áreas oscuras invitan a los accidentes.
- No utilice herramientas eléctricas en atmósferas explosivas, como en presencia de líquidos, gases o polvo inflamables. Las herramientas eléctricas generan chispas que pueden encender el polvo o los vapores.
- Mantenga alejados a transeúntes, niños y visitantes mientras utiliza una herramienta eléctrica. Las distracciones pueden hacer que pierda el control.

SEGURIDAD ELÉCTRICA

- Los enchufes de las herramientas eléctricas deben coincidir con el tomacorriente. Nunca modifique el enchufe de ninguna manera. No utilice enchufes adaptadores con herramientas eléctricas conectadas a tierra. Los enchufes no modificados y los enchufes correspondientes reducirán el riesgo de descarga eléctrica.
- Evite el contacto corporal con superficies conectadas a tierra como tuberías, radiadores, cocinas y refrigeradores. Existe un mayor riesgo de descarga eléctrica si su cuerpo está conectado a tierra.
- No exponga las herramientas eléctricas a la lluvia ni a condiciones de humedad. El agua que ingresa a una herramienta eléctrica aumentará el riesgo de descarga eléctrica.
- No maltrate el cable. Nunca utilice el cable para transportar, tirar o desenchufar la herramienta eléctrica. Mantenga el cable alejado del calor, aceite, bordes afilados o piezas móviles. Los cables dañados o enredados aumentan el riesgo de descarga eléctrica.
- Cuando opere una herramienta eléctrica al aire libre, use un cable de extensión adecuado para uso en exteriores. El uso de un cable adecuado para uso en exteriores reduce el riesgo de descarga eléctrica.
- Si es inevitable operar una herramienta eléctrica en un lugar húmedo, utilice un circuito de falla a tierra.

SEGURIDAD PERSONAL

- Manténgase alerta, observe lo que está haciendo y use el sentido común al operar una herramienta eléctrica. No utilice una herramienta eléctrica si está cansado o bajo la influencia de drogas, alcohol o medicamentos. Un momento de distracción mientras se utilizan herramientas eléctricas puede provocar lesiones personales graves.
- Utilice equipo de seguridad. Utilice siempre protección para los ojos. Se debe usar una mascarilla antipolvo, zapatos de seguridad antideslizantes, casco o protección auditiva para las condiciones apropiadas.
- Vístete apropiadamente. No use ropa suelta o joyas. Contienen cabello largo. Mantenga su cabello, ropa y guantes alejados de las piezas móviles. La ropa suelta, las joyas o el cabello largo pueden quedar atrapados en las piezas móviles.
- Evite el arranque accidental. Asegúrese de que el interruptor esté apagado antes de conectarlo a la fuente de alimentación y/o al paquete de baterías, levante o transporte la herramienta. Llevar herramientas eléctricas con el dedo en el interruptor o energizar herramientas eléctricas que tienen el interruptor encendido puede provocar accidentes.
- Retire cualquier llave de ajuste o llave inglesa antes de encender la herramienta eléctrica. Una llave inglesa o una llave colocada en una parte giratoria de la herramienta eléctrica pueden provocar lesiones personales.
- No se extralimite. Mantenga la postura y el equilibrio en todo momento. Una base y un equilibrio adecuados permiten un mejor control de la herramienta eléctrica en situaciones inesperadas.
- Si se proporcionan dispositivos para la conexión de instalaciones de extracción y recolección de polvo, asegúrese de que estos estén conectados y se utilicen correctamente. El uso de recolección de polvo puede reducir los peligros relacionados con el polvo.

USO Y CUIDADO DE HERRAMIENTAS ELÉCTRICAS

- No fuerce la herramienta eléctrica. Utilice la herramienta eléctrica adecuada para su aplicación. La herramienta eléctrica correcta hará el trabajo mejor y de manera más segura a la velocidad para la que fue diseñada.
- No utilice la herramienta eléctrica si el interruptor no la enciende o apaga. Cualquier herramienta eléctrica que no se pueda controlar con el interruptor es peligrosa y debe repararse.
- Desconecte el enchufe de la fuente de alimentación antes de realizar cualquier ajuste, cambiar accesorios o almacenar la herramienta eléctrica. Estas medidas de seguridad preventivas reducen el riesgo de poner en marcha accidentalmente la herramienta eléctrica.
- Guarde las herramientas eléctricas inactivas fuera del alcance de los niños y otras personas no capacitadas. Las herramientas eléctricas son peligrosas en manos de usuarios inexpertos.
- Mantenga las herramientas eléctricas con cuidado. Mantenga las herramientas de corte afiladas y limpias. Las herramientas eléctricas con un mantenimiento adecuado, con bordes cortantes afilados, tienen menos probabilidades de atascarse y son más fáciles de controlar.
- Verifique si hay desalineación o atascamiento de las piezas móviles, rotura de piezas y cualquier otra condición que pueda afectar el funcionamiento de las herramientas eléctricas. Si está dañada, haga reparar la herramienta eléctrica antes de usarla.
- Utilice la herramienta eléctrica, los accesorios y las brocas, etc. de acuerdo con estas instrucciones, teniendo en cuenta las condiciones de trabajo y el trabajo a realizar. El uso de la herramienta eléctrica para operaciones diferentes a las previstas podría resultar en una situación peligrosa.
- Guarda estas instrucciones. Consúltelos con frecuencia y utilícelos para instruir a otras personas que puedan utilizar esta herramienta. Si le presta esta herramienta a otra persona, entréguele también estas instrucciones.

USO Y CUIDADO DE LA HERRAMIENTA DE BATERÍA

- Recargue solo con el cargador especificado por el fabricante. Un cargador que sea adecuado para un tipo de paquete de baterías puede crear un riesgo de incendio cuando se usa con otro paquete de baterías.
- Use herramientas eléctricas solo con paquetes de baterías específicamente designados. El uso de cualquier otro paquete de baterías puede crear un riesgo de lesiones e incendio. Use solo batería POWERSMART (Modelo # PS76020B)
- Cuando el paquete de baterías no esté en uso, manténgalo alejado de otros objetos metálicos, como clips, monedas, llaves, clavos, tornillos u otros objetos metálicos pequeños, que puedan hacer una conexión de un terminal a otro. Hacer un cortocircuito entre los terminales de la batería puede causar quemaduras o un incendio.
- En condiciones extremas de uso o temperatura, pueden producirse fugas en la batería. Si el líquido entra en contacto con su piel, lávese inmediatamente con agua y jabón, luego neutralice con jugo de limón o vinagre. Si le entra líquido en los ojos, enjuáguelos con agua limpia durante al menos 10 minutos y luego busque atención médica de inmediato. Seguir esta regla reducirá el riesgo de lesiones personales graves.

SERVICIO









- El servicio de la herramienta debe ser realizado únicamente por personal de reparación calificado. El servicio o mantenimiento realizado por personal no calificado podría resultar en un riesgo de lesiones.
- Al reparar una herramienta, utilice únicamente piezas de repuesto idénticas. Siga las instrucciones de la sección Mantenimiento de este manual. El uso de piezas no autorizadas o el incumplimiento de las instrucciones de mantenimiento pueden crear un riesgo de descarga eléctrica o lesiones.

NORMAS DE SEGURIDAD ESPECÍFICAS PARA SOPLADORES INALÁMBRICOS

- No ponga ningún objeto en las aberturas. No lo use con ninguna abertura bloqueada; manténgalo libre de polvo, pelusa, cabello y cualquier cosa que pueda reducir el flujo de aire.
- Mantenga el cabello, la ropa suelta, los dedos y todas las partes del cuerpo alejados de las aberturas y las partes móviles.
- Tenga especial cuidado al limpiar escaleras.
- No use para recoger líquidos inflamables o combustibles, como gasolina, ni use en áreas donde puedan estar presentes.
- Retire todos los objetos duros del área de trabajo. No arroje escombros en dirección a personas, animales o propiedades.
- Utilice solo los accesorios proporcionados. Mantenga las protecciones en su lugar y en funcionamiento.
- Mantenga etiquetas y placas de identificación en el electrodoméstico. Estos contienen información de seguridad importante.
- Las personas con marcapasos deben consultar a su médico antes de usarlo. Los campos electromagnéticos en las proximidades del marcapasos cardíaco pueden causar interferencia o falla del marcapasos.
- Las advertencias, precauciones e instrucciones que se describen en este manual de instrucciones no pueden cubrir todas las condiciones y situaciones posibles que pueden ocurrir. El operador debe entender que el sentido común y la precaución son factores que no pueden incorporarse a este producto, sino que deben ser proporcionados por el operador.

SÍMBOLOS

Es posible que se utilicen algunos de los siguientes símbolos en este producto. Estúdialos y aprende su significado. La interpretación adecuada de estos símbolos le permitirá utilizar el producto mejor y de forma más segura.

SÍMBOLO	NOMBRE	DESIGNACIÓN / EXPLICACIÓN
V	Voltios	Voltaje
A	Amperios	Corriente
Hz	Hertz	Frecuencia (ciclos por segundo)
W	Vatios	Potencia
min	Minutos	Tiempo
	Alerta de seguridad	Precauciones que involucran su seguridad.
	Leer el manual del usuario	Para reducir el riesgo de lesiones, el usuario debe leer y comprender el manual del usuario antes de usar este producto.
	Protección para los ojos	Use protección para los ojos que esté marcada para cumplir con ANSI Z87.1 cuando opere este equipo.
	Alerta de condiciones húmedas	No lo exponga a la lluvia ni lo use en lugares húmedos.
	Cabello largo	No mantener el cabello largo alejado de la entrada de aire podría provocar lesiones personales.
	Ropa poco ajustada	Si no evita que la ropa suelta entre en la entrada de aire, podría provocar lesiones personales.
	Manténgase alejado de los transeúntes	Mantenga a todos los transeúntes al menos a 50 pies de distancia.
	Tubos de soplador	No opere sin los tubos en su lugar.
	Alerta de descarga eléctrica	Tenga cuidado con el peligro de descarga eléctrica.

CONOCER SU SOPLADOR INALÁMBRICO

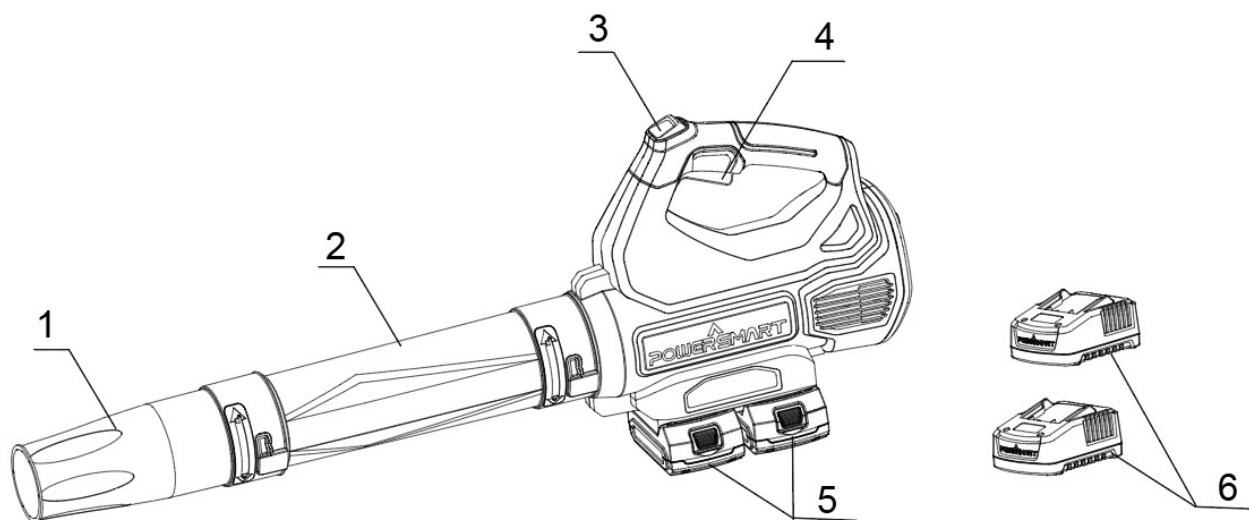

- 1 Boca del tubo del soplador
- 2 Tubo soplador
- 3 Botón turbo
- 4 Interruptor de gatillo de on/off
- 5 Batería
- 6 Cargador

Desembalaje

Desembale la herramienta eléctrica y todas sus piezas y compárelas con la lista siguiente. No deseche la caja ni ningún material de embalaje. Llame al 1-872-314-0005 o envíenos un E-mail a support@amerisuninc.com si alguna pieza está dañada o falta.

Incluye: Soplador inalámbrico / Boca del tubo del soplador / Tubo del soplador / 2 Baterías / 2 Cargadores / Manual del usuario

INSTRUCCIONES DE ENSAMBLAJE



ADVERTENCIA:

No utilice este producto si alguna de las piezas de la lista de embalaje ya está ensamblada en su producto cuando lo desembale. Las piezas de esta lista no están ensambladas en el producto por el fabricante y requieren instalación por parte del cliente. El uso de un producto que puede haber sido ensamblado incorrectamente podría resultar en lesiones personales graves.



ADVERTENCIA:

Si alguna pieza está dañada o falta, no opere este producto hasta que se hayan reemplazado. El uso de este producto con partes dañadas o faltantes podría resultar en lesiones personales graves.



ADVERTENCIA:

No intente modificar este producto ni crear accesorios no recomendados para su uso con este producto. Cualquier alteración o modificación es un uso indebido y podría resultar en una condición peligrosa que conduzca a posibles lesiones personales graves.



ADVERTENCIA:

No lo conecte a la fuente de alimentación hasta que se complete el montaje. El incumplimiento podría resultar en un arranque accidental y una posible lesión personal grave.

INSTALACIÓN DEL TUBO DEL SOPLADOR



ADVERTENCIA: Asegúrese siempre de que la herramienta esté apagada y la batería extraída antes de realizar cualquier ajuste o procedimiento de mantenimiento.

1. Insertar boca del tubo del soplen soplen la dirección de la flecha 1. Gire la boca del tubo del soplador en su lugar en la dirección de la flecha 2. Verifique que la boca del tubo del soplador esté firmemente asegurada.
2. Inserte el tubo del soplen la caja del motor en la dirección de la flecha 3. Gire el tubo del soplen su lugar en la dirección de la flecha 4. Verifique que el tubo del soplador esté firmemente asegurado.

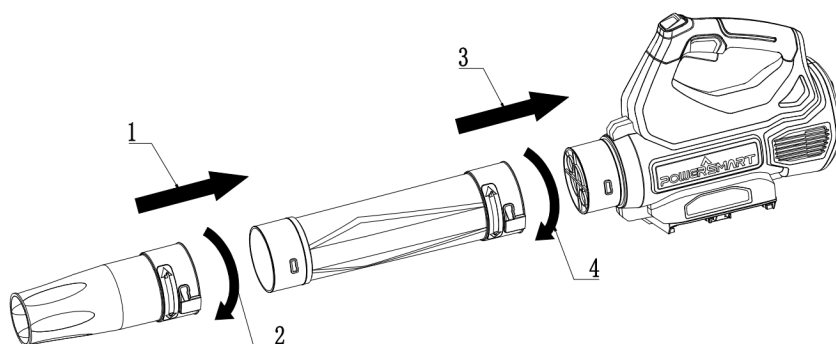

Fig.1

EXTRACCIÓN DEL TUBO DEL SOPLADOR

1. Gire el tubo del soplen la dirección de la flecha 1, de modo que pueda separar el tubo.
2. Tubo de extracción en la dirección de la flecha 2.No intente separar los tubos a la fuerza o con herramientas.

Nota: Antes de desmontar el tubo del soplador, asegúrese de que el interruptor de gatillo de On/Off esté en la posición de apagado.

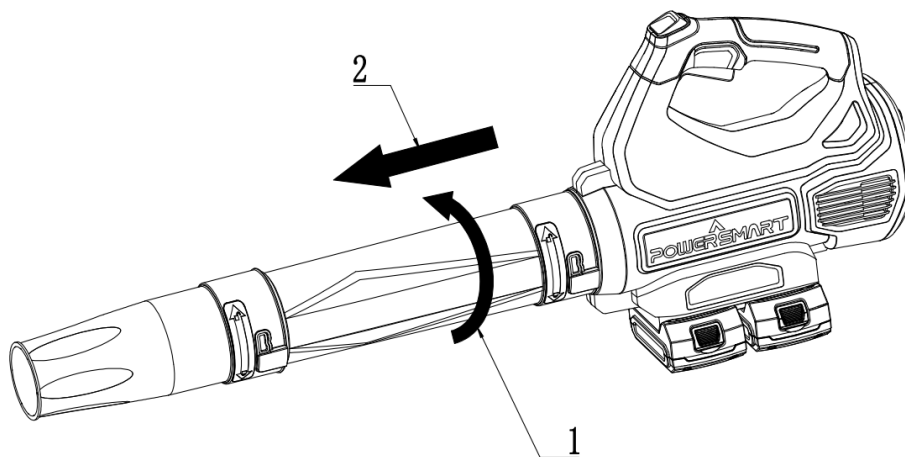

Fig.2

CONECTAR Y QUITAR LA BATERÍA

¡IMPORTANTE!

La batería no está cargada cuando se compra. Antes de utilizar la herramienta eléctrica por primera vez, coloque la batería en el cargador de batería y cárguela. Asegúrese de leer todas las precauciones de seguridad y siga las instrucciones en la sección del cargador de batería.

Para instalar el paquete de baterías

Para instalar el paquete de baterías en la parte inferior del soplador, alinee los rieles del paquete de baterías con los rieles del soplador y empuje la batería hacia el interior del soplador. Para conectar la batería, deslice la batería completamente hacia adelante. Hasta que el pestillo encaje en su lugar.

Para quitar el paquete de baterías

Presione el botón de liberación de la batería, deslice la batería hacia atrás y luego extraiga o extraiga la batería de la herramienta.



ADVERTENCIA:

Siga estas instrucciones para evitar lesiones y reducir el riesgo de descarga eléctrica o incendio:

- Reemplace la batería o el cargador inmediatamente si la caja de la batería o el cable del cargador están dañados.
- Verifique que se haya quitado el paquete de baterías antes de inspeccionar, ajustar o realizar el mantenimiento de cualquier parte de la herramienta eléctrica.
- Lea, comprenda y siga las instrucciones.

INSTRUCCIONES DE OPERACIÓN

Botón de turbo

Una función de aumento del flujo de aire “turbo”, se utiliza solo en ocasiones cuando se atascan hojas y basura o cuando el flujo de aire normal no es suficiente. En la mayoría de los casos, el flujo de aire normal es suficiente. Un aumento en el flujo de aire se usa principalmente para medidas breves.

On/Off

Sostenga el soplador con una mano en la manija de control - envuelva su pulgar alrededor de la manija.

Apriete el gatillo con el dedo índice y manténgalo allí. El soplador acelera y sale aire por la boquilla.

Para apagar, suelte el interruptor de gatillo de On/Off. No fluye aire por la boquilla.

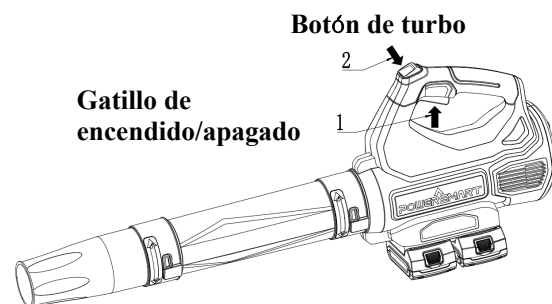

Fig.3

Usar el soplador

Sostenga y controle el soplador

Sostenga y controle el soplador con una mano en la manija de control, envuelva su pulgar alrededor de la manija.

Apunte la boquilla al suelo, camine lenta y firmemente hacia adelante.

CONTROL DE TEMPERATURA/PROTECCIÓN CONTRA SOBRECARGA

Cuando la temperatura de la batería es demasiado alta y la máquina se apaga automáticamente.

- Apague la herramienta eléctrica.
- Deje que la batería se enfríe antes de continuar trabajando.

Cuando la herramienta eléctrica se bloquea y se apaga automáticamente.

- Retire la herramienta eléctrica de la pieza de trabajo.
- Tan pronto como se corrija la obstrucción, la herramienta continuará funcionando a la frecuencia de carrera configurada.

NOTAS IMPORTANTES DE CARGA



ADVERTENCIA: Los paquetes de baterías se envían con poca carga para evitar posibles problemas. Por lo tanto, debe cargarlos antes del primer uso.

- Utilice únicamente el cargador de batería POWERSMART (Modelo# PS76018C).
- El tiempo de carga es de aproximadamente 150 minutos y depende del tipo de batería.
- Asegúrese de que la fuente de alimentación sea de voltaje doméstico normal, 120 V, solo AC, 60 Hz.
- Conecte el paquete de baterías al cargador alineando las nervaduras elevadas del paquete de baterías con las ranuras del cargador, luego deslice el paquete de baterías en el cargador.
- Presione hacia abajo el paquete de baterías para asegurarse de que los contactos del paquete de baterías encajen correctamente con los contactos del cargador. Los pestillos deben encajar para asegurar que el cargador esté conectado correctamente.
- No coloque el cargador en un área muy calor o frío. Funcionará mejor a temperatura ambiente normal.
- La batería puede calentarse levemente al tacto durante la carga. Esto es normal y no indica ningún problema.
- Los LED rojos parpadearán durante la carga.

- Cuando los LED verdes están iluminados, esto indica que la batería está completamente cargada.
- Para quitar el paquete de baterías del cargador, presione los pestillos y tire del paquete de baterías hacia arriba.
- Cuando la batería esté completamente cargada, retírela del cargador.

MANTENIMIENTO



ADVERTENCIA: Para evitar lesiones personales y el riesgo de incendio y descarga eléctrica, retire el paquete de baterías antes de ajustar, inspeccionar o limpiar la herramienta eléctrica.



ADVERTENCIA: Al realizar el mantenimiento, utilice únicamente piezas de repuesto idénticas. El uso de cualquier otra pieza podría crear un peligro o dañar el producto.

- Esté alerta a los paquetes de baterías que se acercan al final de su vida útil. Si nota una disminución en el rendimiento de la herramienta o un tiempo de funcionamiento significativamente más corto entre cargas, es hora de reemplazar la batería. Si no lo hace, la herramienta puede funcionar incorrectamente o dañar el cargador.
- Las aberturas de ventilación y las palancas de cambio deben mantenerse limpias y libres de materias extrañas. No intente limpiar insertando objetos puntiagudos a través de la abertura.
- Evite el uso de disolventes al limpiar piezas de plástico. La mayoría de los plásticos son susceptibles de dañarse con varios tipos de disolventes comerciales y pueden dañarse con su uso. Utilice ropa limpia para eliminar la suciedad, el aceite, la grasa, etc.
- Nuestras máquinas han sido diseñadas para funcionar durante un largo período de tiempo con un mínimo de mantenimiento. El funcionamiento satisfactorio continuo depende del cuidado adecuado de la máquina y la limpieza regular.
- Para mantener la capacidad de la batería, recomendamos que la batería se descargue completamente cada mes y se recargue completamente nuevamente. Almacene únicamente con una batería completamente cargada y recargue la carga de vez en cuando si se almacena durante un tiempo prolongado. Almacena en un lugar seco y sin heladas, la temperatura ambiente no debe exceder los 60 °C (140 °F) .

SOLUCIÓN DE PROBLEMAS



ADVERTENCIA: ¡Lea primero el manual de instrucciones! Retire el paquete de baterías de la herramienta antes de realizar ajustes o ensamblar accesorios.

Problema	Causa Posible	Solución Posible
La unidad no arranca	Paquete de batería no instalado correctamente	Verifique la instalación del paquete de baterías.
	Paquete de batería no cargado.	Verifique los requisitos de carga del paquete de baterías.
El paquete de baterías no se carga.	Paquete de batería no insertado en el cargador.	Inserte el paquete de baterías en el cargador hasta que aparezca el LED
	Cargador no enchufado	Enchufe el cargador en un tomacorriente que funcione. Consulte las notas “para obtener más detalles.
	La temperatura del aire circundante es demasiado caliente o demasiado fría	Mueva el cargador y la batería a una temperatura del aire circundante superior a 32 °F (0 °C) o inferior a 104 °F (+ 40 °C)
Unit shuts off abruptly	La batería ha alcanzado su límite térmico máximo.	Allow battery pack to cool down
	Sin carga. (Para maximizar la vida útil del paquete de baterías, está diseñado para apagarse abruptamente cuando el cargador se agota)	Coloque el cargador y deje que se cargue

VISTA EN DESPIECE ORDENADO

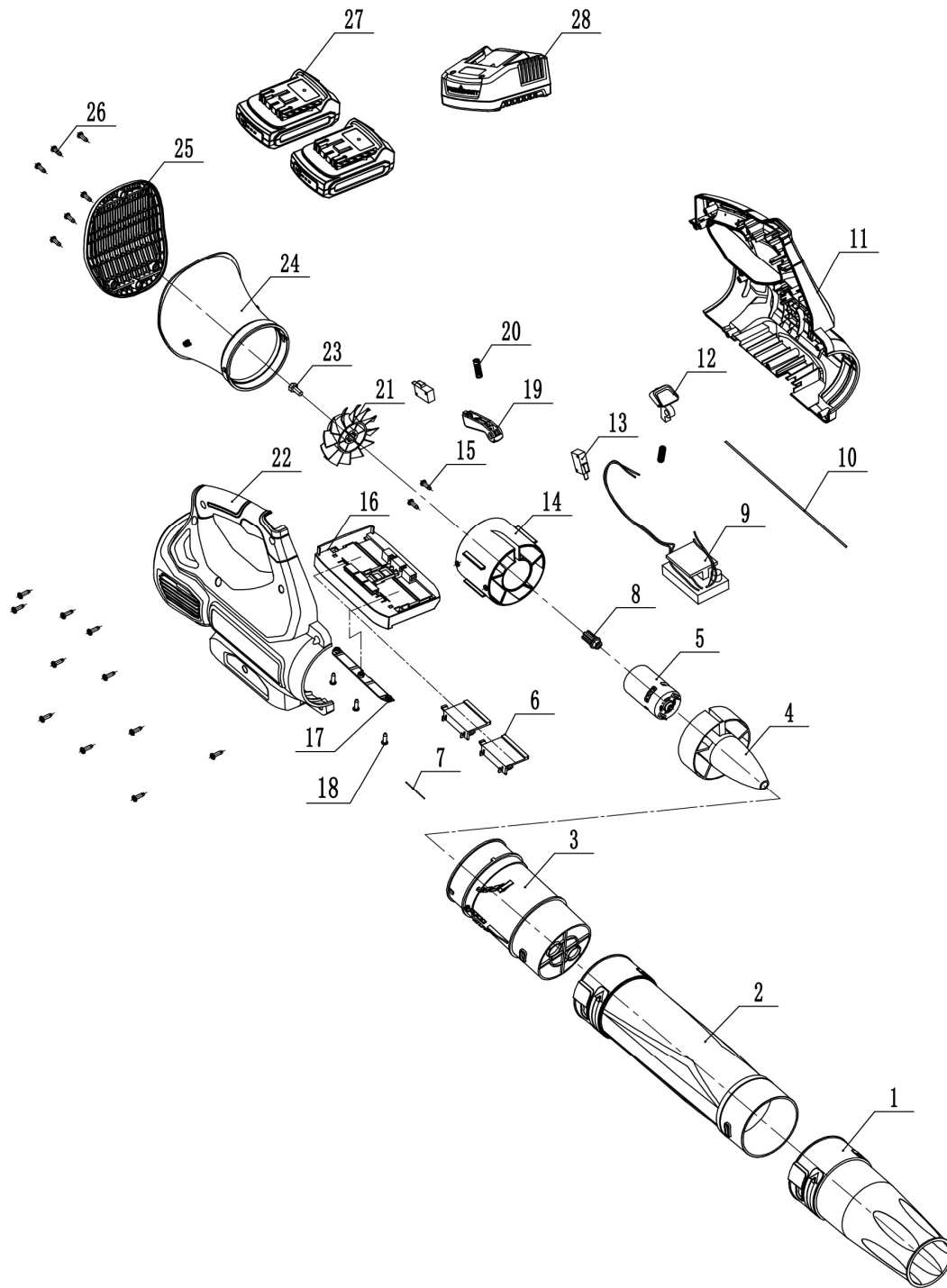

LISTA DE PARTES

Item	SKU#	Descripción	CANT.
1	203052974	Boca del tubo del soplador	1
2	203052975	Tubo soplador	1
3	203051063	Soporte del conducto de aire del cepillo	1
4	203021512	Carenado cepillado	1
5	301030091	Motor cepillado	1
6	203051064	Soporte de inserción del cargador	2
7	301040187	Cable de conexión	1
8	303160888	Manguito de enlace del motor	1
9	301011027	Controlador	1
10	301040188	Plomo de interruptor	1
11	203052979	Carcasa izquierda	1
12	203021513	Interruptor de gatillo 2	1
13	303240605	Micro interruptor	2
14	203021514	Asiento de montaje del motor del cepillo	1
15	303020077	Tornillo M4x10	2
16	203051023	Soporte de la batería	1
17	203011003	Placa de presión del soporte de la batería	1
18	303010327	Tornillo ST4 * 10 mm	3
19	203021515	Palanca de cambios	1
20	303070945	Resorte de botón	2
21	203021434	Cuchillas	1
22	203052980	Carcasa derecha	1
23	303010387	Tornillo M5 × 14	1
24	203051011	Canal de succión	1
25	203052978	Cubierta trasera	1
26	303010325	Tornillo ST4,2 * 14 mm	16
27	202460016	Batería	2
28	202470014	Cargador	1

DOS (2) AÑOS DE GARANTÍA LIMITADA

PowerSmart® se compromete a crear herramientas confiables durante años. Nuestras garantías son consistentes con nuestro compromiso y dedicación a la calidad.

GARANTÍA LIMITADA DE DPS (2) AÑOS DE PRODUCTOS POWERSMART PARA USO DOMÉSTICO.

PowerSmart ("Vendedor") garantiza únicamente al comprador original que todas las herramientas eléctricas de consumo PowerSmart estarán libres de defectos en materiales o mano de obra por un período de dos (2) años a partir de la fecha de compra. Noventa (90) días para todos los PowerSmart Productos, si la herramienta se utiliza para uso profesional o comercial.

La OBLIGACIÓN ÚNICA DEL VENDEDOR Y SU RECURSO EXCLUSIVO bajo esta Garantía limitada de dos (2) años y, en la medida permitida por la ley, cualquier garantía o condición implícita por la ley, será la reparación o el reemplazo de partes, sin cargo, que sean defectuosas en material o mano de obra y que no hayan sido mal utilizados, manejados descuidadamente o reparados incorrectamente por personas que no sean Vendedor o Centro de servicio autorizado. Para realizar un reclamo bajo esta Garantía limitada, debe devolver el producto completo de la herramienta eléctrica; transporte prepago, a PowerSmart Incluya una copia legible del recibo original, que enumera la fecha de compra (mes y año) y el nombre de la empresa comprada.

ESTA GARANTÍA LIMITADA NO SE APLICA A NINGÚN ARTÍCULO ACCESORIO INCLUIDO CON LA HERRAMIENTA, COMO LAS HOJAS DE SIERRA CIRCULAR, OTROS ARTÍCULOS RELACIONADOS O A CUALQUIER PARTE DE REPUESTO LISTA BAJO MANTENIMIENTO.

CUALQUIER GARANTÍA IMPLÍCITA SERÁ LIMITADA EN DURACIÓN A DOS (2) AÑOS DESDE LA FECHA DE COMPRA. ALGUNOS ESTADOS EN LOS ESTADOS UNIDOS Y ALGUNAS PROVINCIAS CANADIENSES NO PERMITEN LIMITACIONES DE LA DURACIÓN DE UNA GARANTÍA IMPLÍCITA, POR LO QUE LA LIMITACIÓN ANTERIOR PUEDE NO APLICARSE EN SU CASO.

EN NINGÚN CASO EL VENDEDOR SERÁ RESPONSABLE POR DAÑOS INCIDENTALES O CONSECUENTES (INCLUIDOS, PERO SIN LIMITARSE A LA RESPONSABILIDAD POR LA PÉRDIDA DE BENEFICIOS) DERIVADOS DE LA VENTA O USO DE ESTE PRODUCTO. ALGUNOS ESTADOS EN LOS ESTADOS UNIDOS Y ALGUNAS PROVINCIAS CANADIENSES NO PERMITEN LA EXCLUSIÓN O LIMITACIÓN DE DAÑOS INCIDENTALES O CONSECUENTES, POR LO QUE LA LIMITACIÓN O EXCLUSIÓN ANTERIOR PUEDE NO APLICARSE EN SU CASO.

ESTA GARANTÍA LIMITADA LE OTORGA DERECHOS LEGALES ESPECÍFICOS, Y TAMBIÉN PUEDE TENER OTROS DERECHOS QUE VARÍAN DE ESTADO A ESTADO EN LOS ESTADOS UNIDOS, DE LA PROVINCIA A LA PROVINCIA DE CANADÁ Y DEL PAÍS AL PAÍS.

Para preguntas / comentarios, asistencia técnica o partes de reparación -
Llame al servicio al cliente al: 1-872-314-0005 (lunes a viernes de 9 a.m. a 5 p.m. EST)
E-mail: support@amerisuninc.com

GUARDE SUS RECIBOS. ESTA GARANTÍA SE ANULA SIN ELLOS.