

MANUAL

MEEPO V4

A NEW WAY TO GET AROUND

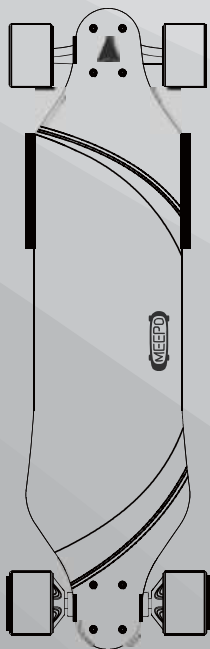

このメッセージを読まずに乗らない
てください。

⚠ あなたのボードは、いつでも電源とブレーキを失うことができます
電波障害、デッドリモートバッテリー、フルバッテリーのダウンヒル
過充電、その他の要因による。ミーボボードはスピードと丘の上での
み、パワーとブレーキなしで快適になります。

⚠ フルバッテリーでダウンヒルをブレーキすると引き起こす
ボードのシャットダウン。回生ブレーキはバッテリーを過充電するの
で。これを防ぐために、リモコンはピープ音で警告し、ブレーキパワ
ーを無効にします。これが起こる前に安全に停止し、再び下り坂に乗
ろうとする前にバッテリーを消耗させるためにフラットまたは上り坂
に乗ってください。

⚠ エキスパートとプロモードでは、スロットルは非常に敏感です。こ
れは、ボードの応答性と楽しみを作るが、それはまた、高速または突
然の入力が簡単に落ちる原因となり得ることを意味します。これらの
モードでできるだけゆっくりと前進しようから始めます。

⚠ 丘や高速は非常に危険なことができます。これらの状態でクラッシュ
は、重傷や死亡を引き起こす可能性があります。経験豊富なライダーでも、
ボードの限界を押し広げる際には特別な注意を払います。

⚠ 車や他の車はあなたを殺すことができます、だから、他の車両の存在
下で乗るときは、常にあなたの周囲に注意してください。守備的に乗っ
て、他の車両があなたを見ることができないと仮定します。ボードは、
いつでも電源とブレーキを失う可能性があることを覚えておいてくださ
い。公道、自転車道、歩道、または乗ることのできるその他の場所での
ボードの使用を規定する法律に注意してください。

⚠ 常にヘルメットを着用してください。手袋、パッド、長袖などの他
の安全装置を強くお勧めします。

警告!

警告：ミーポボードに乗るたびに、コントロールの喪失、衝突、転倒による死亡または重傷の危険があります。安全に乗るには、このマニュアルのすべての警告と指示に従う必要があります。

警告：乗るときは必ずヘルメットを着用してください。雨の中、濡れた、滑りやすい、または不均一な表面に乗らないようにしてください。また、急な丘、交通、亀裂、列車の線路、砂利、岩、またはトラクションの損失を引き起こす可能性のある障害物を避けてください。夜間の乗馬、視界の悪いエリア、狭いスペースは避けてください。

警告：ミーポボードは、環境、傾斜、またはパワーのないスケートボードを安全に制御できない速度で乗らないでください。ワイヤレス干渉やバッテリーの故障が発生した場合は、足のブレーキや滑りなどのスケート技術に頼って停止する必要があります。詳細については、ウェブサイト (www.meepoboard.com) をご覧ください。



警告:水を避けてください!

濡れた状態や水たまりに乗ると、ボードの電子機器に損傷を与え、ボードの電源が切れたり、突然停止したりして、コントロールの喪失や転倒を引き起こす可能性があります。水の露出によるボードの損傷は保証の対象外です。



警告:ピンチポイント

指、髪、衣服をモーター、車輪、およびすべての可動部品から離します。



アーニング:感電のリスク!

電子機器のハウジングを開けたり改ざんしたりしないでください。

責任を持って乗り、周りの人を尊重してください。あなたが乗る方法は、人々がこの新しい交通手段をどのように見ているかを決定します。Ⓜ

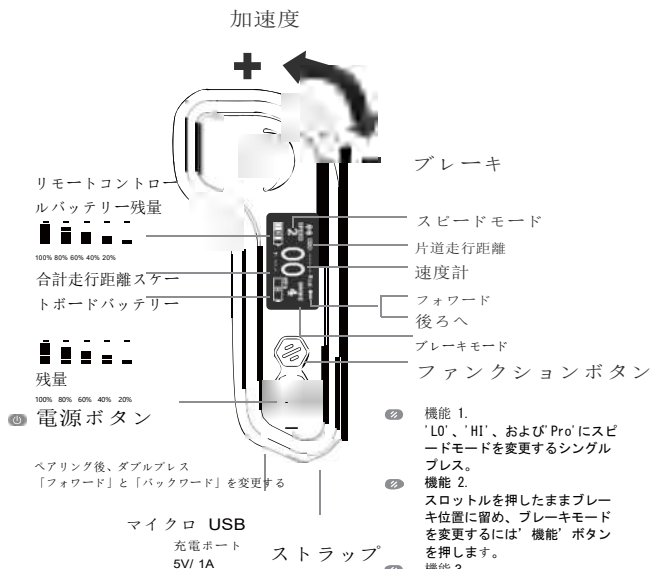

リモートとボードのペアリング

1. ミーボードの電源を入れ、スイッチを7秒
2. リモコンの電源ボタンを3秒間押して電源を入
3. リモコンの電源ボタンとファンクションボタンを同時に押します。



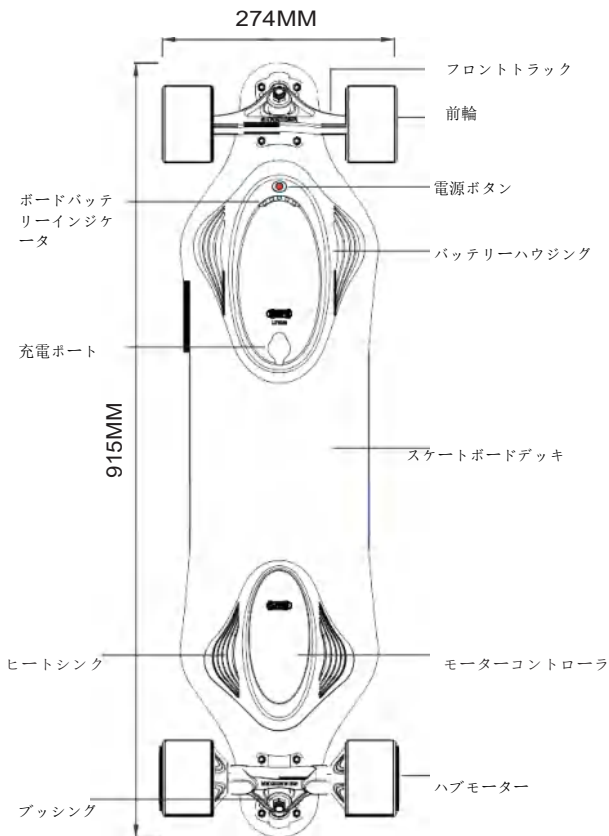

乗る準備をしなさい

3

- 常にヘルメットを着用してください。
- あなたの最初の乗車のためのきれいな舗装とオープン、平らなエリアを見つけます。
- 読んで、このマニュアルの冒頭で、スケートボード上の警告を理解しています。
- 詳細については、当社のウェブサイトをチェックしてください：
www.meepoboard.com。
- その他の保護具を強くお勧めします。



制御や衝突の損失を引き起こす可能性のあるものを避ける:

砂利	水	ユーフィル	下り坂
亀裂	大きな岩	跡	すりおり/排水
交通	夜の時間	障害	視界不良

あなたは”レギュラー”または”グーフィー”フットライダーですか？

通常、右足でボールを蹴る場合は、通常の足のライダーです。しかし、これは必ずしもそうではありません！両方のスタンスを試して、何が一番良いと感じるかを見てください。どちらを選べばいいのか分からない場合は、グーフィーフットに乗ることの利点の1つは、トラフィックをよりよく見ることができるといことです。

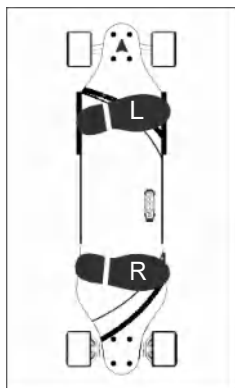

レギュラー

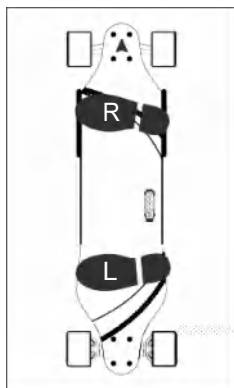

グーフィー

スタンス

あなたのミーボボードは多くの力を持っています。安全な乗馬体験を確実にするために、以下のヒントに従ってください：

- スロットルホイールを少しずつ動かします。
- ボード上の広いスタンスを保ちます。
- 低重心を維持します。
- 加速するとき前方に傾く。



リモートの電源オン/オフ

5

 電源ボタンを押す
2秒間。

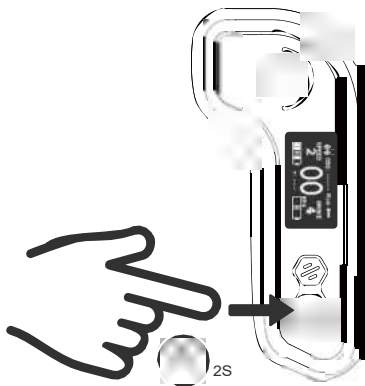

電源オン/オフボード

6

電源ボタンを1回押すか、ボード
を押し始めます。

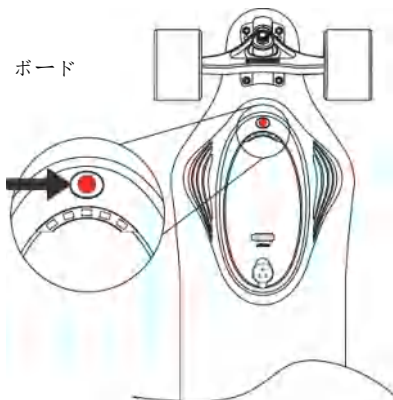

*ボードとリモコンは工場内ですでにペアリングされているので、通常は新しいボードまたはリモコンとペアリングする場合にのみ行う必要があります。

- ボードの電源ボタンを一度押してボードの電源を入れます。
- リモコンの”電源”ボタンを長押ししてリモコンの電源を入れます。

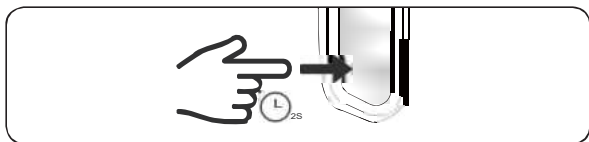

- 古いリモコンがある場合は、そのリモコンの電源が切れているか確認してください。
- ボードの電源ボタンを7秒間押し続け、ゆっくりと点滅します。

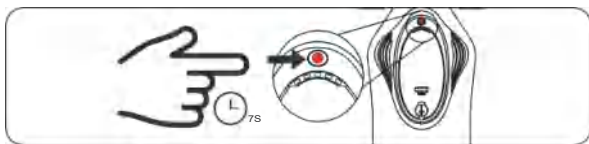

- リモコンの”電源”ボタンと”機能”ボタンを同時に押します。

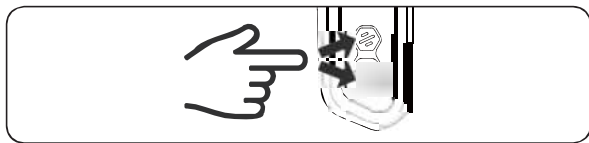

- リモコンの画面に”ペアリング”と表示されます。
- 電源ボタンが急速に点滅し、リモコンにすべてのスペックが表示されると、ボードとリモコンがペアリングされています。

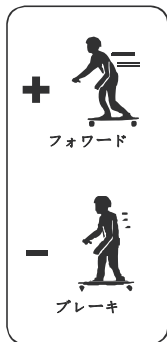
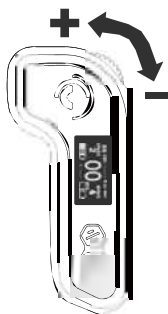

ボードには電源ボタンの下にバッテリーインジケータライトが装備されています

ボードがオンの場合、ボードライトは電源レベルを示します。

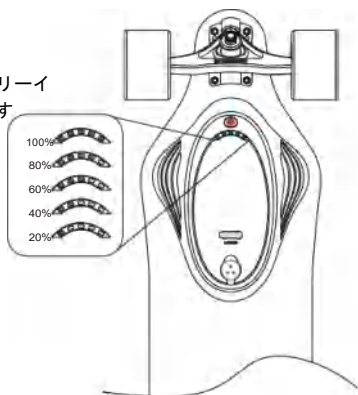

このボードは初心者モードで出荷されます。以下の手順に従ってモードを切り替える前に、リモコンとボードの使用を習得していることを確認してください。

LO: 限られた加速度, 最高速度は11km/h (7mph).

MI: 中程度の加速, 最高速度25km/h (15.5mph).

HI: 高い加速, 最高速度45km/h (28mph).

PRO: 最大加速度, 最高速度45km/h (28mph)..

警告: スロットルホイールは HIモードと PRO モードではるかに敏感です。ボードの背面から投げ出されないようにするには、次のヒントに従ってください:

- できるだけゆっくり前進させることから始めましょう。
- スロットルホイールを少しずつ動かします。
- ボード上の広いスタンスを保ちます。
- 低重心を維持します。
- 加速するときに前方に傾く。
- ブレーキをかけるときに後ろ向きに傾く。
-



速度/ブレーキモードを循環するには:

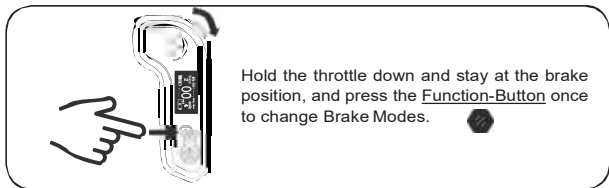
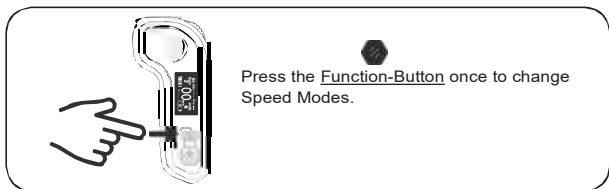

リモコンを充電する

11

リモコンは空から充電するのに数時間かかります。ボードとリモコンが同時に充電されている場合、リモコンはボードの前に充電を終了する必要があります。



ボードを充電する

12

警告: 充電中は、ボードを放置しないでください。

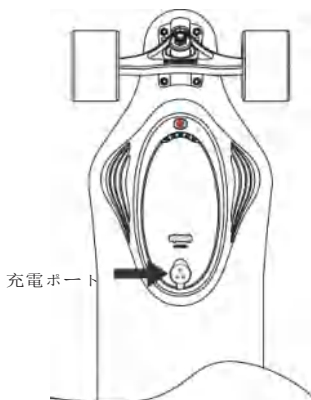

バッテリーパックを取り外すには

13

- ボードの電源が切れていることを確認します。
- グリップテープを外します。
- 3mmの六重レンチを使用して、バッテリーパックをデッキに固定する6本のボルトを取り外します。
- バッテリーパックを持ち上げて、デッキとバッテリーパックの間のコネクタを明らかにします。
- コネクタを慎重にねじって引き離します。

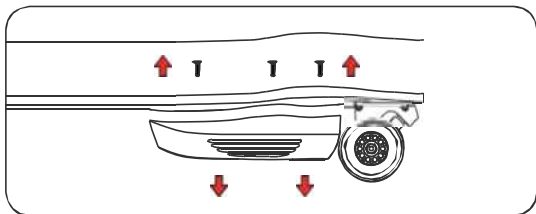

バッテリーパックを交換するには

14

- 新しいバッテリーパックを挿入するには、コネクタの両端(ボードとバッテリーパック)の溝を合わせます。
- コネクタの両端を挿入、押し合い、ねじります。コネクタをしっかり締めてシールをしっかり締めてください。
- コネクタが、付属ワイヤーと並んでボードの溝内に平らに配置されていることを確認します。
- ボルトを六本のレンチで取り付けて締め付け、グリップテープを元に戻します。

このマニュアルは、スケートボードの経験を持つ人が始めることを目的としたクイックスタートガイドです。乗り始めのガイドだけでなく、より高度な乗馬技術、および乗り心地の問題の解決策については、当社のウェブサイトをご覧ください: www.meepoboard.com またはを通じて私達に連絡 info@meepoboard.com.

はじめ

- ボード上に立つ方法
- ターンする方法
- 練習する良い場所を見つける方法

高度なテクニック

- フットブレーキの方法
- 上り坂と下り坂を安全に乗る方法
- トラフィックで探す内容

メンテナンス

- 乗車前検査
- 定期的なメンテナンス

この装置はテストされ、FCC規則の第15部に従ってクラスBのデジタル装置の限界に従うことを発見した。これらの制限は、住宅施設の有害な干渉に対する合理的な保護を提供するように設計されています。この装置は無線周波数エネルギーを発生、使用、そして放射できる。指示に従ってインストールして使用しない場合、無線通信に有害な干渉を引き起こす可能性があります。ただし、特定のインストールで干渉が発生しない保証はありません。

この機器が無線またはテレビの受信に有害な干渉を引き起こす場合、機器の電源を入れたりオンにしたりすることで判断できる場合、ユーザーは次の1つ以上の方法で干渉を修正することを推奨します。

- 受信アンテナの向きを変えたり、位置を変えたりします。
- 装置と受信機の間を分離を増やします。
- 受信機が接続されている回路とは異なる回路のコンセントに装置を接続します。
- 販売店や経験豊富なラジオ/テレビ技術者に問い合わせをお問い合わせください。

長時間日光にさらされると、紫外線が評価されていないため、プラスチックケースの色が変色したり弱くなる可能性があります。

製品仕様

ミーポV4スケートボード: 定格入力: 42Vdc, 1A

M4遠隔: 定格入力: 5Vdc, 500-1000mA動作温

度: 0-40°C, 10-90% RH

バッテリーの安全性と取り扱いに関する情報

注意

バッテリーが間違ったタイプに交換された場合、爆発の危険性があります。使用済みの電池は指示に従って処分してください。

注意

これらの安全指示に従わないと、火災、感電、その他の損傷またはミーポV4スケートボードおよびミーポM4リモートまたはその他の財産に損傷を与える可能性があります。

 **大事な安全と取扱い情報** Meepo のサービス部門に相談せずに製品を分解しようとししないでください。ユニットにサービスが必要な場合は info@meepoboard.com のミーポサポートにお問い合わせください。

ミーボによって明示的に承認されていない本製品に対する変更または変更は、ユーザーの保証を無効にすることがあります。

ミーボV4スケートボードはミーボV4電池との使用のみを目的としています。

バッテリーを落としたり、投げたりして、バッテリーに衝撃を与えないでください。

常に乳幼児や小さな子供の手の届かないところにバッテリーを保管してください。

この製品または電池を液体に暴露しないでください。

バッテリーが爆発する可能性がありますので、火の中にバッテリーを投げることはありません。

コネクタ端子を他の金属物に接触させることで、バッテリーを短絡しないでください。これは、人身傷害や火災を引き起こす可能性があります、また、バッテリーを損傷する可能性があります。

お使いのデバイスには、誤処理された場合に火災や化学火傷のリスクを示す内部充電式リチウムイオン電池が含まれています。車内温度が40°Cを超える可能性がある車や同様の場所でユニットを充電または使用しないでください。

バッテリー充電情報



電動スケートボードに付属の充電器は、コード、プラグ、エンクロージャ、およびその他の部品の損傷について定期的に検査する必要があります。このような損傷が発生した場合、充電器を修理または交換するまで、スケートボードを充電しないでください。

充電器を外し、使用していない場合はスケートボードから取り外します。

注意

専用充電器のみ使用してください。

充電器は屋内使用のために設計されている。充電器を液体、湿気、極度の湿度にさらさない。ミーボ V4スケートボードやミーボM4リモート屋外や雨の中で充電しないでください。

警告

電源コードは切断装置として使用されます。サービス用の機器を完全に非通電化するには、充電器を取り外します

指定時間内に充電が完了しない場合は、スケートボードやリモコンの充電を停止します。

バッテリーが異常に高温になった場合、臭気、変色、変形の兆候、または使用中、充電中、または保管中に異常な状態が検出された場合は、スケートボードやリモコンの充電を停止します。

バッテリーのエンクロージャがひび割れたり、腫れたり、その他の誤用の兆候が見られたりした場合は、スケートボードやリモコンを充電しないでください。直ちに使用を中止し、速やかに処分してください。

製品およびバッテリー廃棄情報：

お使いのデバイスは、自治体の廃棄物に配置しないでください。電子製品の適正な廃棄については、現地の規制をご確認ください。

このユニットに、膨らみ、腫れ、または破損などの損傷が表示された場合は、使用を中止し、info@meepoboard.com電子メールですぐにカスタマーサポートに連絡してください。

使用済み電池は、電池の廃棄に適用される一般的なコミュニティの規則に従って廃棄してください。

使用済電池は、他の通常の固形廃棄物と一緒に処分しないでください。電池には有害物質が含まれています。

保証およびメンテナンス

限定保証

このボードは、180日のメーカー保証でカバーされており、工数と材料の欠陥をカバーしています。これは、虐待、誤用、過失、事故、または水に乗ることによって引き起こされる損害をカバーするものではありません。

出荷日から 180 日以内に製品に製造上の欠陥がある場合は、info@meepoboard.com

すべての返品および保証の出荷:

配送箱を保管してください。保証には、梱包が不十分な返品 による破損は含まれません。

ご利用のご注意は、www.Meepoboard.com,に行くか、info@meepoboard.com にメールを送って、Meepoのカスタマーサービスにお問い合わせください。

湿った表面の後の維持

雨の中や濡れた表面に乗り過ぎた場合は、ボードの表面、特に充電ポートのすべての水を拭き取ってください。完全に乾くまで、ボードを充電しないでください。次に、モーターの内側を乾燥させ、錆を避けるために、車輪が10分間回転するようにモーターを走らします。

未使用ボードのメンテナンス

ボードを乾いた場所に保管し、ボードに長時間乗らない場合は、回復不可能なバッテリーの損傷を避けるために、少なくとも月に1回は完全に充電してください。

ミーポ電気スケートボード会社

会社住所: 1/F, Building 1, Jianyi Chuanggu, 2507 Songbai Road,
Baoan District, Shenzhen, Guangdong Province, China

オンラインストア: www.meepoboard.com

顧客サービスのメールアドレス: info@meepoboard.com



オンラインストア



テクニカル サポート



© MEEPO Inc. 2016-2021 www.meepoboard.com