

BUTURE

USER MANUAL



BUTURE JR600 Stick Vacuum Cleaner

sales@ibuture.com

[Read this user manual carefully before first use. Keep this manual for further guidance in case]

If you have any concern with our
product, service, warranty, please contact

当社の製品、サービス、保証についてご不明な点が
ございましたら、お問い合わせください



sales@ibuture.com

The service team will provide you with satisfied solution

サービスチームはお客様に満足のいくソリューションを提供します

1. ACHTUNG

Wir danken Ihnen für den Kauf des BUTURE JR600 Stabstaubsaugers.

Bitte lesen Sie die Bedienungsanleitung vor der Verwendung des Produkts sorgfältig durch und treffen Sie Sicherheitsmaßnahmen, um Fehlfunktionen durch versehentliche Bedienung zu vermeiden. Wenn Sie das Produkt an eine andere Person weitergeben, stellen Sie bitte sicher, dass Sie auch dieses Benutzerhandbuch mitgeben.

Das Produkt bietet eine kostenlose 2-Jahres-Garantie. Um die Garantie auf 3 Jahre zu verlängern, bitte aktivieren Sie die Garantiekarte rechtzeitig. Wenn Sie Fragen haben, wenden Sie sich bitte an sales@ibuture.com.

Persönliche Sicherheit

01. Bewahren Sie das Gerät in geschlossenen Räumen an einem trockenen Ort und außerhalb der Reichweite von Kindern auf.
02. Dieses Produkt ist für Kinder ab 10 Jahren geeignet. Benutzer mit eingeschränkten körperlichen, sensorischen oder intellektuellen Fähigkeiten oder mangelnder Erfahrung und Kenntnis sollten das Produkt unter Aufsicht oder Anleitung sicher verwenden und sich der damit verbundenen Gefahren bewusst sein;
03. Bitte achten Sie auf die Sicherheit, wenn sich Kinder oder Haustiere in der Nähe des Staubsaugers aufhalten.
04. Kinder sollten das Gerät nicht ohne Aufsicht reinigen oder benutzen.
05. Verwenden Sie nur die vom Hersteller empfohlenen Zubehörteile, wie in dieser Anleitung beschrieben; bei unsachgemäßem Gebrauch oder Verwendung von nicht empfohlenen Zubehörteilen besteht Verletzungsgefahr.
06. Seien Sie bei der Reinigung von Treppen besonders vorsichtig.
07. Halten Sie das Gerät und das Zubehör von heißen Oberflächen fern.
08. Blockieren Sie nicht die Öffnungen des Geräts und behindern Sie nicht den Luftstrom; halten Sie die Öffnungen frei von jeglichen Gegenständen wie Staub, Flusen, Kleidung, Fingern (und allen Körperteilen).

Elektronische Sicherheit

01. Verwenden Sie nur Batterien und Ladegeräte, die vom Hersteller geliefert werden.
02. Verändern Sie das Ladegerät in keiner Weise.
03. Ziehen Sie nicht am Kabel, um es aus der Steckdose zu ziehen, sondern fassen Sie den Stecker an und ziehen Sie, um ihn abzuziehen;
04. Halten Sie das Ladekabel von heißen Oberflächen und scharfen Kanten fern.
05. Das Netzkabel ist nicht austauschbar. Wenn das Kabel beschädigt ist, muss das Ladegerät entsorgt und ersetzt werden.
06. Fassen Sie das Ladegerät oder das Gerät nicht mit nassen Händen an.
07. Lagern oder laden Sie das Gerät nicht im Freien.
08. Das Ladegerät muss aus der Steckdose gezogen werden, bevor Sie den Akku herausnehmen, das Gerät reinigen oder warten.

Sicherheit der Batterie

01. Dieses Gerät enthält Lithium-Ionen-Batterien. Verbrennen Sie die Batterien nicht und setzen Sie sie keinen hohen Temperaturen aus, da sie explodieren können.
02. Aus dem Akku austretende Flüssigkeit kann Reizungen oder Verbrennungen verursachen.
03. Wenden Sie sich in einer Notsituation sofort an professionelle Hilfe.
04. Unter extremen Bedingungen kann es zu einem Auslaufen der Akkuzellen kommen. Berühren Sie keine Flüssigkeit, die aus dem Akku ausläuft. Wenn die Flüssigkeit auf die Haut gelangt, waschen Sie sie sofort mit Wasser und Seife. Wenn die Flüssigkeit in die Augen gelangt, spülen Sie diese sofort mindestens 10 Minuten lang mit sauberem Wasser aus und suchen Sie einen Arzt auf. Tragen Sie bei der Handhabung der Batterie Handschuhe und entsorgen Sie sie sofort gemäß den örtlichen Vorschriften.
05. Wenn der Akku nicht in Gebrauch ist, halten Sie ihn von Büroklammern, Münzen, Schlüsseln, Nägeln, Schrauben oder anderen kleinen Metallgegenständen fern, die eine Verbindung von einem Anschluss zum anderen herstellen könnten.
06. Wenn Sie das Gerät entsorgen, nehmen Sie den Akku heraus und entsorgen Sie den Akku sicher und entsprechend den örtlichen Vorschriften.

2. INHALT DER VERPACKUNG

Bitte überprüfen und bestätigen Sie das Zubehör und die Teile vor der Verwendung. Wenn ein Teil fehlt oder beschädigt ist, wenden Sie sich bitte rechtzeitig an sales@ibuture.com für den Kundendienst.

Haupteinheit

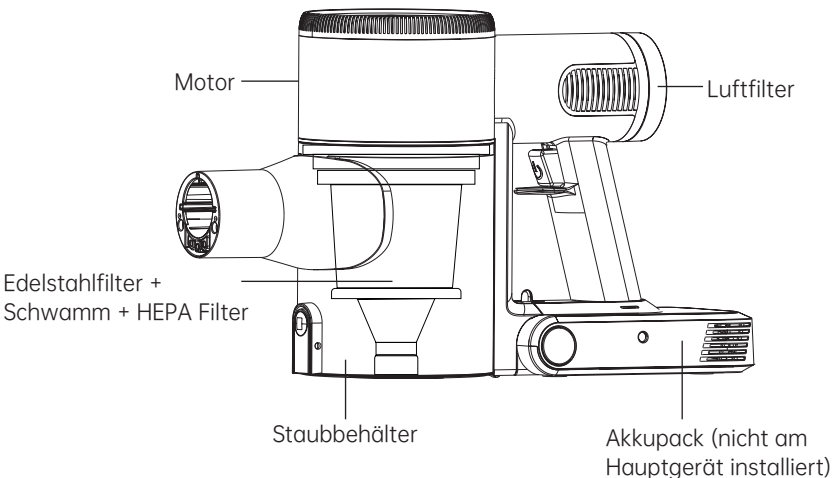

Zubehör-Liste

 <p>Haupteinheit*1</p>	 <p>Adapter*1</p>	 <p>Wandhalterung (mit Schraube*3, Expansionsrohr*3)</p>
 <p>Akkupack*1</p>	 <p>2 in 1 Bürste*1</p>	 <p>Elektrische Bodenbürste*1</p>
 <p>Fugenbürste*1</p>	 <p>Teleskoprohr*1</p>	 <p>Extra HEPA*1</p>
 <p>Extra Schwammfilter*1</p>	 <p>Reinigungsbürste*1</p>	 <p>Gebrauch- sanweisungen*1</p>

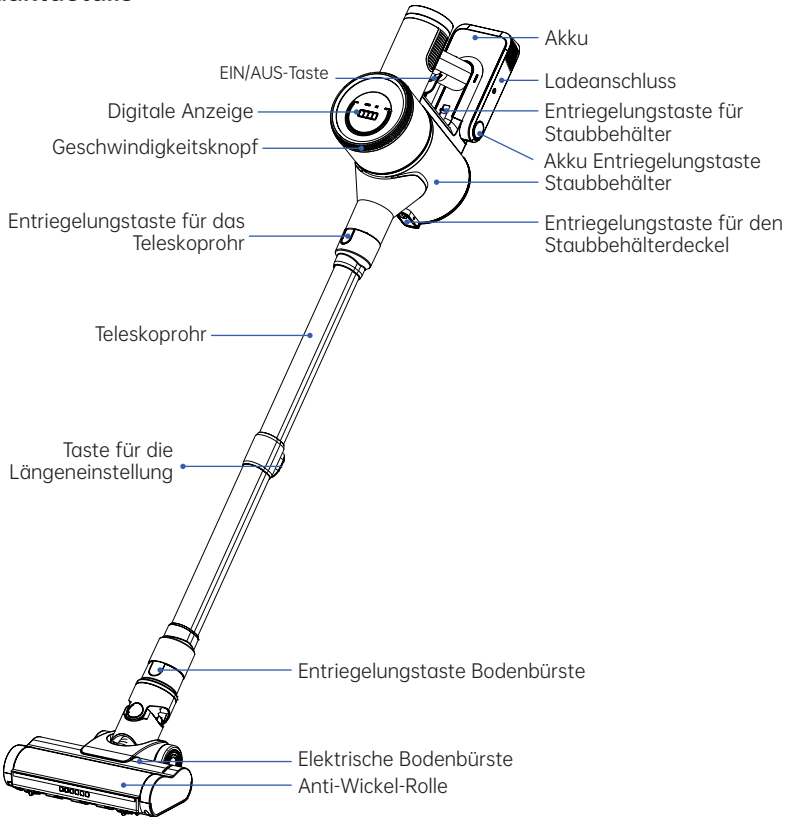

3. DAS PRODUKT

3.1 Produktdetails

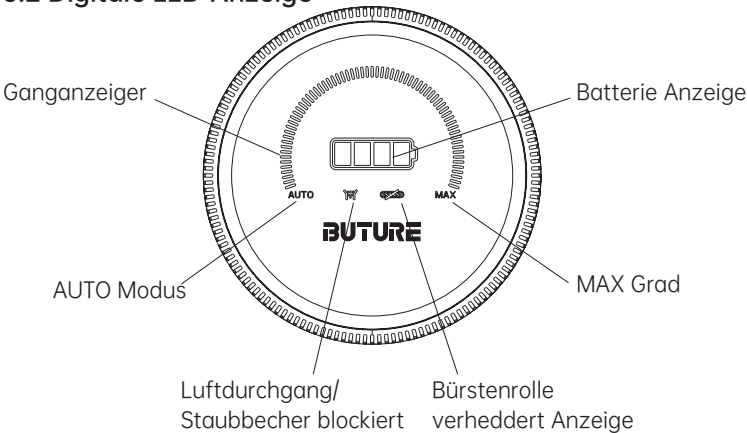

3.2 Digitale LED-Anzeige



Tipp: Das   Symbol wird nur angezeigt, wenn der Staubsauger blockiert ist.

3.3 Verwendung von Zubehör

1. Fugendichtungsbürste

Geeignet für die Reinigung von kleinen Zwischenräumen wie Türen und Fenstern, Treppenecken, usw.

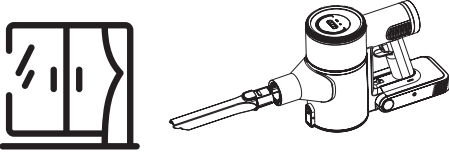

2. 2 in 1 Bürste

Geeignet für die Reinigung von Sofas, Sitzen usw.

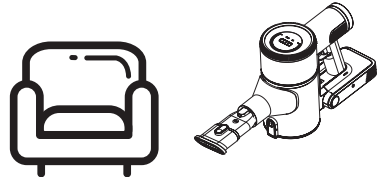

3. Bodenbürste

Geeignet für die Reinigung von Fliesen, Fußböden sowie Kurz- und Mittelhaarteppichen.

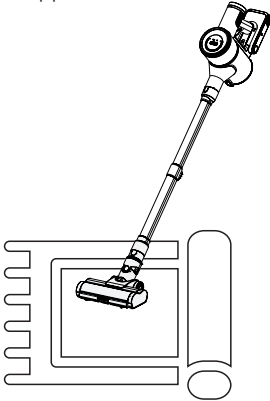

4. Reinigungsbürste

Entfernen Sie Haare, Schmutz und Staub von Zubehör oder Filtern.

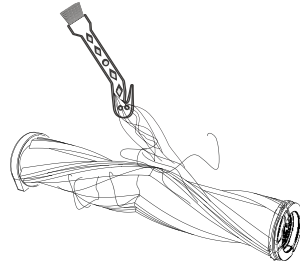

5. Wandhalterung

Setzen Sie das Hauptgerät in der mittleren Position in die Wandhalterung ein, und setzen Sie den Flachsauger und den Sofasauger von unten in den Aufhängeschlitz ein.

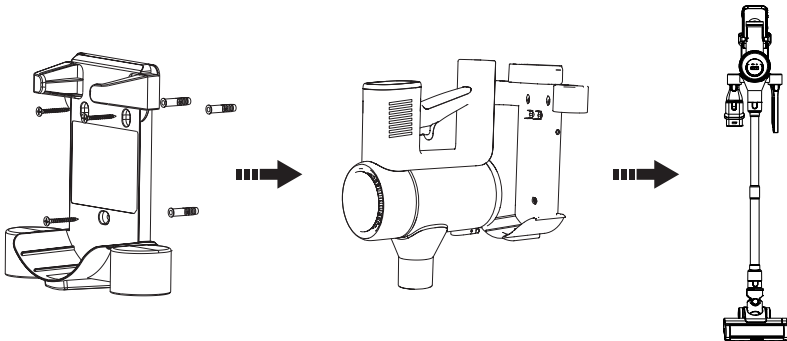

4. MONTAGE

4.1 Installation des Akkupacks

- Schieben Sie das Schloss in Pfeilrichtung nach vorne, und das Schloss wird auf dem Gestell befestigt.

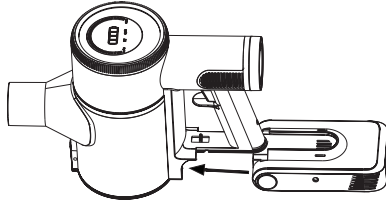

4.2 Installieren des Staubbehälters

- Richten Sie den hervorstehenden Teil der Haupteinheit auf den vertieften Teil der Staubbox aus, schieben Sie sie nach vorne.

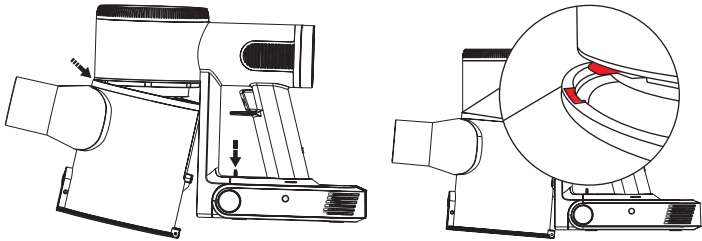

4.3 Installation der Akku Staubsauger

- Die Haupteinheit ist mit der Verlängerungsstange und dann mit der Bürste verbunden.

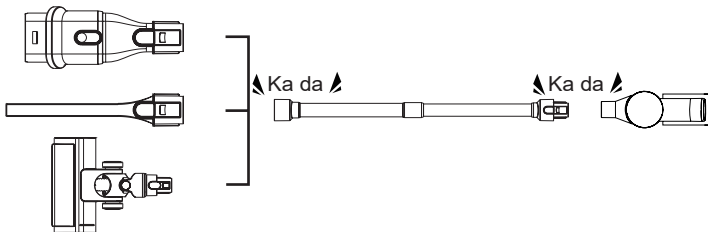

- Die Haupteinheit ist direkt mit der Bürste verbunden.

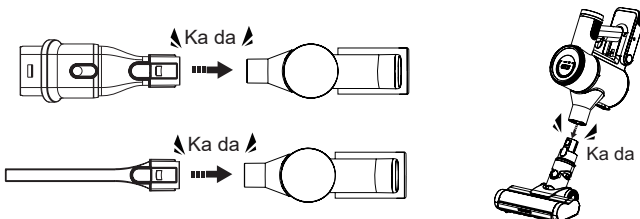

5. ANWEISUNGEN ZUM AUFLADEN

5.1 Zwei Aufladeoptionen

Hinweis: Durch den Transport über weite Strecken wird die Energie des Akkus verbraucht. Bitte laden Sie ihn vor dem ersten Gebrauch vollständig auf.

1. Der Akku ist im Staubsauger installiert. Schließen Sie den Adapter zum Aufladen an.

*Während des Ladevorgangs blinkt die Batterieanzeige auf dem Display grün.

Wenn der Akku vollständig geladen ist, leuchtet die Akkuanzeige immer grün.

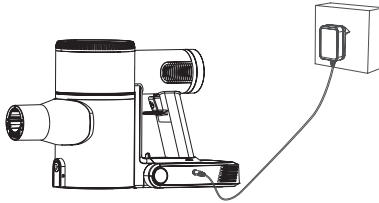

2. Der Akku kann separat aufgeladen werden, ohne ihn in den Staubsauger einzubauen. Schließen Sie den Adapter zum Laden an.

*Während des Ladevorgangs blinken die Lichter auf dem Akkupack blau. Wenn der Akku voll aufgeladen ist, leuchtet das Licht immer blau.

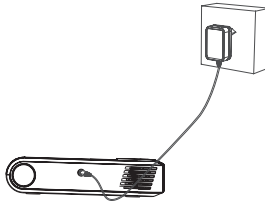

3. Anzeige der Batterieleistung

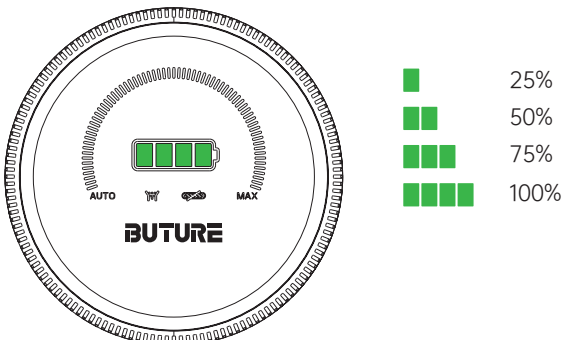

5.2 Erinnerung an Schwache Batterie

1. **Während des Betriebs** blinkt die Akkuanzeige rot, um Sie daran zu erinnern, dass der Akkustand niedrig ist und der Staubsauger später abgeschaltet wird. Bitte laden Sie rechtzeitig auf.

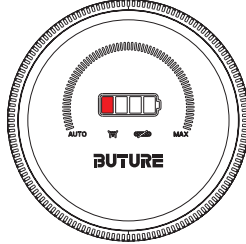

2. **Nach dem Ausschalten des Staubsaugers** blinkt die Batterieanzeige orange, dann blinkt sie langsam für 5 Sekunden und erlischt, was anzeigt, dass die Leistung weniger als 25 % beträgt, bitte laden Sie sie rechtzeitig auf.

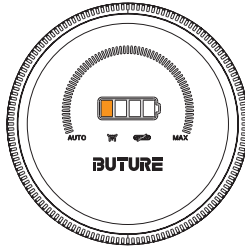

5.3 Aufladen mit Falschem Adapter

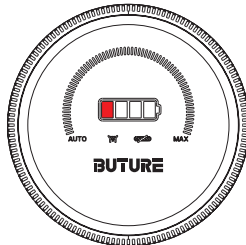

Wenn ein falscher Adapter verwendet wird, blinkt die Batterieanzeige rot und erlischt nach 60 Sekunden. Die Eingangsspannung/Stromstärke stimmt nicht überein, was zu einer Beschädigung des Akkupacks führt. Bitte ersetzen Sie rechtzeitig den Originaladapter.

6. ANWEISUNGEN VERWENDEN

6.1 Starten Sie den Staubsauger

Drücken Sie im ausgeschalteten Zustand die Taste ON/OFF, um den Staubsauger zu starten.

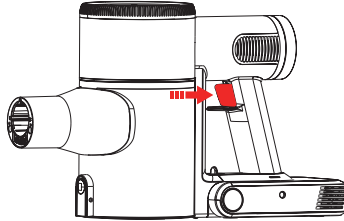

6.2 Ansauggrad ändern

Nach dem Einschalten oder im AUTO-Modus im Uhrzeigersinn drehen

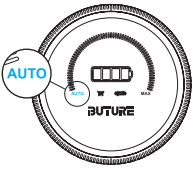
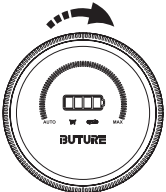
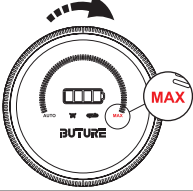
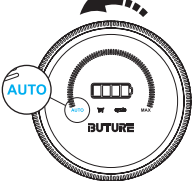
	Drücken Sie die ON/OFF-Taste, um den Staubsauger einzuschalten, AUTO wird blau leuchten. Der Staubsauger arbeitet im AUTO-Modus, er kann die Leistung automatisch an die Staubmenge anpassen.
	Drehen Sie den Knopf im Uhrzeigersinn, und AUTO leuchtet weiß. Der Staubsauger wechselt in den manuellen Modus (10 Gänge zur Auswahl im manuellen Modus).
	Wenn Sie im Uhrzeigersinn in den MAX-Modus drehen, leuchtet MAX rot auf.
	Wenn sich der Staubsauger im MAX-Modus befindet, drehen Sie den Knopf gegen den Uhrzeigersinn, um die Saugleistung zu verringern. Wenn die Saugleistung wieder auf den niedrigsten Wert gesunken ist, schaltet der Staubsauger wieder in den AUTO-Modus. AUTO zeigt blaues Licht an.

Nach dem Einschalten oder im AUTO Modus gegen den Uhrzeigersinn drehen

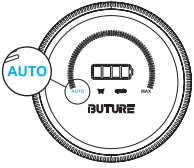
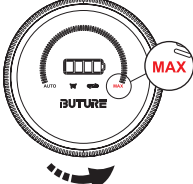
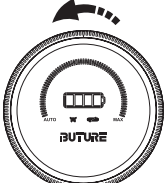
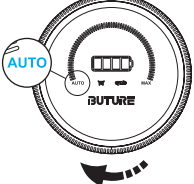
	<p>Drücken Sie die ON/OFF-Taste, um den Staubsauger einzuschalten, AUTO wird blau leuchten. Der Staubsauger arbeitet im AUTO-Modus, er kann die Leistung automatisch an die Staubmenge anpassen.</p>
	<p>Drehen Sie den Knopf gegen den Uhrzeigersinn, das Vakuum geht in den MAX-Modus über, und MAX wird rot angezeigt.</p>
	<p>Im MAX-Modus weiter gegen den Uhrzeigersinn verstellen, die Saugleistung verringert sich dabei (10 Gänge können eingestellt werden).</p>
	<p>Wenn sich der Staubsauger im MAX-Modus befindet, drehen Sie den Knopf im Uhrzeigersinn, um die Saugleistung auf den niedrigsten Wert zu reduzieren und in den AUTO-Modus zurückzukehren. AUTO zeigt blaues Licht an.</p>

6.3 Passen Sie die Länge des Teleskoprohrs verschiedenen Bedürfnissen an

Drücken Sie den Knopf hinter dem Rohr und ziehen Sie das Rohr gleichzeitig heraus, um das Rohr zu verlängern.

Drücken Sie den Knopf und schieben Sie das Rohr zurück, um das Rohr zu verkürzen.

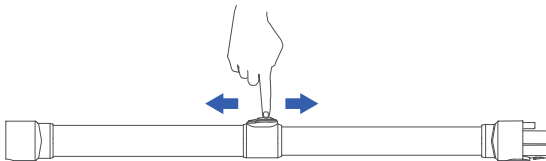

7. WARTUNG

7.1 Den Motor reinigen

Wischen Sie den Motor mit einem weichen, trockenen Tuch ab.

7.2 Reinigen Sie den Staubbehälter und den HEPA Filter

*Es wird empfohlen, den HEPA Filter einmal pro Woche zu reinigen und alle 2 Monate zu ersetzen.

1. Wenn der Staub die "MAX"-Markierung des Staubbehälters erreicht, säubern Sie ihn bitte so schnell wie möglich, da sonst der Saugeffekt beeinträchtigt wird.

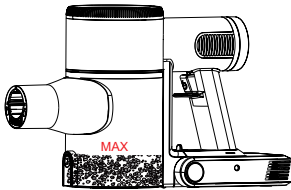

2. Drücken Sie die Entriegelungstaste für den Staubbehälterdeckel, um den Deckel zu öffnen und den Abfall in den Mülleimer zu werfen.

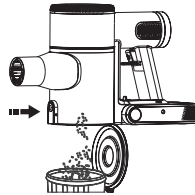

3. Ziehen Sie den Knopf zurück, um den Staubbehälter zu entfernen.

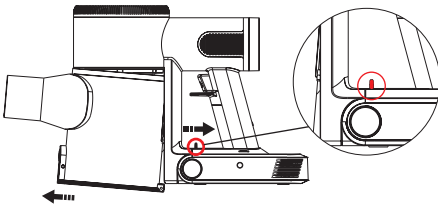

4. Greifen Sie den HEPA-Filtergriff, um den HEPA-Filter, den Schwamm und die Edelstahlfilter zu entfernen.

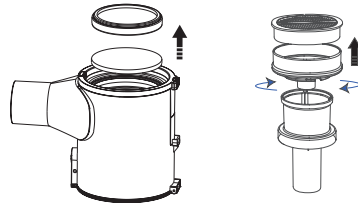

5. Den HEPA-Filter mit einer Reinigungsbürste abkratzen.



6. Drehen Sie den Metallfilter im Uhrzeigersinn, um ihn aus dem Filterhalter zu entfernen.

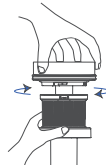

7. Reinigen Sie den Schwamm und den Edelstahlfilter mit Wasser.

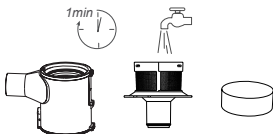

8. Lassen Sie es vollständig trocknen, bevor Sie es am Vakuum befestigen.

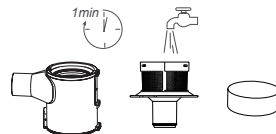

9. Drehen Sie den HEPA-Filter, den Schwamm und den Metallfilter gegen den Uhrzeigersinn in den Staubbehälter.

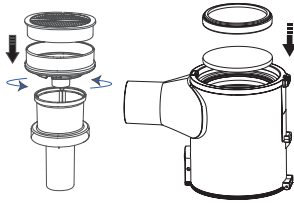

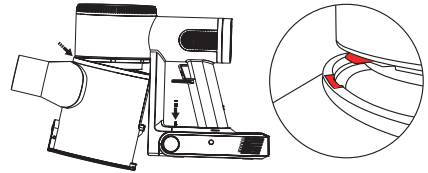

10. Richten Sie den konvexen Teil der Haupteinheit auf den konkaven Teil der Staubbox aus, schieben Sie sie nach vorne und hören Sie ein "Kada", um die Installation zu beenden.

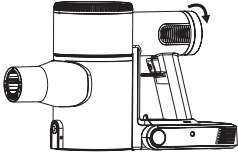

7.3 Reinigen Sie den Luftfilter

*Es wird empfohlen, ihn alle sechs Monate zu reinigen und einmal im Jahr auszutauschen.

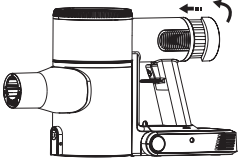
<p>1. Drehen Sie den Luftfilter gegen den Uhrzeigersinn, um ihn aus dem Hauptgerät zu entfernen.</p> 	<p>2. Den Luftfilter mit einer Reinigungsbürste abkratzen.</p> 	<p>3. Drehen Sie den Luftfilter im Uhrzeigersinn, um ihn wieder in das Hauptgerät einzubauen.</p> 
--	--	---

7.4 Reinigen Sie die Bodenbürste

*Bevor Sie die Walze abnehmen, vergewissern Sie sich bitte, dass die Bodenbürste vom Hauptgerät getrennt wurde, um Verletzungen durch versehentliches Starten der Maschine zu vermeiden.

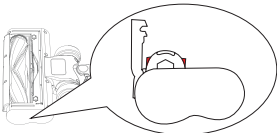
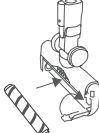
<p>1. Schieben Sie den Schalter nach oben auf die "entriegelte" Seite, drehen Sie den Stecker und entfernen Sie die Walzenbürste.</p> 	<p>2. Verwenden Sie die kleine Reinigungsbürste, um Haare und Ablagerungen von den Walzen zu entfernen.</p> 
<p>3. Setzen Sie zuerst die linke Seite der Walzenbürste in die Bodenbürste ein und drücken Sie dann die rechte Seite hinein.</p> 	<p>4. Nach dem Einsetzen der Rolle drücken Sie die Verriegelung nach unten, hören Sie ein Klicken "kada", beenden Sie die Installation.</p> 

8. FEHLERBEHEBUNG

Wenn während des Gebrauchs ein Problem auftritt, überprüfen Sie bitte die untenstehende Tabelle zur Fehlerbehebung. Wenn das Problem nicht behoben werden kann, wenden Sie sich bitte an den Kundendienst: sales@ibuture.com.



Vorsicht:

Schalten Sie den Staubsauger vor der Wartung aus. Andernfalls kann es zu einem Stromschlag oder anderen Verletzungen kommen.

*Wenn der Staubsauger nicht richtig funktioniert, leuchtet das Symbol auf dem Bildschirm rot auf.

8.1 Luftdurchgang/Staubbecher Blockiert

Wenn das Aluminiumrohr oder der Staubbehälter verstopft ist, funktioniert der Sauger nicht mehr, lässt sich nicht innerhalb von 10 Sekunden einschalten und das "🚫" wird rot angezeigt.

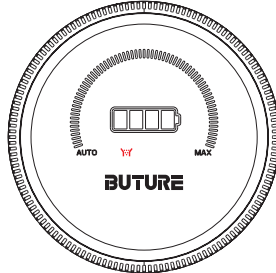

Lösung: Reinigen Sie das Aluminiumrohr und die Filter im Staubbehälter.

8.2 Bürstenrolle Verheddert

Wenn die Bodenbürste große Fremdkörper einsaugt oder sich zu viele Haare verfangen, kann dies dazu führen, dass sich die Trommel nicht mehr dreht, die LED-Leuchten auf der Trommel dreimal aufblinken und das "🌀" auf dem Bildschirm rot leuchtet.

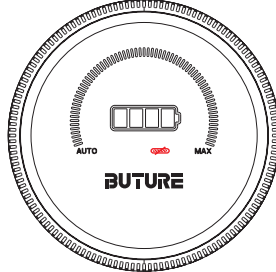

Lösung: Entfernen Sie die Bodenbürste und entfernen Sie die Fremdkörper, die sich um die Walze gewickelt haben. Vergewissern Sie sich, dass der Bürstenkopf von der Haupteinheit abgenommen wurde, um Verletzungen durch versehentliches Einschalten der Maschine zu vermeiden.

8.3 Häufige Probleme

Häufige Probleme	Mögliche Ursachen	Lösungen
Vakuum kann nicht funktionieren	<ol style="list-style-type: none"> 1. Niedrige Batterieleistung 2. Automatischer Schutz, ausgelöst durch Übertemperatur aufgrund von Verstopfung 3. Batterie beschädigt 	<ol style="list-style-type: none"> 1. Vor Gebrauch aufladen. 2. Reinigen Sie die Bodenbürsten, Staubansaugöffnungen oder Lufteinlassfilter und starten Sie sie nach dem Abkühlen erneut. 3. Ersetzen Sie eine Batterie
Absaugung reduziert	<ol style="list-style-type: none"> 1. Der Staubbehälter ist voller Staub 2. Die Filter sind voller Staub 3. Das Teleskoprohr oder der Bürsteneingang ist verstopft 4. Niedrige Batterieleistung 	<ol style="list-style-type: none"> 1. Leeren Sie den Staubbehälter 2. Reinigen oder wechseln Sie den Filter 3. Verstopfung im Rohr und Bürsteneinlass entfernen. 4. Vor Gebrauch aufladen
Unzureichende Nutzungsdauer nach dem Aufladen	<ol style="list-style-type: none"> 1. Unzureichende Ladezeit. 2. Alterung der Batterie 3. Der Staubbehälter ist voller Staub 4. Die Filter sind voller Staub 5. Das Teleskoprohr oder der Bürsteneingang ist blockiert 6. Verwenden Sie immer die höchste Geschwindigkeit, um das ganze Haus zu reinigen. 	<ol style="list-style-type: none"> 1. Laden Sie den Akku auf 2. Eine Batterie wechseln 3. Entleeren Sie den Staubbehälter 4. Reinigen oder wechseln Sie den Filter 5. Verstopfung im Rohr und Bürsteneinlass entfernen 6. Für die einfache Reinigung wird die niedrigste oder mittlere Geschwindigkeit empfohlen. Nur für größeren Müll ist die höchste Geschwindigkeit erforderlich, die die Lebensdauer der Batterien effektiv verlängern kann. Wenn das Haus größer ist, wenden Sie sich an den Kundendienst, um zusätzliche Ersatzbatterien zu erhalten (sales@ibuture.com).

Die Batterieanzeige leuchtet beim Laden nicht auf	1. Batterie beschädigt 2. Bildschirm beschädigt 3. Adapter falsch angeschlossen oder beschädigt	1. Eine Batterie wechseln 2. Wechseln Sie die Motoreinheit 3. Wechseln Sie den Adapter oder stecken Sie den Ladeanschluss vollständig in den Ladeanschluss der Batterie.
Nicht laden	1. Die Batterietemperatur ist zu hoch oder zu niedrig 2. Die Betriebsanzeige des Ladegeräts leuchtet nicht	1. Bitte warten Sie, bis sich die Temperatur der Batterie wieder normalisiert hat, bevor Sie sie aufladen. 2. Ladegerät nicht eingesteckt
Anzeige für blockierten Staubbehälter blinkt rot	Der Staubbehälter ist voll oder der Filter ist verstopft	Reinigen Sie den Staubbehälter und die Filter vor dem Gebrauch
Anzeige für blockierte Bodenbürste blinkt rot	Die Bürstenrolle hat sich mit Haaren, Kieselsteinen oder anderen Verunreinigungen verheddert.	1. Reinigen Sie die Walzenbürste 2. Vermeiden Sie das Aufsammeln von großen Abfällen, wie z. B. Kieselsteinen.

9. GARANTIESERVICE

BuTure kabelloser Staubsauger hat eine zweijährige Garantie. Sie können unsere E-Mail über sales@ibuture.com für After-Sales-Support zu kontaktieren, werden wir Sie innerhalb von 1 Arbeitstag.

Die Garantie umfasst: kostenlose Wartung des kabellosen Staubsaugers, kostenlosen Ersatz defekter Teile, einschließlich Akku, Filter, Bodenbürste, Staubbehälter, Ladegerät und Motor.

Bei Problemen oder Fehlfunktionen während des Gebrauchs, senden Sie bitte Ihre Frage und Bestellnummer an sales@ibuture.com.

Der BuTure-Supportspezialist wird Ihnen innerhalb von 1 Arbeitstag antworten.



E-mail: sales@ibuture.com