

GiveBest[®]

Ceramic Space Heater

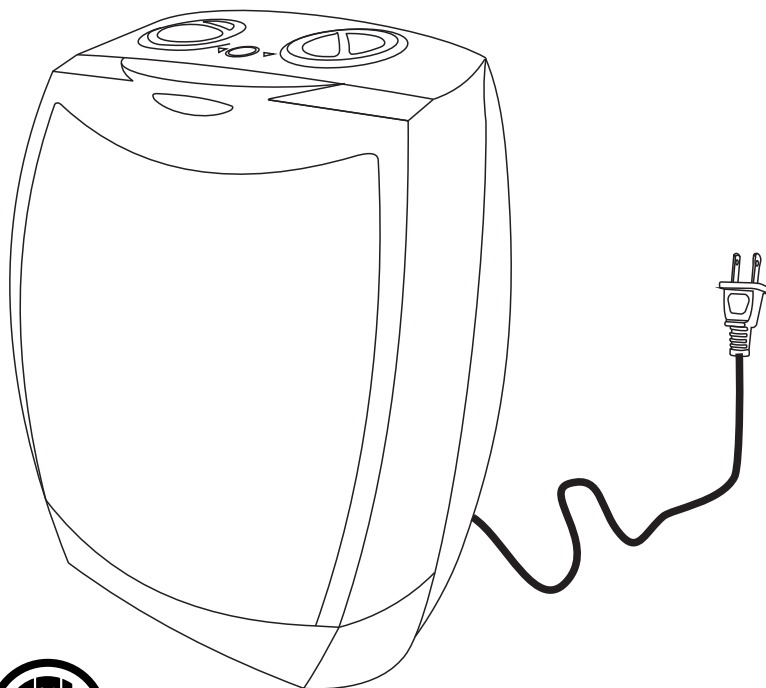

Intertek

MODEL: PTC-903

PLEASE READ THIS MANUAL CAREFULLY BEFORE OPERATION AND
KEEP IT FOR FUTURE REFERENCE

IMPORTANT SAFETY INSTRUCTIONS



CAUTION: TO REDUCE THE ELECTRIC SHOCK, DO NOT REMOVE THE COVER (OR BACK). NO USER SERVICEABLE PART INSIDE, REFER SERVICING TO QUALIFIED SERVICE PERSONNEL.



DANGEROUS VOLTAGE:The lightning flash with arrowhead symbol within an equilateral triangle is intended to alert the user to the presence of uninsulated “dangerous voltage” within the product’s enclosure that may be of sufficient magnitude to constitute a risk of electric shock to persons.



ATTENTION:The exclamation point within an equilateral triangle is intended to alert the user to the presence of important operating and maintenance (servicing) instructions in the literature accompanying the appliance.

WARNING: TO PREVENT FIRE OR SHOCK HAZARD, DO NOT EXPOSE THIS UNIT TO RAIN OR MOISTURE.

WARNING: USE UNDER SUPERVISION OF AN ADULT DUE TO LONG CORD This unit has a long cord that can be easily tripped on or pulled on, causing injury. Please make sure it is arranged so that it will not drape over a tabletop, etc. Where it can be pulled on by children or tripped over accidentally.



WARNING: READ AND SAVE THESE OPERATING AND SAFETY INSTRUCTIONS BEFORE USING THIS HEATER. PROTECT YOURSELF AND OTHERS BY OBSERVING ALL SAFETY INFORMATION.



WARNING: FAILURE TO FOLLOW ANY OF THESE SAFETY INSTRUCTIONS COULD RESULT IN FIRE, INJURY OR DEATH.

YOUR RESPONSIBILITIES

Electrical appliances may expose people to hazards that can cause severe injury as well as death. The use of electrical products may create hazards that include, but are not limited to, injury, fire, electrical shock and electrical system damage. These instructions are intended to provide you with the information you need to use the product and to avoid such hazards.

When using electrical appliances, basic precautions should always be followed to reduce risk of fire, electric shock, and injury to persons including the following:

- Read all instructions before using this heater.
- This heater is hot when in use. To avoid burns, do not let bare skin touch hot surfaces, use handles when moving this heater.

- Keep combustible materials, such as furniture, pillows, bedding, papers, clothes, and curtains at least 3 feet (0.9 m) from the front of the heater and keep them away from the sides and rear.
- Extreme caution is necessary when any heater is used by or near children or invalids, and whenever the heater is left operating and unattended.
- Always unplug heater when not in use.
- Do not operate any heater with a damaged cord or plug or after the heater malfunctions or has been dropped or damaged in any manner. Return heater to manufacturer if it has been dropped or damaged in any manner. Discard heater or return heater to authorized service facility for examination and/or repair.
- For residential use only.
- Do not use outdoors.
- This heater is not intended for use in bathrooms, laundry areas and similar indoor locations. Never locate heater where it may fall into a bathtub or other water container.
- Do not run cord under carpeting. Do not cover cord with rugs, runners, or similar coverings. Do not route cord under furniture or appliances. Arrange cord away from traffic area and where it will not be tripped over.
- Children should be supervised to ensure that they do not play with the appliance. Do not use in outdoors.
- It is normal for the plug to feel warm to the touch; however, a loose fit between the AC outlet (receptacle) and plug may cause overheating and distortion of the plug. Contact a qualified electrician to replace loose or worn outlet.
- To disconnect the heater, first turn off the product, then grip the plug body and pull it from the wall outlet. Never pull by the cord.
- Do not insert or allow foreign objects to enter any ventilation or exhaust opening as this may cause an electric shock or fire or damage the heater.
- To prevent a possible fire, do not block air intakes or exhaust in any manner. Do not use on soft surfaces, like a bed, where openings may become blocked.
- A heater has hot and arcing or sparking parts inside. Do not use it in areas where gasoline, paint or flammable liquids are used or stored.
- Use this heater only as described in this manual. Any other use not recommended by the manufacturer may cause fire, electric shock or injury to persons.
- **Always plug heater directly into a wall outlet/receptacle. Never use with an extension cord or relocatable power tap (outlet/power strip).**
- Never tamper with this product or attempt to fix it. Any tampering with, or modification of this heater can result in serious injury, death, or fire. Risk of electric shock. Do not open. No user serviceable parts inside.
- This heater is not intended for use by persons (including children) with reduced physical, sensory or mental capabilities, or lack of experience and knowledge, unless they have been given supervision or instruction concerning use of the appliance by a person responsible for their safety.

- Place the heater on a firm, level, open surface free from obstructions and at least 3 feet (0.9m) away from any combustible materials. DO NOT use on an unstable surface such as bedding or deep carpeting. Be sure the heater is not in a position where it may be tripped over by small children or pets. The heater's rubber feet will hold it firmly in position.
- If your home has aluminum wiring have a licensed electrician check your receptacle's connections. When using a 1500-watt heater, aluminum wire connections can cause a safety issue.
- Before cleaning, or storage, or when not in use, turn the product's controls to the OFF position and unplug the heater from the electrical outlet and allow to cool.

PRODUCT OVERVIEW

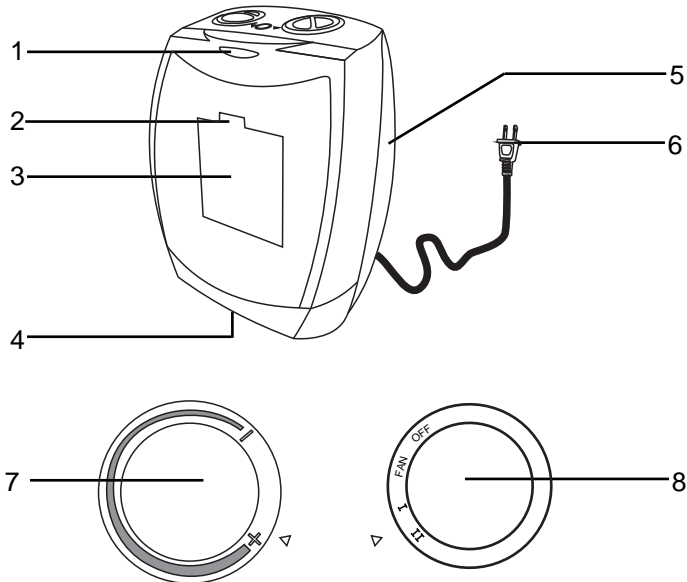

1. Power Indicator

2. Recoverable Temperature
Sensor

3. Heating Output Area

4. Tip-over Switch

5. Fan and Ventilation Area

6. AC Power Cord

7. Manual Temperature Control Knob

8. Power/Mode Setting Knob

OPERATIONS

1. Read the user manual carefully and keep it for future reference.
2. Place the heater on a firm, level, open surface free from obstructions and at least 3 feet (0.9m) away from any wall or any combustible material.

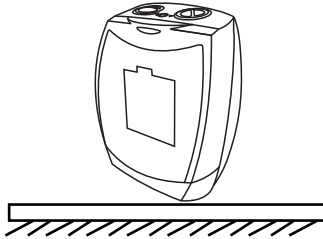

3. Make sure the Power/Mode Setting Knob pointing to the "OFF" position before plugging the heater into the outlet.

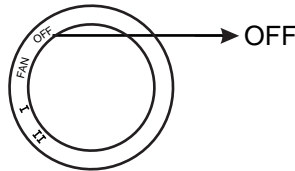

4. Plug into a polarized AC 120V~ outlet.

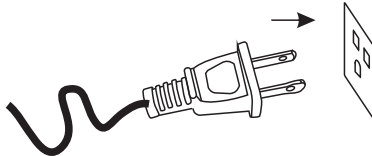

BE SURE THAT THE PLUG FITS TIGHTLY INTO OUTLET.

When the plug fits loosely into receptacles, it may slip partially or completely out of the receptacle with only the slight movement of the attached cord. Receptacles in this condition may overheat and pose a serious fire hazard; if covered by a curtain or drape, the fire hazard is even greater.

5. Turn the Manual Temperature Control Knob fully clockwise to the "+" position(highest setting) for assuring the three modes settings activated.

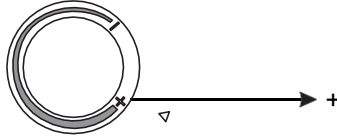

NOTES:

When reaching a certain comfortable temperature, slowly turn the Manual Temperature Control Knob counter-clockwise until a “click” sound heard (about half-round of the knob circle), at this time the unit will not be cut off when meeting overheat, and the unit will not be turned on automatically after cooling down. So keep the knob on the position of the latter half-round of the knob circle, if set it to front half-round knob circle, modes setting also can not be used. If setting to “-” position, the unit will be turned off.

6. Select the proper setting to accommodate your comfort level with the Power Knob.
The Power/Mode Setting Knob is equipped with three(3) mode settings, “I” (750W), “II” (1500W) and FAN(Natural Wind) . You can select the proper setting to accommodate your comfort level with this Knob.
7. After heating, turn Power/Mode Setting Knob to “FAN” position to cool down the heater, then turn to “OFF” position and unplug the heater.

OVERHEAT PROTECTION

1. A thermal overload protector is built in at the top of the heating panel, if the heater is obstructed or blocked at front panel and rear ventilation panel by the curtain, drape or cotton sheet etc., the thermal overload protector activates to prevent overheat.
2. When the internal temperature of the heater reaches up to 70 Celsius which may cause fire hazard, the heater will be shut off automatically. It can ONLY resume operation when the user resets the unit.

To Reset Heater:

1. Unplug the heater and wait about 15 minutes until the heater cooling down.
2. After the heater has cooled down, plug the unit into a 110-120V electrical outlet again and follow the operation instructions described in this manual.

TRIP-OVER PROTECTION

A tip-over switch is placed at the bottom of the heater, when the heater is taken away or knocked over by pets or human, the heater will be shut off automatically to prevent burning combustible materials.

MAINTENANCE

Daily Maintenance:

- Before cleaning, turn OFF the heater and unplug from the electrical outlet and wait it to cool down.
- Carefully wipe the unit with a soft, damp cloth. Please be very cautious near the motor and heating panel.
- Do not immerse the heater in water.
- Never use gasoline, benzene or thinner. This will damage the surface of the heater.
- After cleaning, be sure to completely dry the unit with a cloth or towel.

Storage Maintenance:

- Store heater in a cool and dry location with power cord properly secured. Please store the heater in its original carton or suitable container.

FAQ

Q: What should I do if I have questions about this heater?

A: Please feel free to contact us by the contact info at the end of this manual.

Q: Are there any overheating protection measures?

A: Yes. Thermal overload protector is built in this heater. If the heater is overheated, it will automatically shut off, it's a safety protection. When this situation happened, pull out the plug for 15-30 minutes and plug in again to restart the heater thermal overload protector.

Q: If the heater is tripped over, will it automatically be shut down?

A: Yes. There is a tip-over switch at the bottom of the heater, when the heater has been lifted and leaves from its position or is tripped over, it will be automatically shut off.

Q: Why sometimes the heater suddenly shut off and even the power indicator went out?

A: In this situation, please refer to the "TRIP-OVER PROTECTION " and OVERHEAT PROTECTION" parts.

SPECIFICATIONS

Model	PTC-903
Voltage	AC 120V~
Heating coverage	200 sq.Ft
Weight	3.49pounds
Dimension	L(7.2") * W(6.1") * H(9.2")
Material	ABS+PA+Metal

ONE YEAR LIMITED WARRANTY

You should first read all instructions before attempting to use this product.

- A. This 1 year limited warranty applies to repair or replacement of product found to be defective in material or workmanship. This warranty does not apply to damage resulting from commercial, abusive, unreasonable use or supplemental damage. Defects that are the result of normal wear and tear will not be considered manufacturing defects under this warranty. Some jurisdictions do not allow the exclusion or limitation of incidental or consequential damages or limitations on how long an implied warranty lasts, so the above limitations or exclusions may not apply to you.

This warranty gives you specific legal rights, and you also may have other rights which vary from jurisdiction to jurisdiction. This warranty applies only to the original purchaser of this product from the original date of purchase.

- B. This warranty does not cover damage resulting from any unauthorized attempts to repair or from any use not in accordance with the instruction manual.
- C. Please be sure to specify a model number and order ID.

NOTE: IF YOU EXPERIENCE A PROBLEM, PLEASE CONTACT CONSUMER SERVICE FIRST OR SEE YOUR WARRANTY. DO NOT RETURN THE HEATER TO THE ORIGINAL PLACE OF PURCHASE. DO NOT ATTEMPT TO OPEN THE MOTOR HOUSING YOURSELF, DOING SO MAY VOID YOUR WARRANTY AND CAUSE DAMAGE TO THE PRODUCT OR PERSONAL INJURY.

For customer service and warranty, contact us here

✉ support@brighttown.com

☎ US +1 (888) 550 1319
Mon-Fri 8AM-10PM(EST)

Brand family: Brighttown, Givebest

GiveBest[®]

Calentador de Espacio de Cerámica

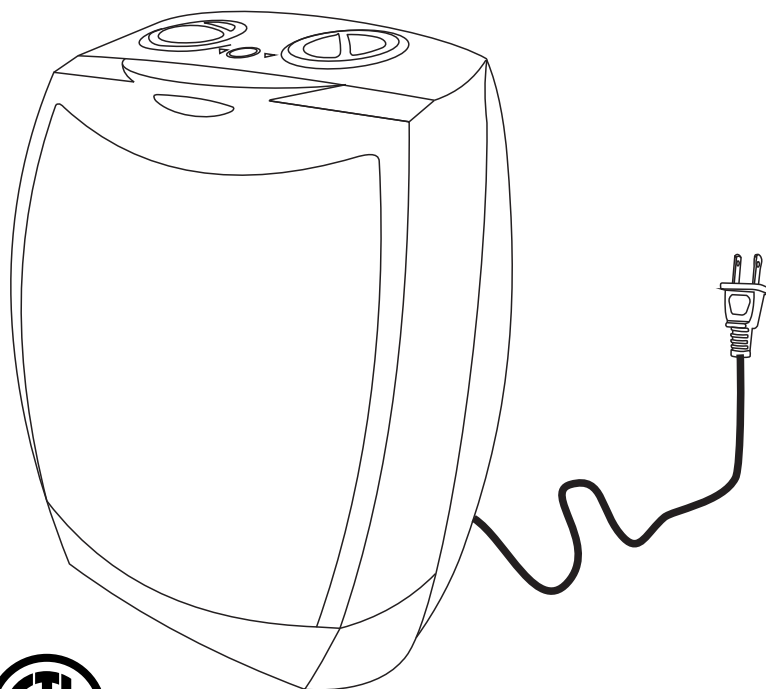

Intertek

MODELO: PTC-903

LEA DETENIDAMENTE ESTE MANUAL ANTES DE OPERAR Y GUÁRDELO
PARA FUTURA REFERENCIA

INSTRUCCIONES IMPORTANTES DE SEGURIDAD



PRECAUCIÓN: PARA EVITAR EL CHOQUE ELÉCTRICO, NO RETIRE LA CUBIERTA DELANTERA (O POSTERIOR). EN EL INTERIOR NO HAY PIEZAS QUE PUEDA REPARAR EL USUARIO. PARA SERVICIO DIRÍJASE A PERSONAL CALIFICADO.



VOLTAJE PELIGROSO: El destello luminoso con punta de flecha dentro de un triángulo equilátero está destinado a alertar al usuario de la presencia de “voltaje peligroso” no aislado dentro de la carcasa del producto que puede ser de una magnitud suficiente como para constituir un riesgo de choque eléctrico para las personas.



ATENCIÓN: El signo de exclamación dentro del triángulo equilátero tiene como fin alertar al usuario sobre la presencia de instrucciones importantes de operación y mantenimiento (servicio técnico) en el manual que acompaña el aparato.

ADVERTENCIA: PARA PREVENIR EL RIESGO DE INCENDIO O CHOQUE ELÉCTRICO, NO EXPONGA ESTE APARATO A LA LLUVIA O LA HUMEDAD.

ADVERTENCIA: USAR BAJO LA SUPERVISIÓN DE UN ADULTO DEBIDO AL CABLE LARGO. Esta unidad viene con un cable largo que puede tropezarse o tirarse fácilmente, provocando lesiones. Asegúrese de que esté arreglado para que no lo cuelgue de una mesa o en donde los niños pudieran halarlo o tropezar con él accidentalmente.



ADVERTENCIA: LEA Y GUARDE ESTAS INSTRUCCIONES DE OPERACIÓN Y SEGURIDAD ANTES DE USAR EL CALENTADOR. PROTEGER A USTED MISMO Y A OTROS A TRAVÉS DE OBSERVANDO TODA LA INFORMACIÓN DE SEGURIDAD.



ADVERTENCIA: NO SEGUIR NINGUNA DE ESTAS INSTRUCCIONES DE SEGURIDAD PODRÍA OCASIONAR INCENDIO, LESIÓN O MUERTE.

SUS RESPONSABILIDADES

Los aparatos eléctricos pueden exponer a las personas a peligros que pueden causar heridas graves así como la muerte. El uso de productos eléctricos puede crear peligros que incluyen, pero no se limitan a, herida, incendio, choque eléctrico y daño al sistema eléctrico. Las instrucciones están destinadas a proporcionarle con la información que necesita para usar el producto y para evitar tales peligros.

Al usar aparatos eléctricos, debe seguir siempre las precauciones básicas para reducir riesgos de incendio, choque eléctrico y herida a personas incluyendo lo siguiente:

- Lea todas las instrucciones antes de usar este calentador.
- Este calentador es caliente durante el uso. Para evitar quemaduras, no deje que la piel toque las superficies calientes, use la manija para desplazar el calentador.
- Mantenga los materiales combustibles tales como muebles, almohadas, ropas de cama, papeles, ropas y cortinas por lo menos 3 pies (0,9 m) del frente del calentador, y de todos los lados y parte posterior del calentador.
- Es necesaria precaución extrema cuando cualquier calentador sea utilizado por o cerca de niños o discapacitados, y siempre que el calentador se deje funcionando y sin supervisión.
- Siempre desconecte el calentador cuando no esté en uso.
- No opere ningún calentador con el cable o el enchufe dañados o después de una disfunción, caída o daño de cualquier tipo. Devuelva el calentador al fabricante si se ha caído o dañado de alguna manera. Deseche el calentador o regréselo al centro de servicio autorizado para revisión y/o reparación.
- Sólo para uso residencial.
- No use en exteriores.
- Este calentador no está diseñado para usarse en baños, lavanderías y áreas interiores similares. Nunca coloque el calentador donde pueda caer en la bañera u otro contenedor de agua.
- No pase el cable debajo de la alfombra. No cubra el cable con alfombrillas, tapetes y otras cubiertas similares. No pase el cable debajo de muebles o aparatos eléctricos. Coloque el cable lejos del área de tráfico y donde no cause tropiezos.
- Los niños deben ser supervisados para garantizar que no jueguen con este aparato. No usar al aire libre.
- Es normal que el enchufe se sienta caliente al tacto; sin embargo, una conexión suelta entre la salida de CA (tomacorriente) y el enchufe puede provocar sobrecarga y deformación del enchufe. Pida a un electricista capacitado que reemplace el tomacorriente flojo o defectuoso.
- Para desconectar el calentador, primero apague el aparato, después sujete el enchufe y sáquelo del tomacorriente. Nunca tire del cable.
- No introduzca ni permita que entren objetos extraños por las aberturas de ventilación o evacuación ya que puede causar choque eléctrico o incendio, o daño al calentador.
- Para prevenir un posible incendio, no tape de ninguna manera las entradas o salidas de aire. No coloque en superficies blandas, como la cama o donde las aberturas puedan taparse.
- Un calentador contiene en su interior piezas calientes que generan arcos voltaicos o chispas. No utilice el aparato en áreas donde se utilice o almacene gasolina, pintura o líquidos inflamables.

- Utilice este calefactor sólo como se describe en este manual. Cualquier otro uso no recomendado por el fabricante puede causar incendio, choque eléctrico o heridas corporales.
- **Siempre conecte el calentador directamente en un tomacorriente de pared/receptáculo. Nunca utilice con un cable de extensión o un tomacorriente móvil (enchufe/regleta múltiple).**
- Nunca manipule este producto o intente arreglarlo. Cualquier manipulación con, o modificación de este producto puede resultar en serias heridas, la muerte, o incendio. Riesgo de choque eléctrico. No lo abra. No contiene piezas reparables por el usuario.
- Este calentador no está destinado al uso por personas (incluidos niños) con capacidades físicas, sensoriales o mentales reducidas, o que faltan experiencia y conocimiento, a menos que hayan recibido supervisión o instrucción en relación con el uso del aparato por una persona responsable de su seguridad.
- Coloque el calentador en una superficie firme, plana y libre de obstáculos y al menos a 3 pies (0,9 m) de distancia de cualquier material inflamable. NO utilice en superficies inestables como la cama o alfombras gruesas. Asegúrese que el calentador no esté en un lugar en donde los niños pequeños o mascotas puedan tropezarse con él. Las patas de goma del calentador lo mantendrán firmemente en su posición.
- Si su hogar cuenta con cableado de aluminio, permita que un electricista autorizado revise las conexiones de los tomacorrientes. Cuando utilice un calentador de 1500 vatios, las conexiones del cableado de aluminio pueden causar problemas de seguridad.
- Antes de limpiar, o guardar, o cuando no esté en uso, APAGUE los controles del aparato y desconecte el calentador del tomacorriente y permita que se enfríe.

DESCRIPCIÓN DEL PRODUCTO

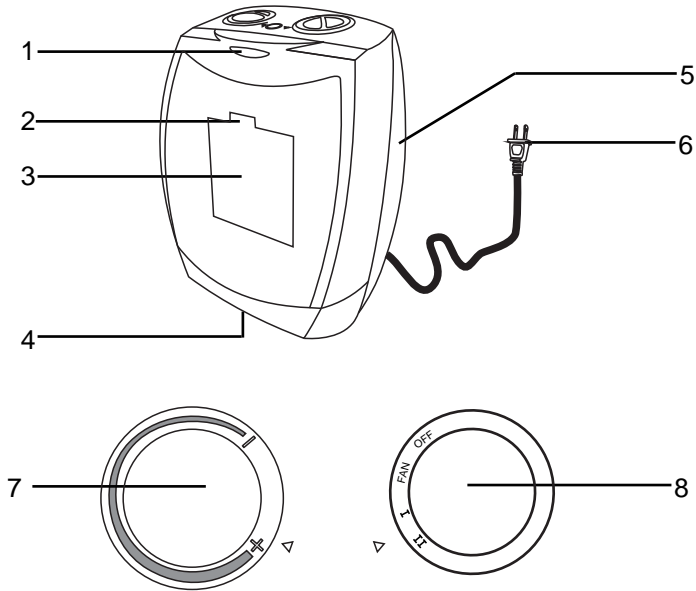

1. Indicador de Alimentación
2. Sensor de Sobrecalentamiento
3. Área de Salida de Calor
4. Manija
5. Ventilador y Área de Ventilación
6. Cable de Alimentación CA
7. Perilla de Control de Temperatura Manual
8. Perilla de Ajuste de Modo

OPERACIONES

1. Lea detenidamente el manual de usuario y guárdelo para la futura referencia.
2. Coloque el calentador en una superficie firme, plana y libre de obstáculos y al menos a 3 pies (0,9 m) de distancia de cualquier pared o material inflamable.

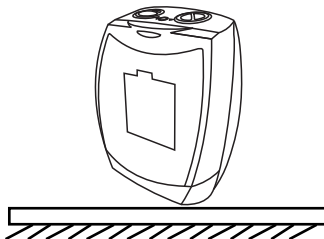

3. Asegúrese de que la Perilla de Ajuste de Modo apunte a la posición "OFF" antes de enchufar este calentador al tomacorriente.

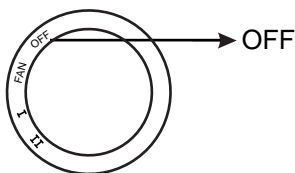

4. Enchufe en un tomacorriente CA polarizado de 120V.

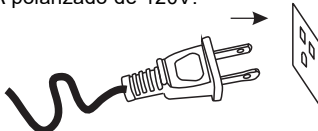

ASEGÚRESE DE QUE EL ENCHUFE ENCAJE FIRMEMENTE EN EL TOMACORRIENTE.

Si el enchufe queda flojo en el tomacorriente, puede deslizarse parcial o completamente fuera del tomacorriente con un leve movimiento del cable adosado. El tomacorriente en este estado podría sobrecalentarse y representar un peligro de incendio grave; si queda cubierto por una cortina o tela, el peligro de incendio es todavía mayor.

5. Gire la Perilla de Control de Temperatura Manual completamente en sentido horario a la posición "+" (ajuste máximo) para asegurarse de que los ajustes de modos estén activados.

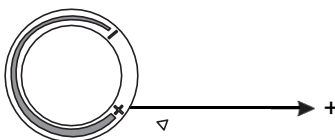

NOTAS:

Cuando alcance una cierta temperatura cómoda, gire lentamente la Perilla de Control de Temperatura Manual en sentido contra horario hasta que escuche un sonido "clic" (aproximadamente la mitad del círculo de la perilla), en este momento, la unidad no se apagará cuando se sobrecaliente, la unidad no se encenderá automáticamente después de enfriarse. Por lo que, la perilla en la posición de la posterior media vuelta del círculo de la perilla, si la configure en la anterior media vuelta del círculo de perilla, los ajustes de modos tampoco se pueden usar. Si lo configura en la posición "-", la unidad se apagará.

6. Seleccione el ajuste apropiado usando la Perilla de Potencia para adaptarse a su nivel de comodidad. La Perilla de Ajuste de Potencia/Modo está equipada con 6 ajustes de modo "I (750 W)" "II (1500 W)" " FAN (Viento Natural) para el modo sin oscilación", Puede seleccionar el ajuste apropiado para adaptarse a su nivel de comodidad usando esta perilla.
7. Después de calentarse, gire la Perilla de Ajuste de Potencia/Modo a la posición "FAN" para enfriarse el calentador, luego gire a la posición "OFF" y desenchufe el calentador.

PROTECCIÓN DEL SOBRECALENTAMIENTO

1. Un protector de sobrecarga térmica está situado en la parte superior del panel de calentamiento, si el calentador está obstruido o bloqueado en el panel frontal y el panel de ventilación trasero por cortina, cobertor o sábana de algodón, etc., el protector de sobrecarga térmica se activará para proteger del sobrecalentamiento.
2. Cuando la temperatura interna del calentador alcance los 70 grados centígrados, lo que puede provocar peligro de incendio, el calentador se apagará automáticamente. SÓLO podrá reanudar el funcionamiento cuando el usuario reinicia la unidad.

Para Restablecer el Calentador:

1. Desenchufe el calentador y espere unos 15 minutos hasta que el calentador se enfríe.
2. Después de enfriarse el calentador, vuelva a enchufar la unidad en un tomacorriente eléctrico de 110-120 V y siga las instrucciones de operación descritas en este manual.

PROTECCIÓN ANTI CAÍDAS

Un interruptor anti caídas está colocado en la parte inferior del calentador, cuando el calentador esté quitado o atropellado por mascotas o personas, se apagará automáticamente para evitar quemar los materiales inflamables.

MANTENIMIENTO

Mantenimiento Diario:

- Antes de limpiar, APAGUE el calentador y desenchufe del tomacorriente eléctrico y espere a que se enfríe.
- Frote con cuidado la unidad con un paño suave y húmedo. Tenga mucho cuidado cerca del motor y el panel de calentamiento.
- No sumerja el calentador en agua.
- Nunca use gasolina, benceno o diluyente. Esto dañará la superficie del calentador.
- Después de la limpieza, asegúrese de secar completamente la unidad con un paño o una toalla.

Mantenimiento de Almacenamiento:

- Almacene el calentador en una posición fresca y seca con el cable de alimentación debidamente asegurado. Almacene el calentador en su embalaje original o contenedor adecuado.

PREGUNTAS FRECUENTES

P: ¿Qué debo hacer si tengo problemas sobre este calentador?

R: No dude en ponerse en contacto con nosotros a través de la información de contacto al final de este manual.

P: ¿Existen medidas de protección contra el sobrecalentamiento?

R: Sí. El protector de sobrecarga térmica está incorporado en el calentador. Si el calentador está sobrecalentado, se apagará automáticamente, es una protección de seguridad. Cuando pasa esto, extraiga el enchufe durante 15-30 minutos y enchúfelo de nuevo para reiniciar el protector de sobrecarga térmica del calentador.

P: Si el calentador se tropieza, ¿se apaga automáticamente?

R: Sí. Hay un interruptor anti caídas en la parte inferior del calentador, cuando el calentador se ha levantado y sale de su posición o se tropieza, se apaga automáticamente.

P: ¿Por qué a veces el calentador se apaga de repente e incluso se apaga el indicador de encendido?

R: En este caso, refiérase a las partes de "PROTECCIÓN ANTI CAÍDAS" y "PROTECCIÓN DEL SOBRECALENTAMIENTO".

ESPECIFICACIONES

Modelo	PTC-903
Voltaje	CA 120 V~
Cobertura de calefacción	200 pies cuadrados
Peso	3.49 libras
Dimensión	L(7.2") * W(6.1") * H(9.2")
Material	ABS + PA + Metal

GARANTÍA LIMITADA DE UN AÑO

Primero debe leer todas las instrucciones antes de tratar de usar este producto.

- A. La presente garantía limitada de 1 año es aplicable a la reparación o reemplazo del producto si éste presenta un defecto de fábrica o de mano de obra. Esta garantía excluye todo daño resultante del uso comercial, abusivo o irrazonable o daño suplementario. Los defectos resultantes del desgaste normal no se consideran defectos de fábrica en virtud de la presente garantía. En ciertos lugares no se permite la exclusión o limitación de daños fortuitos o indirectos, ni los límites de duración aplicables a una garantía implícita. Por consiguiente, es posible que estas limitaciones o exclusiones no se apliquen en su caso.

Esta garantía le confiere ciertos derechos legales específicos. Es posible que usted también tenga otros derechos legales, los que varían según la jurisdicción. La presente garantía sólo es válida para el comprador inicial del producto a partir de la fecha de compra.

- B. Esta garantía no cubre los daños ocasionados por tentativas de reparación no autorizadas o por todo uso que no esté en concordancia con el presente manual.
- C. Asegúrese de especificar un número de modelo e ID de pedido.

NOTA: SI TIENE PROBLEMAS, POR FAVOR PÓNGASE EN CONTACTO PRIMERO CON SERVICIO AL CLIENTE O CONSULTE SU GARANTÍA. NO DEVUELVA EL CALENTADOR AL LUGAR ORIGINAL DE COMPRA. NO INTENTE ABRIR LA CARCASA DEL MOTOR USTED MISMO, HACERLO PODRÍA ANULAR SU GARANTÍA Y CAUSAR DAÑO AL PRODUCTO O DAÑOS CORPORALES.

SERVICIO AL CLIENTE:



support@brighttown.com

