

# smartmi

## Smartmi Air Purifier P1 User Manual

 Pollen

---

Smartmi Luftreiniger P1 Benutzerhandbuch  
Руководство пользователя очистителя воздуха Smartmi P1  
Purificador de aire P1 Smartmi – Manual de Usuario  
Manual de Utilizador do Purificador de Ar P1 Smartmi

## Table of Contents

### Smartmi Air Purifier P1 User Manual

WARNING	01
CAUTION	02
Package Contents	03
Product Overview	04
Installation	06
Use	07
Linking the Device to Smartmi Link	09
Intelligent Control with Apple HomeKit	10
Maintenance and Care	13
Specifications	14

## Inhaltsverzeichnis

### Smartmi Luftreiniger P1 Benutzerhandbuch

Vorsichtsmaßnahmen	15
SICHERHEITSHINWEISE	16
Verpackungsinhalt	17
Produktübersicht	18
Montage	20
Verwendung	21
Verbinden mit der Smartmi Link-APP	23
Intelligente Steuerung mit Apple HomeKit	24
Wartung und Pflege	27
Spezifikationen	28

## Оглавление

### Руководство пользователя очистителя воздуха Smartmi P1

Меры предосторожности	29
Инструкция по технике безопасности	30
Перечень упаковочных материалов	31
Обзор устройства	32
Установка	34
Использование	35
Подключение к Smartmi Link APP	37
Интеллектуальное управление Apple HomeKit	38
Обслуживание и уход	42
Исправление проблем	43
Основные параметры	44

# Índice

## Purificador de aire P1 Smartmi - Manual de Usuario

ADVERTENCIA	46
PRECAUCIÓN	47
Contenido del paquete	48
Descripción del producto	49
Instalación	51
Uso	52
Vinculación del dispositivo a Smartmi Link	54
Control inteligente con Apple Homekit	55
Cuidado y mantenimiento	58
Especificaciones	59

# Índice

## Manual de Utilizador do Purificador de Ar P1 Smartmi

AVISO	60
CUIDADOS	61
Conteúdos da embalagem	62
Visão geral do produto	63
Instalação	65
Uso	66
Conexão do dispositivo a Smartmi Link	68
Controlo inteligente com Apple Homekit	69
Manutenção e cuidados	72
Características	73

## WARNING

- When the power adapter is damaged, it must be replaced with a genuine power adapter purchased from the manufacturer or after-sales service department.
- This appliance can be used by children aged from 8 years and above and persons with reduced physical, sensory or mental capabilities or lack of experience and knowledge if they have been given supervision or instruction concerning use of the appliance in a safe way and understand the hazards involved.
- Children shall not play with the appliance. Cleaning and user maintenance shall not be made by children without supervision.



# CAUTION

- Turn off and unplug the purifier before moving it.
- Do not turn on the purifier when the filter is not installed properly.
- Maintain a distance of at least 20 cm between the air inlets and walls or other objects.
- The purifier must be placed on firm and flat floor.

- Prior to cleaning or other maintenance, the appliance must be disconnected from the supply mains.
- Frequently remove dust, hair, and other particles from the outer mesh screen of the filter, so as to reduce the chance of bacteria growth.
- Remove dust, hair, and particles from the purifier's air inlets to prevent a reduction of air intake.
- Cover the air outlet to prevent dust, hair, and other particles from falling in when the purifier is left unused for a long time.

To avoid fire, electric shocks, or other damage, use the power adapter and electrical outlet as instructed below:

- Do not excessively pull, twist or bend the power adapter, as this may expose or break the cord's core.
- The power adapter must be plugged into a suitable electrical outlet.
- Use the power adapter that is provided with the purifier, do not use any third party power adapters.
- Always unplug the purifier before carrying out

maintenance to or moving the air purifier.

- Immediately stop using the purifier when it makes unusual sounds, gives off bad odors, overheats, or its fan rotates irregularly.
- Do not stick your fingers or foreign objects into the protective parts, movable parts, air inlets, or air outlets.
- Keep objects such as hairs or fabrics away from the purifier to avoid blocking the air inlets or air outlets.
- Do not sit on, lean on or tilt the purifier.
- When using in conjunction with gas-fueled appliances (such as gas stoves, gas heaters), please ventilate sufficiently to avoid carbon monoxide poisoning.
- Do not pour liquids, nor throw powders or other small substances into the purifier's air outlet.

Do not use the purifier in the following circumstances, as they may result in electric shocks, fire, or other damage:

- Near open flames, such as candles, incense burners, stoves, fireplaces, cigarettes, firecrackers, lighters, multipurpose torches, candle lighters, or fire pans.
- Near appliances that generate high temperatures, such as electric heaters, fan heaters, electric foot warmers, electric stoves, electric irons.
- Make sure no inflammable objects get into the purifier.
- In unstable locations where the purifier can

easily fall over.

- In environments that are extremely hot, humid, or damp, such as bathrooms.

# Package Contents

Read this manual carefully before use, and retain it for future reference.

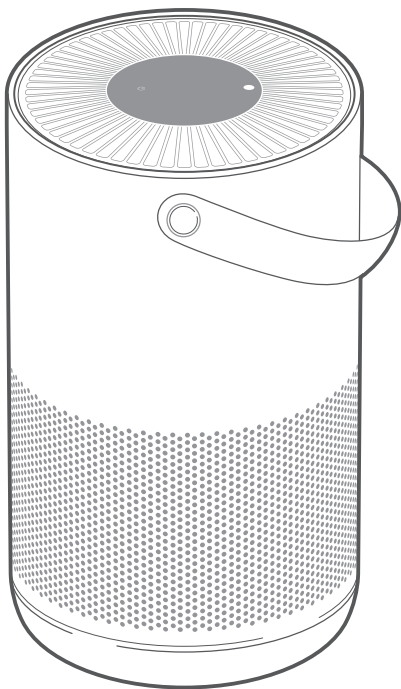

Air Purifier

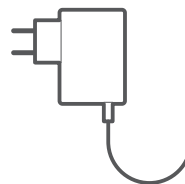

Power Adapter



User Manual

Note: In this manual, the illustrations of the product and its accessories and the user interface are schematic diagrams for reference only.

The actual product may vary from that shown in the schematic diagrams due to product updates and upgrades. Please refer to the actual product.

# Product Overview

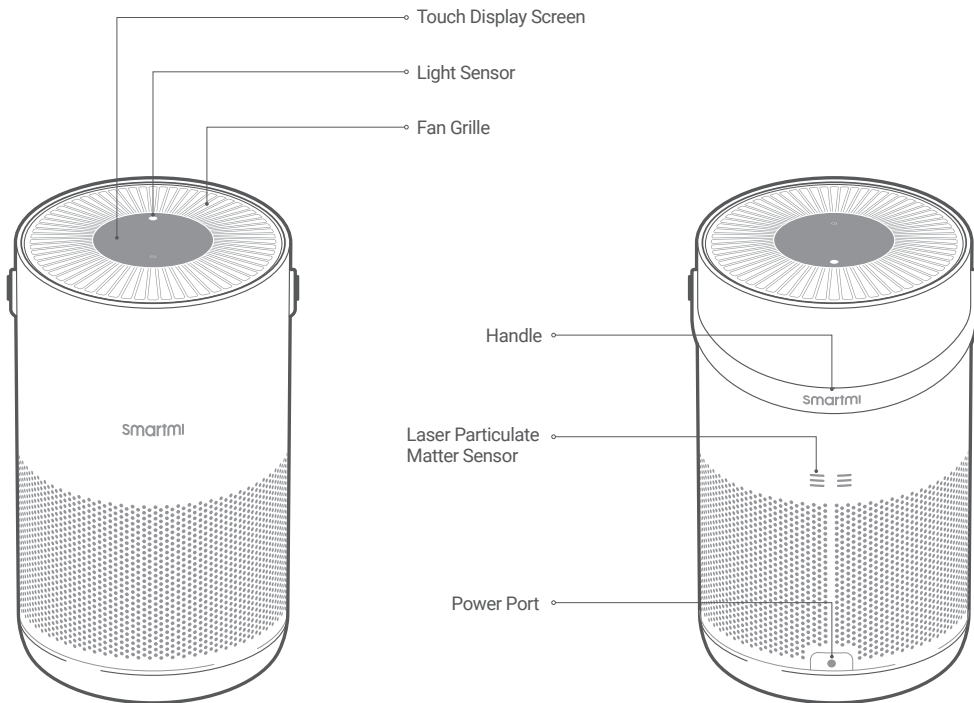

Front View

Rear View

## Screen Display

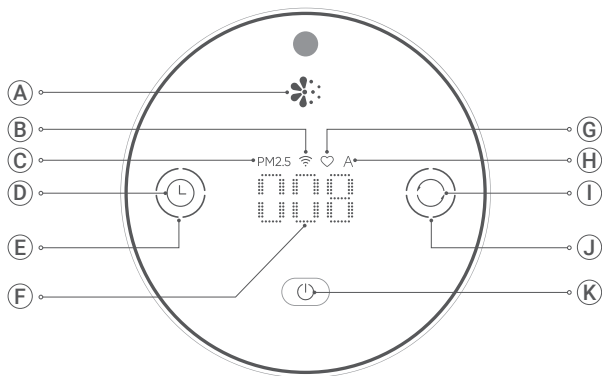

### **(A)** Pollen Alert Indicator

- 🌿: Green ..... Very good
- 🌿: Yellow ..... Good
- 🌿: Orange ..... Moderate
- 🌿: Red ..... Unhealthy

Note: 🌿: indicates the level of PM 2.5-10 (covering common pollen sizes)

### **(B)** Wi-Fi Status Indicator

### **(C)** PM2.5 Indicator

### **(D)** Timer

Press "⏸" button to cycle through time settings and to activate the timer

### **(E)** Timer Display

The timer display changes according to which time setting has been selected.

### **(F)** PM2.5 Level

### **(G)** Custom Indicator

After "Custom" mode is selected, "♥" will illuminate on the screen.

### **(H)** Auto Indicator

After "Auto" mode is selected, "A" will illuminate on the screen.

### **(I)** Mode Selection Button

Press "⏸" button to switch between purification modes.

- ### **(J)** Mode Display
- Sleep** Purifier operates in ultra-low noise mode for a favorable sleeping environment.
  - Normal** Purifier operates at its optimal mode and noise level. Applicable for daily use.
  - Custom** Purification rate can be customized by adjusting the applicable range within the app.
  - Auto** Purification rate setting automatically adjusts depending on IAQ.

### **(K)** Power Button

# Installation

- 1 Place the purifier on a flat and stable surface with the touch screen facing upwards.
- 2 Connect power adapter to the power port at the bottom of the main unit. Then connect the power adapter to a power socket.

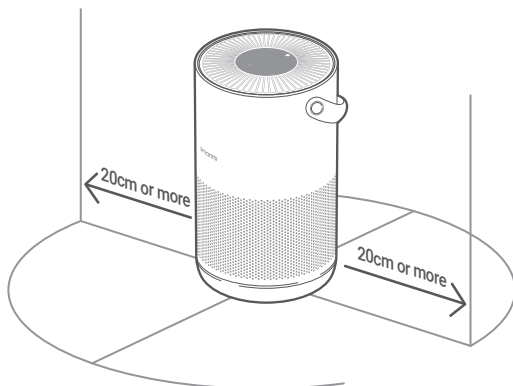

## Placing the Purifier at an Appropriate Place

To allow the purifier to operate as effectively as possible, maintain a suitable distance between its air inlet and obstructions such as walls (see figure above).

Note: For optimal air purification, keep doors and windows closed during use.

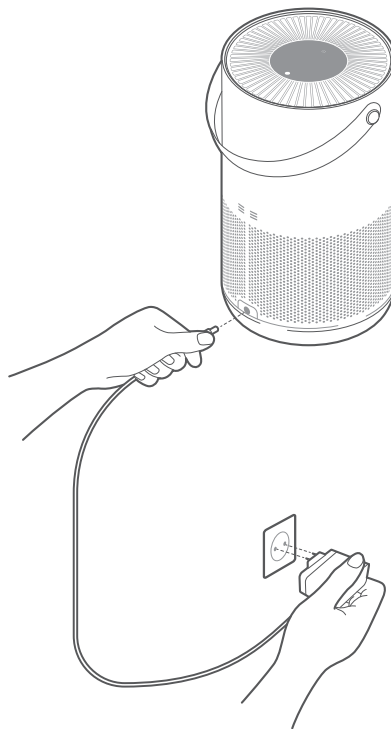

# Use

- 1 After connecting to a power supply, press "⏻" button to power on. Upon initial startup, the purifier will operate in "Auto" mode. For subsequent startups, it will operate in such mode that it is shut down previously.

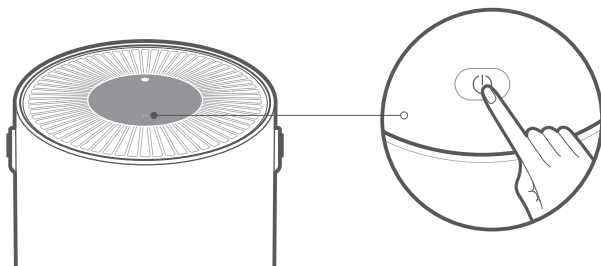

- 2 Press "⊙" button to set a mode for the purifier.

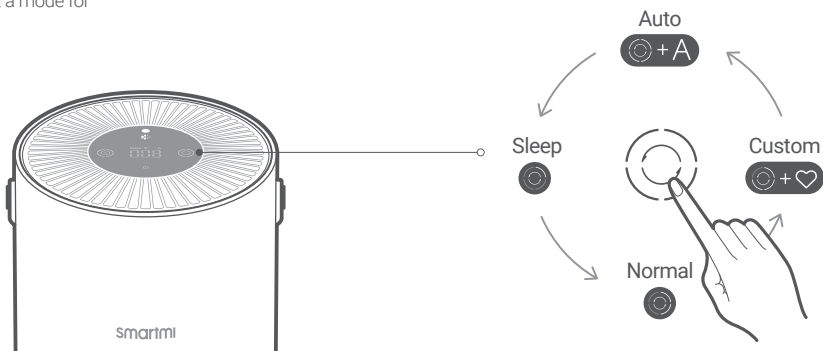

- Note:
- When "Auto" mode is selected, "A" will be illuminated on the screen, and the purifier will adjust the purification level automatically based on the IAQ.
  - In "Custom" mode, settings may be adjusted after connecting to the Smartmi Link app and adding a device. By default, the purifier can operate at full capacity in this mode, resulting in slightly noisier operation but superior results.

3 Press "L" button to set shutdown time in advance.

4 Press "L" button to turn the purifier off.

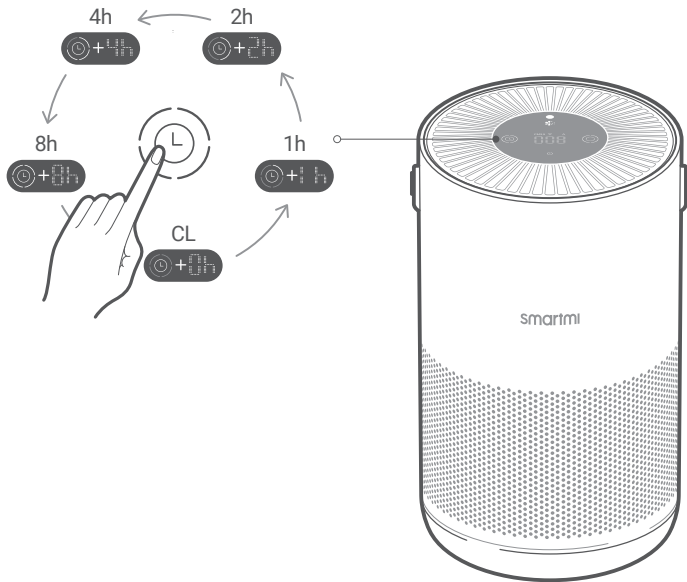

Note:

- After the timer is activated, the indicator will illuminate. Available time intervals are displayed as follows, "0h, 1h, 2h, 4h, and 8h". If 0h is selected, the timer will be canceled.
- To cancel the timer, press "L" button until the timing indicator is off and "0h" is displayed on the screen.
- Once the timer runs out, the purifier will shut down automatically.
- Upon startup, the purifier will not have a time setting for shutdown.
- The timer will start again only if it has been reset.

# Linking the Device to Smartmi Link

This product has been linked to the Smartmi Link and can be controlled using the app.

Scan the QR code or search for "Smartmi Link" on the app store to download and install the app. Go to the app's homepage, click "+" in the middle of the page, then add the device as prompted.



Note:

- Please ensure that your Wi-Fi network is both available and has Internet access. Place your phone as close to this product as possible. (This product does not support 5G networks)
- This product will be listed as "Smartmi Air Purifier P1" in the app's device listing.



# Intelligent Control with Apple HomeKit

- 1 Open the Home app on your iPhone/iPad.
- 2 Tap "Add Accessory" and then scan the HomeKit setup code on the product sticker (two stickers on the device unit, see illustration), or enter the eight-digit setup code above the HomeKit Setup Code. The device will then be linked to the Apple Home app.

The device can be linked to Smartmi Link after linking to HomeKit. Go to the Personal Info page on Smartmi Link. Tap "HomeKit Info" and then link the HomeKit device as prompted.

Devices linked to Smartmi Link can also be added to HomeKit. Go to the Device Control page on Smartmi Link. Tap "Add to HomeKit" in "Settings" and then link the device to HomeKit as prompted.

Note:

- Please ensure that your Wi-Fi network is both available and has Internet access. Place your phone as close to this product as possible. (This product does not support 5G networks).
- To control this accessory which is compatible with HomeKit, it is recommended to use iOS 13.0 or a later version.
- Please keep the HomeKit setup code, as you will need to scan the code to link the device to HomeKit after a factory reset.
- iPad and iPhone are trademarks of Apple Inc., registered in the U.S. and other countries.
- Controlling this HomeKit-enabled accessory automatically and away from home requires a HomePod, Apple TV, or iPad set up as a home hub. It is recommended that you update to the latest software and operating system.

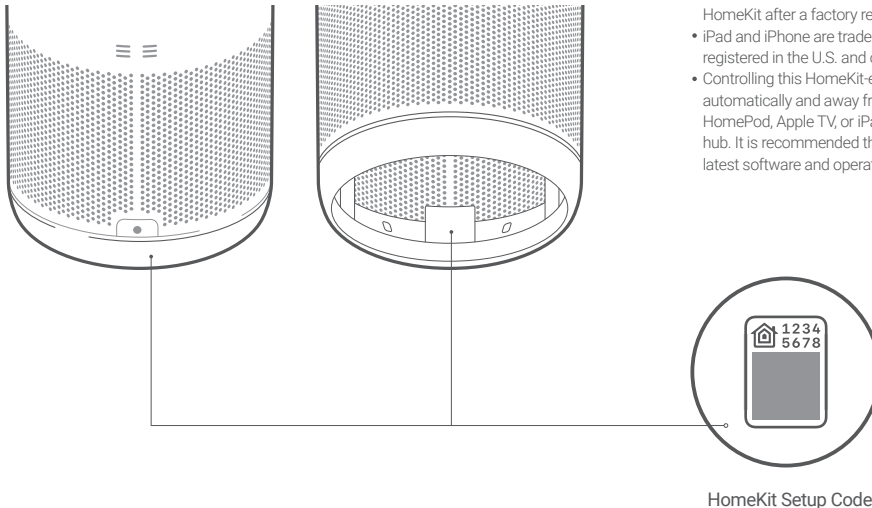

HomeKit Setup Code

## Turning Wi-Fi On/Off

Upon initial startup, Wi-Fi is on by default.

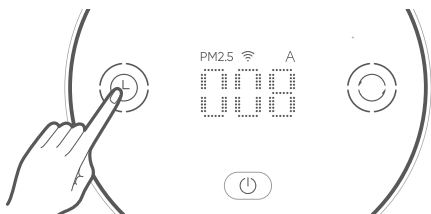

## Turning Wi-Fi Off

Hold down "⏻" for 5 seconds until you hear a beep. The on-screen Wi-Fi icon will stop flashing and then disappear.

## Resetting Wi-Fi

When your phone connects to the purifier for the first time or if your phone fails to connect, hold down the buttons "⏻" and "⏻" simultaneously for 5 seconds. The Wi-Fi icon on the screen will flash. When you hear a sound, the Wi-Fi module has been reset successfully.

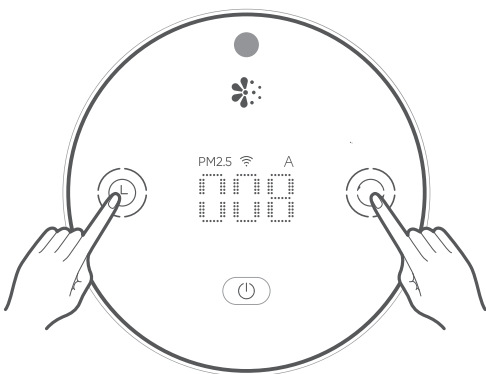

## Turning Wi-Fi On

Hold down "⏻" for 5 seconds until you hear a beep. Wi-Fi icon will appear on-screen.

## Wi-Fi Not Connected

Upon startup, the Wi-Fi icon continues to flash; upon shutdown, the Wi-Fi icon is not displayed.

Note: Each time the device is powered on, it should revert to its most recent Wi-Fi setting.

## Resetting Purifier

Hold down the buttons "⏻" and "⏻" simultaneously for 10 seconds. After you hear a sound, the purifier has been reset successfully.

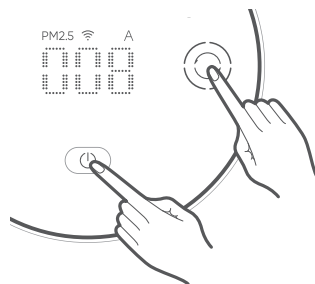

## Filter Status Reminder

### 1 Checking Filter Lifespan

Click on the product page on the app and check the filter level, which will be displayed as a percentage.

### 2 Filter Replacement Reminder

Filters should be replaced every 6–12 months. The app will send a reminder when the filter's lifespan reaches 10% or less.

Once filter life drops below 10%, the power button will blink every time you turn on the machine. Please replace the filter as soon as possible to ensure normal operation and optimal air purification.



### How to Buy the Filter

Scan the QR Code or  
Visit smartmi's online store  
<https://www.smartmglobal.com>  
for more information.

Note: Timely replacement of the filter once the recommended filter life is over is advised. Once the Pet Allergy Filter replaced, which contains activated carbon, the filter will retain the odor of the harmful gases it has absorbed, when saturated, put the used filter in a place with sunshine and ventilation to recover partial performance.

## Replacing and Resetting the Filter

1 Turn over the purifier and remove the filter by rotating it counterclockwise.

2 Replace the filter by following the instructions contained in the user manual.

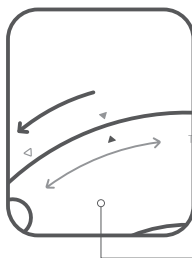

Note: Power off purifier and disconnect it from the power supply before performing the following operations.



## Resetting the Filter

After replacing the filter and turning on the purifier, hold down "○" for 5 seconds. When you hear a sound, it indicates the purifier has restarted the filter replacement count.

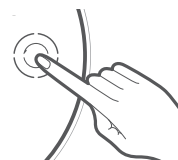

# Maintenance and Care

▲ Power off purifier and disconnect it from the power supply before performing the following operations.

## Cleaning the Filter Housing

- 1 Turn over the purifier and remove the filter by rotating it counterclockwise.
- 2 Use a vacuum cleaner to remove dust from the ventilation hole and cabin walls, or wipe them using a soft cloth.
- 3 Re-install the filter after it has been cleaned.

Note: Do not spray liquid onto the purifier's casing, or wipe it using a wet cloth. This could lead to drops of water leaking into the base of the device.

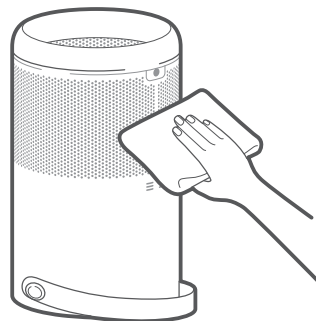
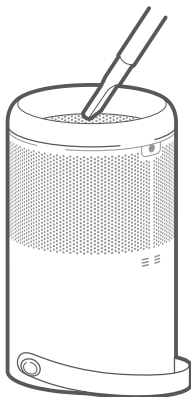

## Cleaning Laser Particulate Matter Sensor

- 1 Turn over the purifier and remove the filter by rotating it counterclockwise.
- 2 Use a screwdriver to loosen the screws on the sensor cover.
- 3 Remove the cover and clean it with a hair dryer or pneumatic air gun.
- 4 Once cleaning is finished, fix the cover back onto the sensor and tighten the screws.

Note: Do NOT clean with hot air.

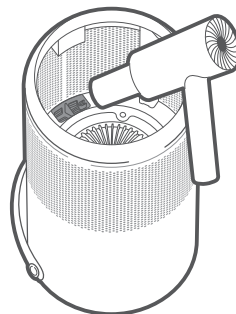
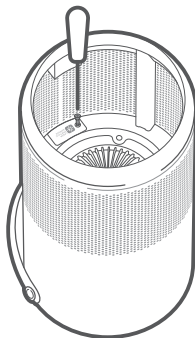

# Specifications

Name	Smartmi Air Purifier P1	Rated Voltage	24V=
Model	ZMKQJHQP11 / ZMKQJHQP12	Rated Power	30W
Item Dimensions	Φ220 × 360.5 mm	Power Supply Unit Input	100-240V~ 50/60Hz 1.0A
Net Weight	Approx. 3 kg	Clean Air Delivery Rate (CADR Particles)	250 m³/h
Recommended Surface	17.5–30 m² *	Pollen CADR	150cfm **
Dust CADR	130cfm **	Smoke CADR	120cfm **
Noise Level	30-60 dB(A)	Wireless Connectivity	Wi-Fi IEEE 802.11 b/g/n 2.4GHz
RF Specification: Wi-Fi 2.4G (2400 - 2483.5 MHz), Max. RF Output Power: <20 dBm Under normal use of condition, this equipment should be kept a separation distance of at least 20cm between the antenna and the body of the user.			

\*Standards: Q/BJZMK0001-2022

\*\*ANSI/AHAM AC-1-2020

## Regulatory Compliance Information

### Europe – EU declaration of conformity



Hereby, Beijing Smartmi Electronic Technology Co., Ltd. declares that the radio equipment - Smartmi Air Purifier P1, type ZMKQJHQP11, ZMKQJHQP12 is in compliance with Directive 2014/53/EU. The full text of the EU declaration of conformity is available at the following internet address: <https://www.smartmiglobal.com/doc.html>

### Disposal and recycling information



All products bearing this symbol are waste electrical and electronic equipment (WEEE as in directive 2012/19/EU) which should not be mixed with unsorted household waste. Instead, you should protect human health and the environment by handing over your waste equipment to a designated collection point for the recycling of waste electrical and electronic equipment, appointed by the government or local authorities. Correct disposal and recycling will help prevent potential negative consequences to the environment and human health. Please contact the installer or local authorities for more information about the location as well as terms and conditions of such collection points.



## Vorsichtsmaßnahmen

- Wenn das Netzteil beschädigt ist, muss es durch ein Originalnetzteil ersetzt werden, das beim Hersteller oder Kundendienst erworben wurde.
- Dieses Gerät ist für Kindern ab einem Alter von 8 und Personen geeignet, die körperlich, sensorisch oder geistig behindert sind oder nicht über ausreichend Erfahrung oder Kenntnisse verfügen, wenn sie eine Beaufsichtigung oder Anweisung zur Nutzung des Geräts im Hinblick auf Sicherheit erfahren haben und wissen, welche Gefahren auftreten können.
- Kinder dürfen nicht mit dem Gerät spielen. Die Reinigung und Wartung darf nur unter Aufsicht von Kindern vorgenommen werden.

# SICHERHEITSHINWEISE

- Schalten Sie den Luftreiniger aus und ziehen Sie den Netzstecker, bevor Sie ihn bewegen.
- 
- Der Luftreiniger kann nicht eingeschaltet werden, wenn die Filtereinsätze nicht ordnungsgemäß installiert sind.
  - Halten Sie einen Abstand von mindestens 20 cm zwischen den Lufteinlässen und Wänden oder anderen Gegenständen ein.
  - Der Luftreiniger muss auf einem stabilen und ebenen Boden aufgestellt werden.
- 
- Bevor die Reinigung oder Wartung des Geräts durchgeführt wird, muss es vom Stromnetz getrennt werden.
  - Entfernen Sie häufig Staub, Haare und andere Partikel aus dem äußeren Filtersieb, um das Risiko von Bakterienwachstum zu verringern.
  - Entfernen Sie Staub, Haare und Partikel aus den Lufteinlässen des Luftreinigers, um eine Verminderung des Lufteinlasses zu verhindern.
  - Decken Sie den Luftauslass ab, um zu verhindern, dass Staub, Haare und andere Partikel hineinfallen, wenn der Luftreiniger längere Zeit nicht benutzt wird.

Verwenden Sie das Netzteil und die Steckdose nach folgenden Anweisungen, um Feuer, Stromschläge oder andere Schäden zu vermeiden:

- Ziehen, verdrehen oder biegen Sie das Netzteil nicht übermäßig, da dadurch der Kern des Kabels freigelegt oder gebrochen werden kann.
- Das Netzteil muss an eine geeignete Steckdose

angeschlossen werden.

- Verwenden Sie das mit dem Luftreiniger gelieferte Netzteil; verwenden Sie keine Netzteile von Drittanbietern
  - Ziehen Sie immer den Netzstecker des Luftreinigers, bevor Sie Wartungsarbeiten durchführen oder den Luftreiniger bewegen.
- 
- Stellen Sie die Verwendung des Luftreinigers sofort ein, wenn er ungewöhnliche Geräusche macht, schlechte Gerüche abgibt, sich überhitzt oder sich der Lüfter unregelmäßig dreht.
  - Stecken Sie nicht Ihre Finger oder Fremdkörper in die Schutzteile, bewegliche Teile, Lufteinlässe oder Luftauslässe.
  - Halten Sie Gegenstände wie Haare oder Stoffe vom Luftreiniger fern, um ein Blockieren der Lufteinlässe oder Luftauslässe zu vermeiden.
  - Sie dürfen sich nicht auf den Luftreiniger setzen, sich daran anlehnen oder ihn kippen.
  - Bei Verwendung in Verbindung mit gasbetriebenen Geräten (z.B. Gasherden, Gasheizungen) ist auf ausreichende Belüftung zu achten, um eine Kohlenmonoxidvergiftung zu vermeiden.
  - Gießen Sie keine Flüssigkeiten ein und werfen Sie keine Pulver oder andere kleine Substanzen in den Luftauslass des Luftreinigers.

Verwenden Sie den Luftreiniger nicht unter den folgenden Umständen, da dies zu Stromschlägen, Bränden oder anderen Schäden führen kann:

- In der Nähe von offenen Flammen, wie

Kerzen, Räuchergefäßen, Öfen, Kaminen, Zigaretten, Feuerwerkskörpern, Feuerzeugen, Mehrzweckfackeln, Kerzenleuchtern oder Feuerstellen.

- In der Nähe von Geräten, die hohe Temperaturen erzeugen, wie z.B. Elektroheizungen, Heizlüfter, elektrische Fußwärmer, Elektroherde, Bügeleisen.
- Achten Sie darauf, dass keine brennbaren Gegenstände in den Luftreiniger gelangen.
- An unsichereren Orten, an denen der Luftreiniger leicht umkippen kann.
- In extrem heißen, feuchten oder nassen Umgebungen, wie z.B. Badezimmern.

# Verpackungsinhalt

Lesen Sie diese Bedienungsanleitung vor der Verwendung sorgfältig durch und bewahren Sie sie zum späteren Nachschlagen auf.

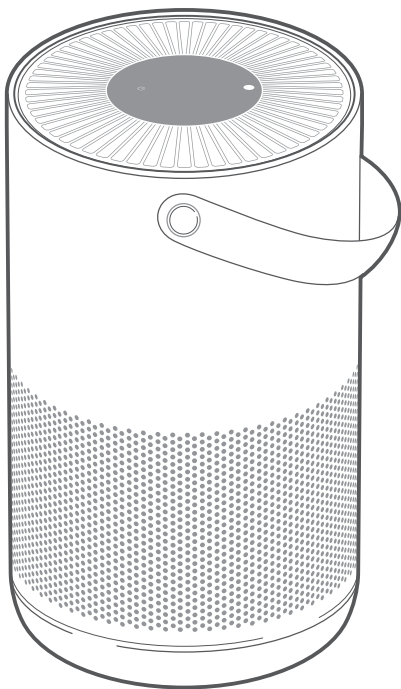

Luftreiniger

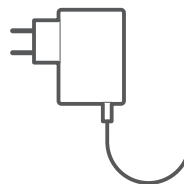

Netzteil



Benutzerhandbuch

Hinweise: Die in dieser Bedienungsanleitung enthaltenen Abbildungen des Produkts, dessen Zubehör sowie der Bedienoberfläche, sind nur schematische Darstellungen, die als Referenz gelten. Das tatsächliche Produkt kann aufgrund von Produktaktualisierungen und -verbesserungen von dem in den schematischen Darstellungen angezeigten Produkt abweichen. Bitte beziehen Sie sich auf das tatsächliche Produkt.



# Produktübersicht

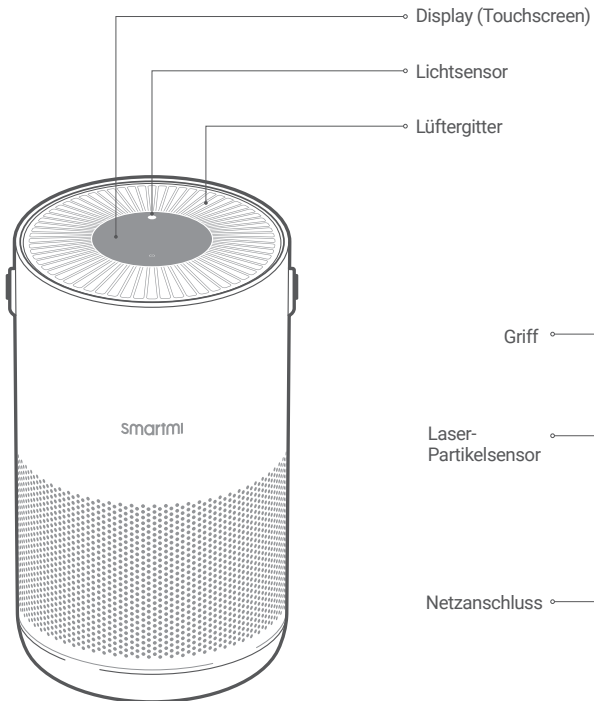

Frontansicht

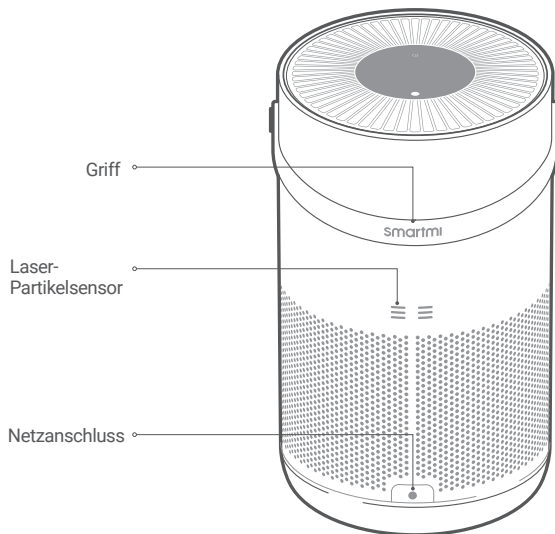

Rückansicht

## Bildschirm

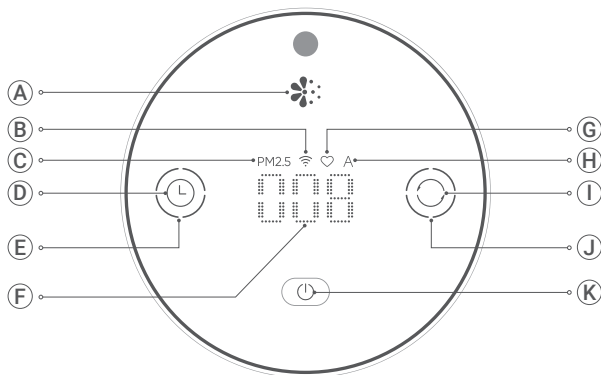

**(A)**

### Pollenalarmanzeige

- ☼ Grün ..... Sehr gut
- ☼ Gelb ..... Gut
- ☼ Orange ..... Mäßig
- ☼ Rot ..... Ungesund

Hinweise:

- ☼: Zeigt den Feinstaubanteil von Partikeln (inklusive der gängigsten Pollenpartikel) des Grössenbereichs 2,5-10 µm ab

**(B)**

### Wi-Fi-Statusanzeige

**(C)**

PM2,5

**(D)**

### Timer

Drücken Sie die "L"-Taste, um die Zeiteinstellungen zu wechseln und den Timer zu aktivieren.

**(E)**

### Timer-Anzeige

Die Timer-Anzeige ändert sich je nachdem, welche Zeiteinstellung ausgewählt wurde.

**(F)**

PM2,5-Wert

**(G)**

### Benutzerdefinierte Anzeige

Nachdem der "Benutzerdefiniert"-Modus ausgewählt wurde, wird "♥" auf dem Bildschirm angezeigt.

**(H)**

### Automatische Anzeige

Nachdem der "Automatisch"-Modus ausgewählt wurde, wird "A" auf dem Bildschirm angezeigt.

**(I)**

### Modusauswahl-Taste

Drücken Sie die "L"-Taste, um den Reinigungsmodus zu wechseln.

**(J)**

### Modusanzeige

**(L)** Schlaf

Der Luftreiniger arbeitet im extrem geräuscharmen Modus, um eine angenehme Schlafumgebung zu schaffen.

**(L)** Normal

Der Luftreiniger arbeitet im optimalen Modus und Geräuschpegel. Für den täglichen Gebrauch anwendbar.

**(L)** Benutzerdefiniert

Die Reinigungsrate kann durch das Einstellen des Anwendungsbereichs in der App angepasst werden.

**(L)** Automatisch

Die Reinigungsrate wird automatisch je nach IAQ angepasst.

**(K)**

Ein-/Ausschalter

# Montage

- 1 Platziere den Luftreiniger mit dem Touchscreen nach oben gerichtet auf eine flache und stabile Stelle.

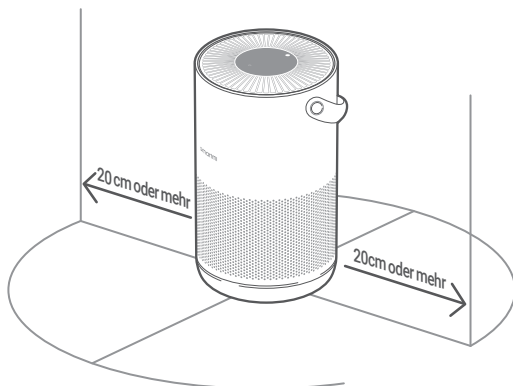

## Platziere den Luftreiniger an einer passenden Stelle

Sodass der Luftreiniger so effektiv wie möglich arbeiten kann, halten Sie einen angemessenen Abstand zwischen dem Lufteinlass und anderen Hindernissen wie z. B. Wänden ein (Siehe Abbildung oben).

Hinweise: Damit eine optimale Luftreinigung gewährleistet wird, halten Sie Türen und Fenster während des Betriebs geschlossen.

- 2 Schließen Sie das Netzteil an den Stromanschluss an der Unterseite des Hauptgeräts an. Schließen Sie dann das Netzteil an eine Steckdose an.

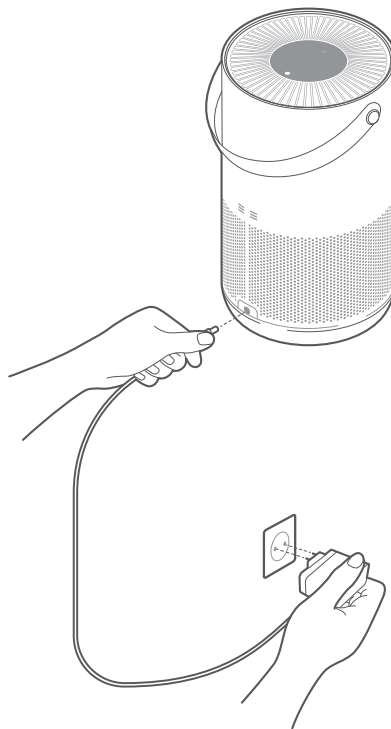

# Verwendung

- 1 Drücken Sie nach dem Anschließen an ein Netzteil die "⏻"-Taste, um das Gerät einzuschalten. Wenn der Luftreiniger zum ersten Mal gestartet wird, arbeitet er im "Automatisch"-Modus durch. Bei darauffolgenden Starts wird jeweils der Modus benutzt, welcher zuletzt vor dem Ausschalten benutzt wurde.

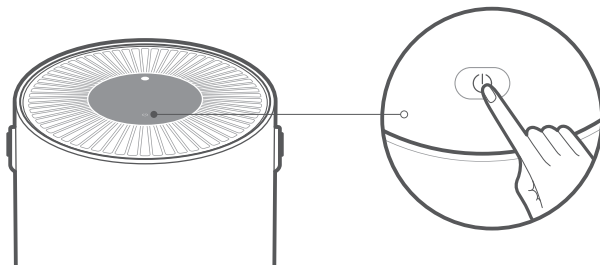

- 2 Drücken Sie die "⦿"-Taste, um einen Modus für den Luftreiniger einzustellen.

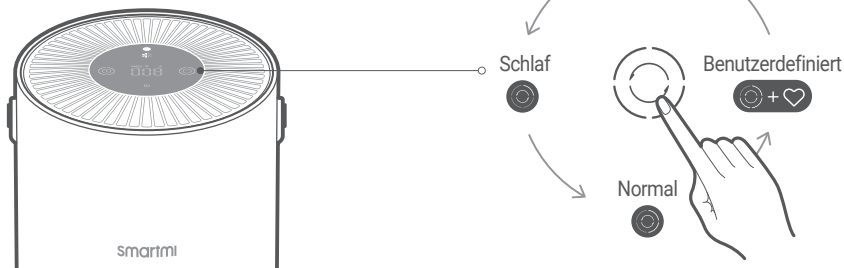

## Hinweis:

- Wenn man den "Automatisch"-Modus auswählt, wird auf dem Bildschirm "A" angezeigt, und der Luftreiniger stellt die Reinigungsstufe automatisch auf der Grundlage der IAQ ein.
- Im "Benutzerdefiniert"-Modus kann man die Einstellungen anpassen, nachdem zur Smartmi-App eine Verbindung hergestellt und ein Gerät hinzugefügt wurde. Dem Standard nach kann der Luftreiniger mit voller Kapazität in diesem Modus arbeiten, der Betrieb ist dabei ein bisschen lauter, die Ergebnisse sind dabei jedoch am besten.

3 Drücken Sie die "⏸"-Taste, um die Abschaltzeit vorab einzustellen.

4 Drücken Sie die "⏸"-Taste, um den Luftreiniger auszuschalten.

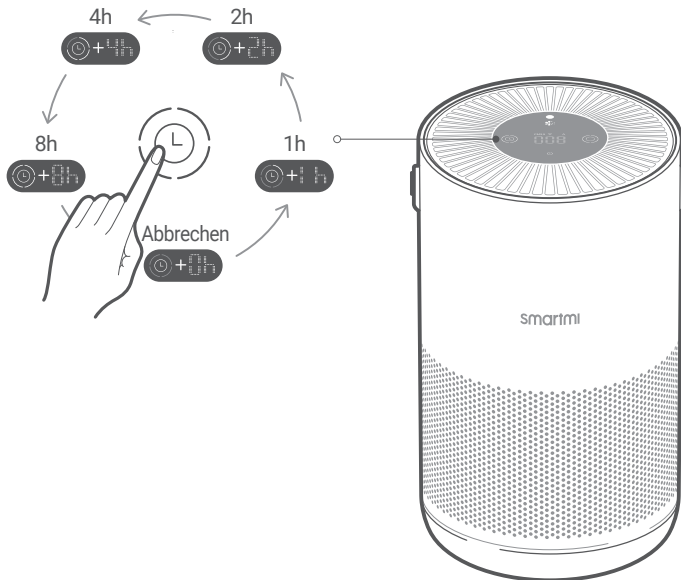

Hinweis:

- Nachdem der Timer aktiviert wurde, wird die Anzeige entsprechend aufleuchten. Die verfügbaren Zeitintervalle werden wie folgt angezeigt: "0 h, 1 h, 2 h, 4 h und 8 h". Wenn 0 h gewählt wird, wird der Timer abgebrochen.
- Um den Timer abzubrechen, drücken Sie die "⏸"-Taste, bis die Zeit-Anzeige aus ist und "0 h" auf dem Bildschirm angezeigt wird.
- Wenn der Timer abgelaufen ist, wird der Luftreiniger automatisch ausgeschaltet.
- Nach dem Start hat der Luftreiniger keine automatisch gewählte Zeiteinstellung, um das Gerät herunterzufahren.
- Der Timer wird erst wieder gestartet, nachdem er zurückgestellt wurde.

# Verbinden mit der Smartmi Link-APP

Dieses Produkt wurde mit der Smartmi Link-App verbunden und kann über die App gesteuert werden.

Scannen Sie den QR-Code oder suchen Sie im App-Store nach „Smartmi Link“, um die App herunterzuladen und zu installieren. Gehen Sie auf die Startseite der App, klicken Sie in der Mitte der Seite auf „+“ und fügen Sie das Gerät nach Aufforderungen der App hinzu.

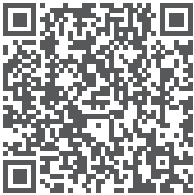

Hinweis:

- Bitte stellen Sie sicher, dass das Wi-Fi-Netzwerk sowohl verfügbar ist als auch Internetzugang hat. Platzieren Sie Ihr Mobiltelefon so nah wie möglich an dieses Produkt. (Dieses Produkt unterstützt keine 5G-Netzwerke)
- Dieses Produkt wird als „Smartmi Luftreiniger P1“ in der Geräteliste der App aufgeführt.

# Intelligente Steuerung mit Apple HomeKit

- 1 Öffnen Sie die Home-App auf Ihrem iPhone oder iPad.
- 2 Klicken Sie auf „Zubehör hinzufügen“ und scannen Sie dann den HomeKit-Setup-Code auf dem Produktaufkleber (es gibt zwei Aufkleber auf dem Gerät, siehe Abbildung) oder geben Sie den achtstelligen Setup-Code über dem HomeKit-Setup-Code ein. Das Gerät wird dann mit der Apple Home-App verbunden.

Das Gerät kann nach dem Verbinden mit HomeKit mit der Smartmi Link-App verbunden werden. Gehen Sie in der Smartmi Link-App auf die Seite „Persönliche Informationen“. Klicken Sie auf „HomeKit-Informationen“ und verbinden Sie dann das HomeKit-Gerät nach Aufforderungen der App.

Mit der Smartmi Link-App verbundene Geräte können auch zu HomeKit hinzugefügt werden. Gehen Sie in der Smartmi Link-App auf die Seite „Gerätesteuerung“. Klicken Sie unter „Einstellungen“ auf „Zu HomeKit hinzufügen“ und verbinden Sie das Gerät nach Aufforderungen der App mit HomeKit.

Hinweis:

- Bitte stellen Sie sicher, dass das Wi-Fi-Netzwerk sowohl verfügbar ist als auch Internetzugang hat. Platzieren Sie Ihr Mobiltelefon so nah wie möglich an dieses Produkt. (Dieses Produkt unterstützt keine 5G-Netzwerke)
- Um dieses mit HomeKit kompatible Zubehör zu steuern, wird empfohlen, iOS 13.0 oder eine neuere Version zu verwenden.
- Bitte bewahren Sie den HomeKit-Setup-Code auf, da Sie nach dem Zurücksetzen auf die Werkseinstellungen den Code erneut scannen müssen, um das Gerät mit HomeKit zu verbinden.
- iPad und iPhone sind Markenzeichen von Apple Inc., die in den USA und anderen Ländern registriert sind.
- Um dieses HomeKit-kompatible Gerät automatisch und außerhalb des Hauses zu steuern, ist es erforderlich, einen HomePod, ein Apple TV oder ein iPad als Home-Hub einzurichten. Es wird empfohlen, auf die neueste Version der Software und des Betriebssystems zu aktualisieren.

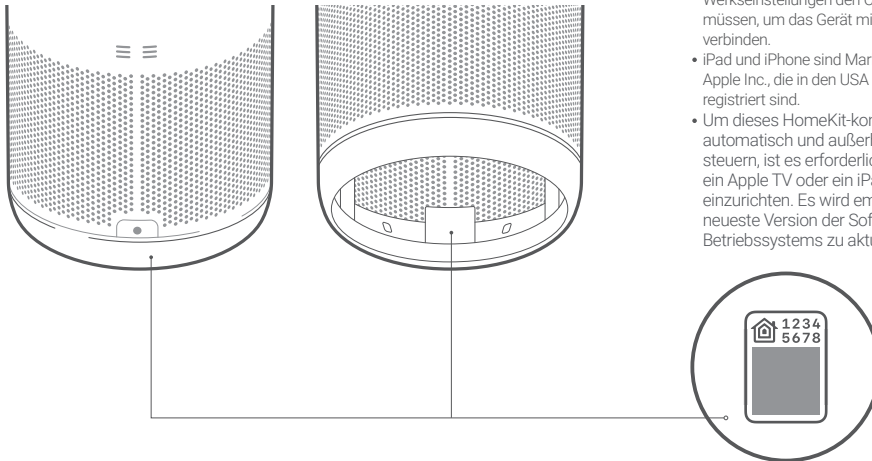

HomeKit-Setup-Code

## Wi-Fi Ein/Aus

Die Wi-Fi-Funktion ist standardmäßig aktiviert, wenn das Gerät zum ersten Mal eingeschaltet wird.

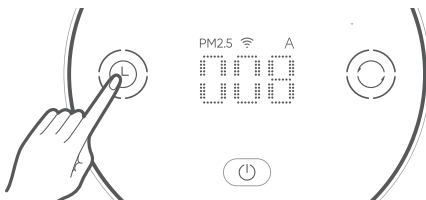

## Wi-Fi ausschalten

Halten Sie die „“-Taste 5 Sekunden lang gedrückt. Wenn anschließend ein Signal ertönt, hört das Wi-Fi-Symbol auf dem Bildschirm auf zu blinken und erlischt.

## Wi-Fi einschalten

Halten Sie die „“-Taste 5 Sekunden lang gedrückt. Wenn anschließend ein Signal ertönt, wird das Wi-Fi-Symbol auf dem Bildschirm angezeigt.

## Keine Wi-Fi-Verbindung

Das Wi-Fi-Symbol blinkt im eingeschalteten Zustand. Das Wi-Fi-Symbol wird im ausgeschalteten Zustand nicht angezeigt.

Hinweis: Der letzte Wi-Fi-Ein- oder Ausschaltzustand wird bei jedem Einschalten des Geräts beibehalten.

## Wi-Fi zurücksetzen

Wenn zum ersten Mal über das Handy eine Verbindung zum Luftreiniger hergestellt wird oder wenn keine Verbindung über das Handy hergestellt werden kann, halten Sie die Tasten "" und "" gleichzeitig für 5 Sekunden lang gedrückt. Das Wi-Fi Symbol wird auf dem Bildschirm blinken. Wenn anschließend ein Ton abgespielt wird, wurde das Wi-Fi Modul erfolgreich zurückgesetzt.

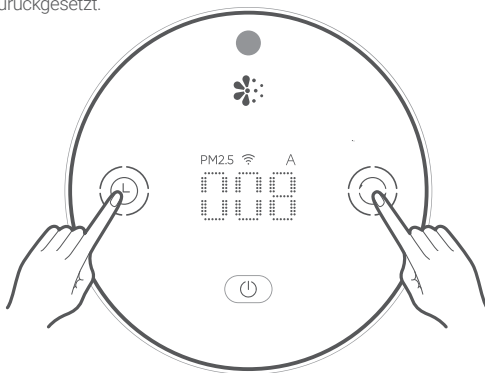

## Luftreiniger zurücksetzen

Halten Sie die Tasten "" und "" gleichzeitig für 10 Sekunden gedrückt. Wenn anschließend ein Ton abgespielt wird, wurde der Luftreiniger erfolgreich zurückgesetzt.

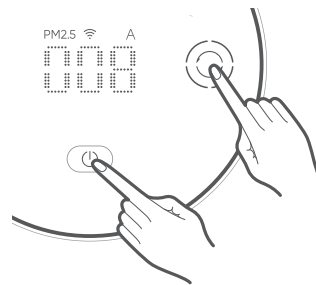



## Erinnerung zum Filterstatus

### 1 Überprüfen der Filterlebensdauer

Klicken Sie auf die Produktseite in der App und prüfen Sie den Filterstand, der in Prozent angezeigt wird.

### 2 Erinnerung zum Filterwechsel

Die Filter sollten alle 6-12 Monate ersetzt werden. Sobald die Lebensdauer des Filters 10% oder weniger erreicht, wird die App eine Erinnerung senden.

Sobald die Lebensdauer des Filters unter 10% fällt, wird der Ein-/Ausschalter jedes Mal beim Einschalten des Geräts aufblinken. Tauschen Sie bitte den Filter so schnell wie möglich aus, damit ein normaler Betrieb und eine optimale Luftreinigung gewährleistet wird.



### Wie kann man den Filter kaufen

Scannen Sie den QR-Code oder besuchen Sie den Online-Shop von Smartmi unter <https://www.smartmiglobal.com>, um weitere Informationen zu erhalten.

Hinweis: Es wird empfohlen, den Filter rechtzeitig auszutauschen, wenn die empfohlene Filterlebensdauer abgelaufen ist. Nach dem Austausch des Filters gegen Haustierallergien, der Aktivkohle enthält, behält der Filter den Geruch der schädlichen Gase, die er absorbiert hat. Wenn der gebrauchte Filter nicht mehr aufnahmefähig ist, platzieren Sie ihn an einem gut belichteten und belüfteten Ort, um die Gerüche zu beseitigen, die Aktivkohle zu verbessern und einen Teil der Adsorptionsfähigkeit wiederherzustellen.

## Filter austauschen und zurücksetzen

1 Drehen Sie den Luftreiniger um und entfernen Sie den Filter durch das Drehen im Gegenuhrzeigersinn.

2 Folgen Sie den Anweisungen in der Bedienungsanleitung, um den Filter auszutauschen.

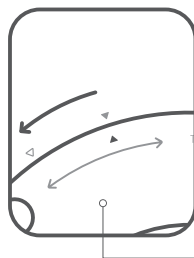

Hinweis: Schalten Sie den Luftreiniger aus und trennen Sie ihn von der Stromversorgung, bevor Sie die folgenden Vorgänge durchführen.



## Filter zurücksetzen

Halten Sie nach dem Ersetzen des Filters und dem Einschalten des Luftreinigers die Taste "⏻" für 5 Sekunden gedrückt. Wenn anschließend ein Ton abgespielt wird, zeigt dies an, dass der Luftreiniger die Zählung für den Filterwechsel neu gestartet hat.

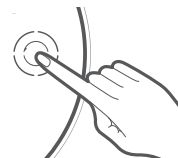

# Wartung und Pflege

⚠ Bevor die folgenden Vorgänge durchgeführt werden, muss der Luftreiniger ausgeschaltet und von der Stromversorgung getrennt sein.

## Filtergehäuse reinigen

- 1 Drehen Sie den Luftreiniger um und entfernen Sie den Filter durch das Drehen im Gegenuhrzeigersinn.
- 2 Um Staub von der Lüftungsöffnung und den Kabinenwänden zu entfernen, benutzen Sie einen Staubsauger oder wischen Sie diese mit einem weichen Tuch ab.
- 3 Setzen Sie den Filter nach der Reinigung wieder ein.

Hinweis: Sprühen Sie keine Flüssigkeit auf das Gehäuse des Luftreinigers und wischen Sie es auch nicht mit einem feuchten Tuch ab. Dies könnte dazu führen, dass Wassertropfen in das Unterteil des Geräts eindringen.

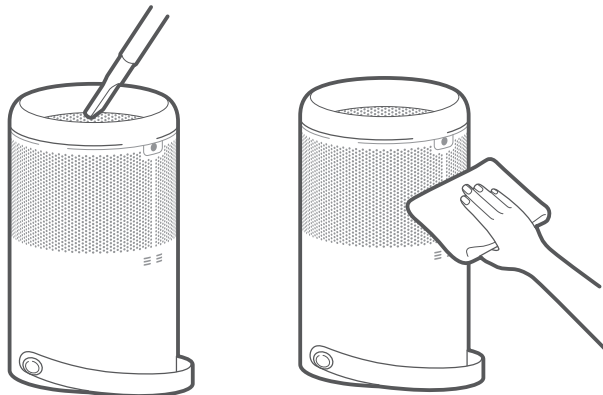

## Laser-Partikelsensor reinigen

- 1 Drehen Sie den Luftreiniger um und entfernen Sie den Filter durch das Drehen im Gegenuhrzeigersinn.
- 2 Benutzen Sie einen Schraubenzieher, um die Schrauben an der Sensorabdeckung zu lösen.
- 3 Entfernen Sie die Abdeckung und reinigen Sie es entweder mit einem Fön oder einer Druckluftpistole.
- 4 Befestigen Sie nach Reinigungsende die Abdeckung wieder am Sensor und ziehen Sie anschließend die Schrauben fest.

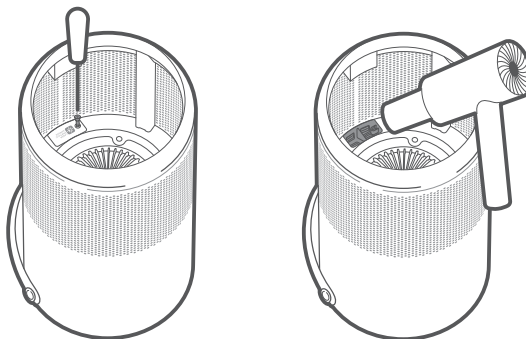

Hinweis: NICHT mit heißer Luft reinigen

# Spezifikationen

Name	Smartmi Luftreiniger P1	Nennspannung	24V=
Modell	ZMKQJHQP11 / ZMKQJHQP12	Nennleistung	30W
Abmessungen	Φ220 x 360.5 mm	Netzteileingang	100-240V~ 50/60Hz 1.0A
Nettogewicht	Ca. 3 kg	Fördermenge für saubere Luft (CADR-Partikel)	250 m³/h
Anwendbarer Bereich	17.5–30 m² *	Pollen-CADR-Wert	150cfm **
Staub-CADR-Wert	130cfm **	Rauch-CADR-Wert	120cfm **
Geräuschpegel	30-60 dB(A)	Drahtlose Verbindung	Wi-Fi IEEE 802.11 b/g/n 2.4GHz
HF-Spezifikationen: WLAN 2,4G (2.400–2.483,5 MHz), maximale HF-Ausgangsleistung: <20 dBm Unter normalen Betriebsbedingungen sollte der Mindestabstand zwischen der Antenne des Geräts und dem Benutzer 20cm betragen.			

\*Referenzstandard: Q/BJZMK0001-2022

\*\*ANSI/AHAM AC-1-2020

## Informationen zur Einhaltung gesetzlicher Vorschriften

### EU-Konformitätserklärung



Hiermit bestätigt Beijing Smartmi Electronic Technology Co., Ltd., dass das Funkgerät - Smartmi Luftreiniger P1 des Typs ZMKQJHQP11, ZMKQJHQP12 mit der Verordnung 2014/53/EU in Einklang steht. Der vollständige Wortlaut der EU-Konformitätserklärung ist unter der folgenden Internetadresse abrufbar: <https://www.smartmiglobal.com/doc.html>

### WEEE-Informationen zur Entsorgung und zum Recycling



Alle mit diesem Symbol gekennzeichneten Produkte sind Elektroschrott und Elektrogeräte (WEEE entsprechend EU-Richtlinie 2012/19/EU) und dürfen nicht mit unsortiertem Haushaltsmüll vermischt werden. Schützen Sie stattdessen Ihre Mitmenschen und die Umwelt, indem Sie Ihre zu entsorgenden Geräte an eine dafür vorgesehene, von der Regierung oder einer lokalen Behörde eingerichtete Sammelstelle zum Recycling von Elektroschrott und Elektrogeräten bringen. Eine ordnungsgemäße Entsorgung und Recycling helfen, negative Auswirkungen auf die Gesundheit von Umwelt und Menschen zu vermeiden. Wenden Sie sich bitte an den Installateur oder lokale Behörden, um Informationen zum Standort und den allgemeinen Geschäftsbedingungen solcher Sammelstellen zu erhalten.

## Меры предосторожности

- В случае выхода адаптера питания из строя для его замены следует приобретать оригинальные продукты от производителя или продукты, поставляемые отделом послепродажного обслуживания.
- Дети в возрасте от 8 лет и лица с ограниченными физическими, сенсорными или умственными способностями или недостаточным опытом и знаниями могут использовать это устройство под наблюдением или после получения инструкций по технике безопасности и осознания возможных рисков.
- Дети не должны играть с устройством. Не разрешайте детям чистить устройство и выполнять другие мероприятия по уходу за ним без присмотра взрослых.

# Инструкция по технике безопасности

- Перед перемещением выключите очиститель воздуха и выньте штепсель из розетки.

- Не включайте очиститель воздуха, если фильтрующий элемент установлен неправильно.
- Между воздухозаборными отверстиями и стенами или другими предметами должно оставаться расстояние минимум 20 см.
- Очиститель воздуха следует установить на твердой и горизонтальной поверхности.

- Перед чисткой или техническим обслуживанием устройство следует отключить от питающей сети.
- Часто удаляйте пыль, волосы и другие частицы с внешнего сетчатого экрана фильтра, чтобы снизить вероятность роста бактерий.
- Удаляйте пыль, волосы и частицы из воздухозаборных отверстий очистителя воздуха, чтобы не допустить снижения забора воздуха.
- Накройте выпускное отверстие воздуха, чтобы не допустить попадания пыли, волос и других частиц, когда очиститель воздуха не используется в течение длительного времени.

Во избежание возникновения пожара, поражения током или повреждения продукта при использовании адаптера питания необходимо соблюдать следующие указания:

- Не следует подвергать адаптер питания чрезмерному растяжению, выворачиванию или скручиванию, так как это может привести к обнажению жил кабеля или их разрыву.
- Вставлять адаптер питания разрешается только в розетки источника питания,

соответствующие параметрам штепселя адаптера.

- Используйте адаптер питания, который поставляется в комплекте с основным устройством. Не следует использовать адаптеры питания других марок или производителей.
- Всегда вынимайте шнур электропитания очистителя воздуха из розетки при выполнении технического обслуживания или перемещении очистителя воздуха.
- Немедленно прекратите использование очистителя воздуха при появлении необычных шумов, неприятного запаха, перегреве или неравномерном вращении вентилятора.
- Не вставляйте пальцы или инородные предметы в защитные детали, подвижные детали, воздухозаборные отверстия или выпускные отверстия воздуха.
- Не допускайте попадание в очиститель воздуха таких предметов, как волосы или ткань, чтобы избежать закупоривания воздухозаборных отверстий или выпускных отверстий воздуха.
- Не сидите на очистителе, не опирайтесь на него и не наклоняйте его.
- При использовании вместе с газовым оборудованием (например, газовыми печами или водонагревателями) обеспечьте достаточную вентиляцию, чтобы избежать отравления угарным газом.
- Не наливайте какую-либо жидкость, не насыпайте порошки или какие-либо другие вещества и выпускное отверстие воздуха очистителя воздуха.

Не используйте очиститель воздуха при следующих обстоятельствах, поскольку это

может привести к поражению электрическим током, пожару или другому ущербу:

- Около источников открытого пламени, например, свечей, каминов, плит, сигарет, хлопушек, зажигалок, универсальных горелок, акалитов или жаровен.
- Около приборов, производящих высокую температуру, например, электрических нагревателей, вентиляторных воздухонагревателей, электрических грелок для ног, электроплит и электрических утюгов.
- Примите меры, чтобы в очиститель воздуха не попадали воспламеняемые предметы.
- В неустойчивом положении, когда очиститель воздуха легко может перевернуться.
- В среде с необычайно высокой температурой, влажностью или сыростью, например, в ванной.

Хранение и транспортировка:

- Рекомендуется хранить устройство в собранном виде в сухом прохладном месте.
- Устройство следует размещать вдали от источников тепла и вне зоны попадания прямых солнечных лучей.
- Не транспортируйте при экстремальных температурах.

# Комплектация

Перед использованием внимательно прочтите это руководство и сохраните его для справки.

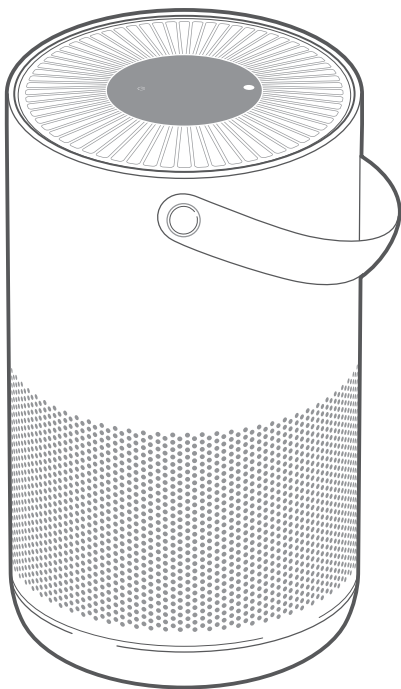

Очиститель воздуха

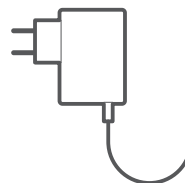

Адаптер питания



Инструкция

Примечание: в настоящем Руководстве изображения изделия и его аксессуаров, а также пользовательского интерфейса являются только схематическими и служат для справки. Фактическое изделие может отличаться от изображений из-за обновлений и усовершенствований изделия. См. фактическое изделие.

# Обзор устройства

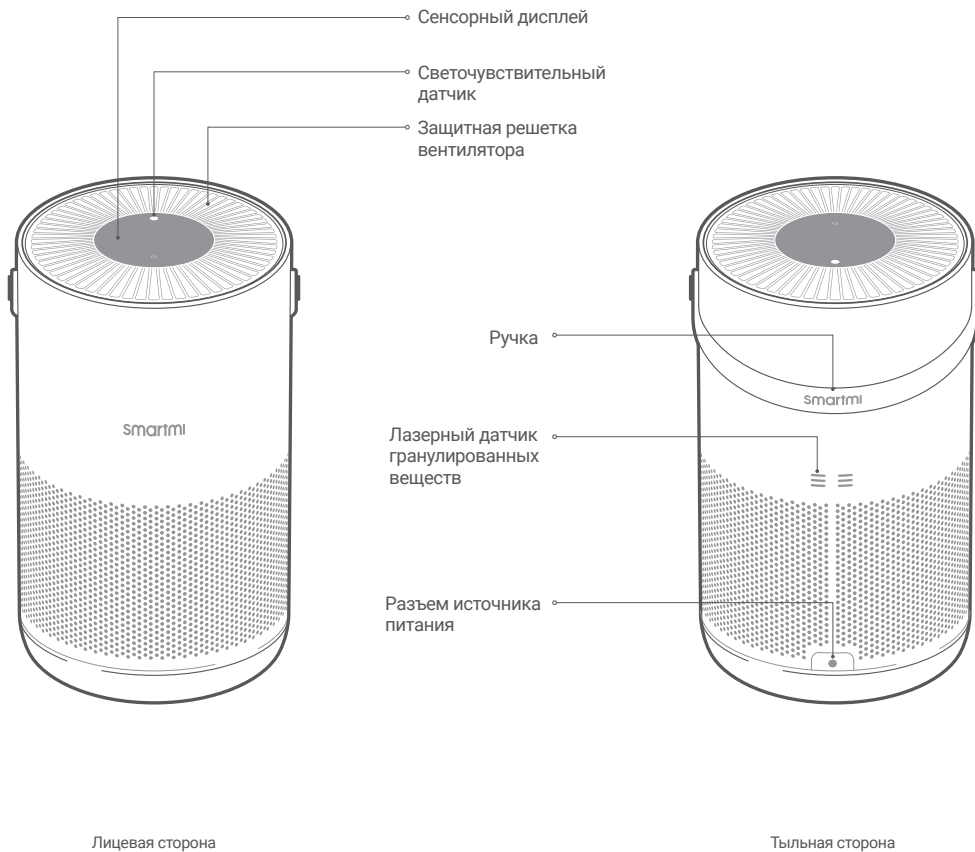

## Отображение информации на дисплее

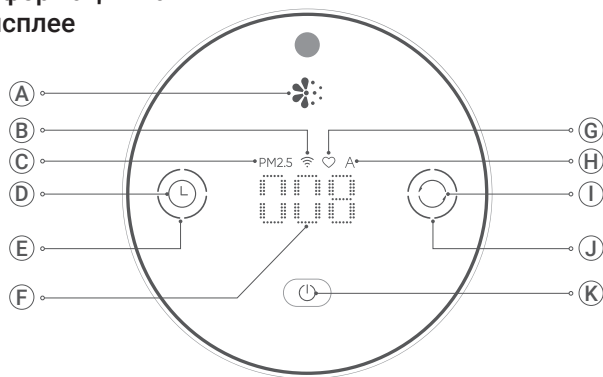

### А Индикатор пыльцы

- ☘ Зеленый ..... Очень хорошо
- ☘ Желтый ..... Хорошо
- ☘ Оранжевый ..... Нормально
- ☘ Красный ..... Не соответствует требованиям здоровья

Подсказка:

☘ Показывает содержание в воздухе твердых частиц размером 2,5-10 мкм (включая размер обычных частиц пыльцы)

### В Индикатор WIFI

### С PM2.5

### Д Кнопка установки таймера выключения

Нажимайте на кнопку «L» для циклического переключения между значениями установки таймера выключения очистителя, одновременно с этим произойдет запуск функции таймера выключения.

### Е Полоса состояния таймера выключения

В процессе настройки таймера выключения на полосе состояния будет происходить переключение значений таймера выключения

### Ф Числовое значение PM2.5

### Г Индикатор режима Custom

после запуска режима Custom на дисплее загорится значок «♥»

### Н Индикатор режима Auto

после запуска режима Auto на дисплее загорится значок «A»

### И Кнопка переключения режимов

нажимайте на кнопку «O», чтобы циклически переключаться между режимами работы очистителя

### Ж Полоса состояния режима

⊖ Режим Sleep  
работа с пониженным уровнем шума; создание среды, комфортной для сна

⊖ Режим Normal  
сбалансированный режим эффективности очистки и уровня шума; подходит для повседневного использования

⊖ Режим Custom  
в данном режиме пользователь посредством настройки нужной площади работы очистителя воздуха в приложении APP может самостоятельно настраивать эффективность очистки

⊖ Режим Auto  
в зависимости от качества воздуха в помещении происходит автоматическое переключение эффективности очистки

### К Выключатель питания



# Установка

- 1 Установите очиститель на ровную и надежную поверхность так, чтобы сенсорный дисплей был обращен вверх.

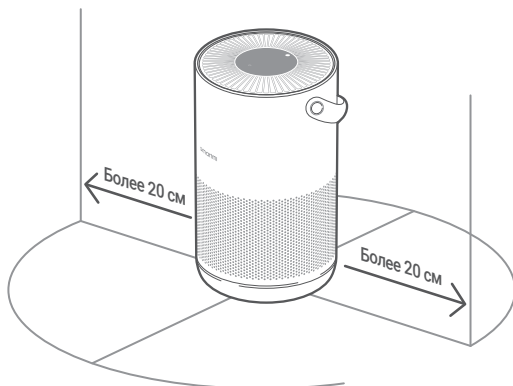

## Установка в правильное положение

Для оптимального использования характеристик очистителя воздуха необходимо, чтобы воздухозаборник главного устройства в процессе работы располагался на определенном расстоянии от стены и других преград (пример показан на изображении выше).

Подсказка: для обеспечения оптимального эффекта очистки во время работы очистителя рекомендуется закрывать двери и окна.

- 2 Подключите адаптер питания к разъему источника питания, расположенному в нижней части главного устройства. Включите адаптер питания в розетку.

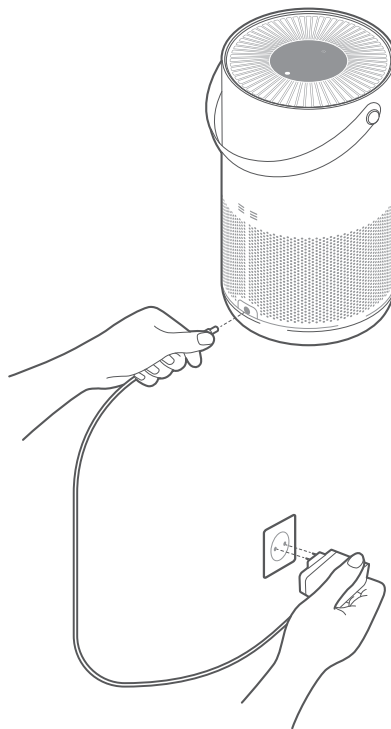

# Использование

- 1 После подключения источника питания нажмите на кнопку «», чтобы включить очиститель. При первом включении очиститель по умолчанию запустится режим Auto; при последующем включении будет автоматически загружаться режим, который использовался при последнем выключении устройства.

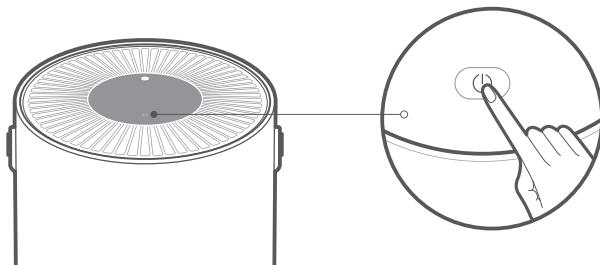

- 2 Нажмите на кнопку «», чтобы настроить режим работы очистителя.

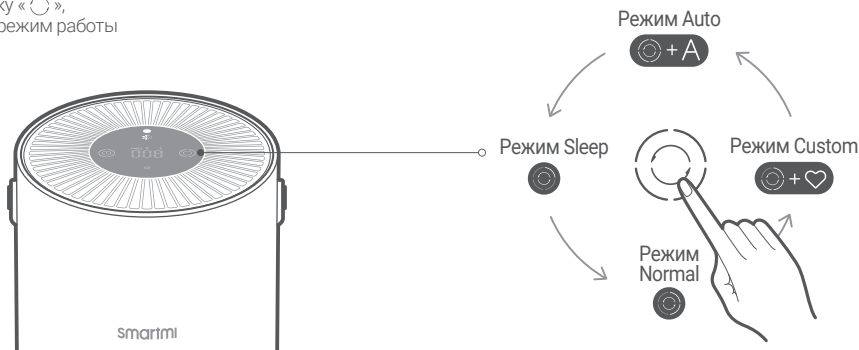

Описание:

- при включенном режиме Auto на мониторе будет гореть значок « A », прибор в зависимости от качества воздуха в помещении будет автоматически выбирать мощность очистки.
- Режим Custom является режимом ручной регулировки; в этом режиме можно регулировать его работу после подключения к приложению smartmi APP и добавления устройства. Режим Custom по умолчанию является самым мощным режимом очистки с наиболее высоким уровнем шума и максимальной эффективностью очистки.

3 Нажмите на кнопку «L», чтобы настроить время выключения прибора.

4 Нажмите на кнопку «L», чтобы выключить и очиститель воздуха.

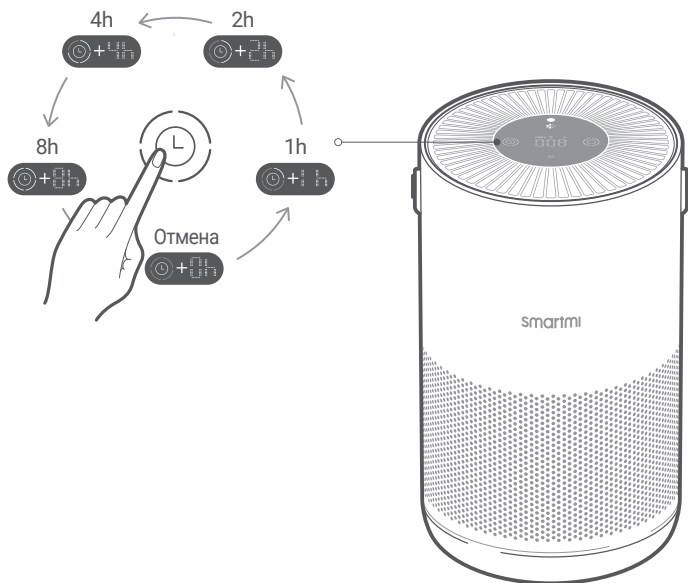

Описание:

- После запуска функции таймера выключения загорится индикатор таймера выключения. В процессе настройки значения таймера выключения на дисплее будут соответствующим образом отображаться значения «0h-1h-2h-4h-8h», при этом значение «0h» означает отмену таймера выключения.
- При необходимости отключить функцию таймера выключения можно нажимать на кнопку «L», пока не погаснет индикатор таймера выключения. Для этого нужно, чтобы на дисплее отобразилось значение «0h».
- После истечения заданного времени таймера выключения произойдет автоматическое выключение очистителя воздуха.
- После включения устройства не произойдет загрузка режима, который использовался при последнем выключении устройства.
- После повторной настройки значения таймера выключения обратный отсчет времени выключения начнется заново.

# Подключение к Smartmi Link APP

Данный продукт уже подключен к приложению Smartmi Link APP. Им можно управлять с помощью приложения Smartmi Link APP.

Отсканируйте QR-код или найдите приложение Smartmi Link в магазине приложений, загрузите и установите Smartmi Link APP. Откройте домашнюю страницу Smartmi Link APP и нажмите «+» в странице, чтобы в соответствии с подсказками в приложении добавить устройства.

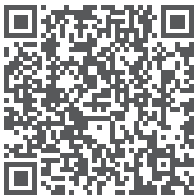

Внимание:

- Убедитесь в доступности сети Wi-Fi и возможности нормального доступа в интернет. По возможности старайтесь, чтобы мобильный телефон располагался как можно ближе к данному продукту (данный продукт не поддерживает сеть стандарта 5G).
- В списке устройств APP данный продукт называется «Smartmi Air Purifier P1»

# Интеллектуальное управление Apple HomeKit

- 1 Откройте домашнее приложение в iPhone или iPad;
- 2 Чтобы подключиться к домашнему приложению Apple APP, нажмите «Добавить аксессуар», после чего согласно подсказкам в приложении отсканируйте расположенный на наклейке на продукте HomeKit setup code (располагается в двух местах на корпусе, подробное описание приводится на схеме), или введите 8-значный код установки, расположенный над HomeKit setup code.

После подключения этого продукта к устройству из HomeKit его можно привязать к приложению Smartmi Link APP. Для этого нужно открыть страницу личных данных Smartmi Link APP, нажать на расположенную на странице кнопку «Информация о HomeKit» и согласно подсказкам в приложении подключиться к устройству HomeKit;

Кроме этого, устройства, подключенные к Smartmi Link APP, также можно добавлять в HomeKit. Для этого нужно открыть страницу управления устройствами Smartmi Link APP, в разделе настроек нажать на кнопку «Добавить в HomeKit» и согласно подсказкам в приложении подключиться к HomeKit.

## Внимание:

- Убедитесь в доступности сети Wi-Fi и возможности нормального доступа в интернет. По возможности старайтесь, чтобы мобильный телефон располагался как можно ближе к данному продукту (данный продукт не поддерживает сеть стандарта 5G);
- Для управления этим аксессуаром, совместимым с HomeKit, рекомендуется использовать версию iOS 13.0 или выше;
- Не теряйте код конфигурации сети HomeKit! После восстановления заводских настроек для подключения к HomeKit потребуется снова отсканировать HomeKit setup code;
- Компания Apple является владельцем товарных знаков iPad и iPhone, которые зарегистрированы в США и других странах.
- Чтобы получить возможность автоматически управлять этим аксессуаром с поддержкой HomeKit и использовать его вне дома, нужно настроить HomePod, Apple TV или iPad в качестве домашнего центра. Также рекомендуется обновить программное обеспечение и операционную систему до последней версии.

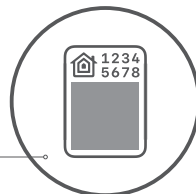
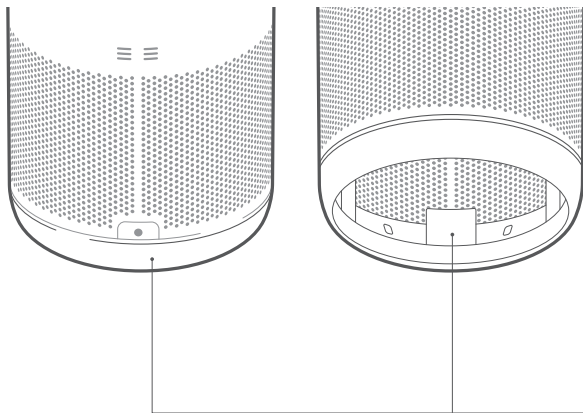

Код конфигурации сети HomeKit

## Включение/ выключение Wi-Fi

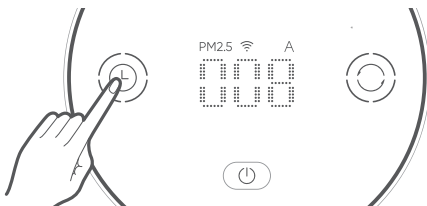

При первом запуске устройства по умолчанию произойдет включение функции Wi-Fi.



## Выключение Wi-Fi

Нажать и удерживать «» в течение 5 секунд, пока не раздастся звуковой сигнал; значок Wi-Fi на дисплее перестанет мигать и погаснет.

## Сброс модуля Wi-Fi

При первом подключении мобильного телефона или невозможности подключения к очистителю следует одновременно нажать и удерживать кнопку «» и кнопку «» на дисплее в течение 5 секунд, пока на дисплее не замигает значок Wi-Fi и не раздастся характерный звуковой сигнал; это означает, что выполнен сброс Wi-Fi.

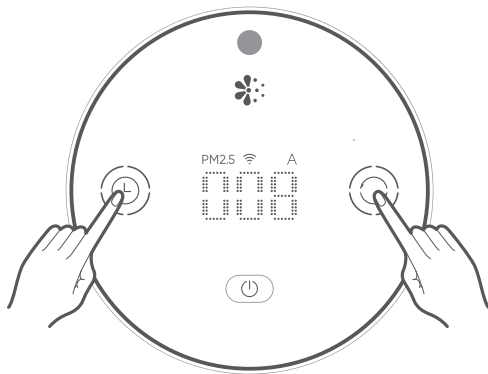

## Включение Wi-Fi



Нажать и удерживать «» в течение 5 секунд, пока не раздастся звуковой сигнал; на дисплее появится значок Wi-Fi.

## Отсутствие подключения к сети Wi-Fi

Во включенном состоянии значок Wi-Fi постоянно мигает; в выключенном состоянии значок Wi-Fi не отображается;

Внимание: При каждом следующем включении устройства сохраняется статус включенного/выключенного Wi-Fi последнего сеанса работы устройства.

## Сброс настроек устройства

Одновременно нажмите и удерживайте кнопку «» и кнопку «» на дисплее в течение 10 секунд, пока не раздастся характерный звуковой сигнал; это означает, что выполнен сброс настроек устройства

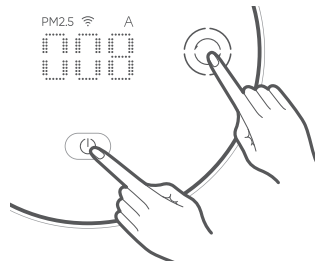

## Отображение состояния фильтрующего элемента

### 1 Проверка срока службы фильтрующего элемента

Чтобы проверить процентное значение остатка срока службы фильтрующего элемента, зайдите на страницу продукта в приложении.

### 2 Напоминание о замене фильтрующего элемента

Период замены фильтрующего элемента составляет 6-12 месяцев. Когда очиститель обнаружит, что срок службы фильтрующего элемента составляет  $\leq 10\%$ , в приложении появится соответствующее напоминание о замене

Когда срок службы фильтрующего элемента станет меньше 10%, в качестве напоминания каждый раз при включении устройства будет мигать кнопка включения/выключения питания. В этом случае, чтобы гарантировать нормальную работу очистителя и оптимальный эффект очистки, следует как можно скорее заменить фильтрующий элемент.



### Как приобрести фильтрующий элемент

Чтобы получить больше информации, отсканируйте QR-код или зайдите на страницу онлайн-магазина Smartmi <https://www.smartmiglobal.com>

Напоминание: после истечения рекомендуемого срока службы следует своевременно заменить фильтрующий элемент. После замены фильтрующего элемента для аллергии на домашних животных и при полном заполнении фильтрующего элемента с активированным углем вредными газами может начаться распространение неприятного запаха, в этом случае рекомендуем на некоторое время оставить фильтрующий элемент в хорошо освещенном месте с хорошей вентиляцией, чтобы улучшить активность активированного угля и частично восстановить адсорбционную способность фильтра.

## Замена фильтрующего элемента и сброс настроек

- 1 Переверните устройство и поверните фильтрующий элемент в направлении против часовой стрелки, чтобы извлечь элемент;
- 2 Замените фильтрующий элемент согласно указаниям по замене, приведенным в инструкции на упаковке фильтрующего элемента;

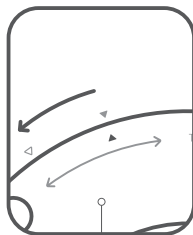

Внимание: нижеперечисленные операции разрешается производить только после остановки работы главного устройства и отключения питания.



## Сброс настроек фильтрующего элемента

После замены фильтрующего элемента и включения устройства нажмите и удерживайте кнопку «○» на дисплее в течение 5 секунд, пока не раздастся характерный звуковой сигнал; это означает, что сброс настроек фильтрующего элемента выполнен успешно, очиститель заново начнет отсчет срока службы фильтрующего элемента.





# Обслуживание и уход

⚠ Нижеперечисленные операции разрешается производить только после остановки работы очистителя и отключения питания.

## Чистка отсека фильтрующего элемента

- 1 Переверните устройство и поверните фильтрующий элемент в направлении против часовой стрелки, чтобы извлечь элемент.
- 2 С помощью пылесоса удалите пыль с вентиляционных отверстий и стенок отсека или легко протрите их мягкой тканью.
- 3 После завершения чистки установите фильтрующий элемент на место.

Внимание: запрещается прополаскивать отсек фильтрующего элемента водой или допускать попадание брызг на корпус устройства снаружи. Запрещается использовать для протирания влажную тряпку, чтобы предотвратить попадание капель воды в нижнюю часть устройства

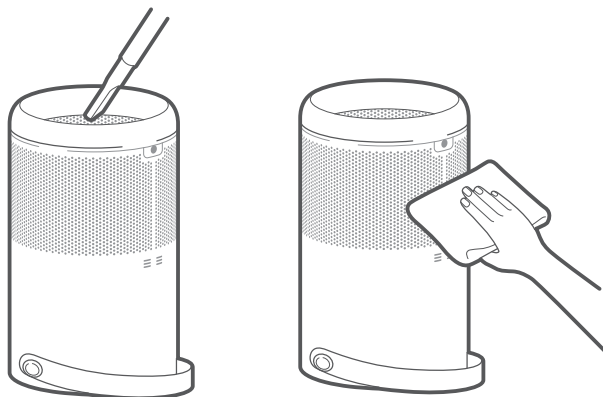

## Чистка лазерного датчика гранулированных веществ

- 1 Переверните устройство и поверните фильтрующий элемент в направлении против часовой стрелки, чтобы извлечь элемент.
- 2 Отверткой выкрутите крепежные болты крышки датчика.
- 3 Снимите крышку датчика и с помощью пылесоса или сжатого воздуха прочистите датчик.
- 4 После завершения чистки установите крышку датчика место и заверните крепежные болты.

Внимание: ни в коем случае не используйте горячий воздух.

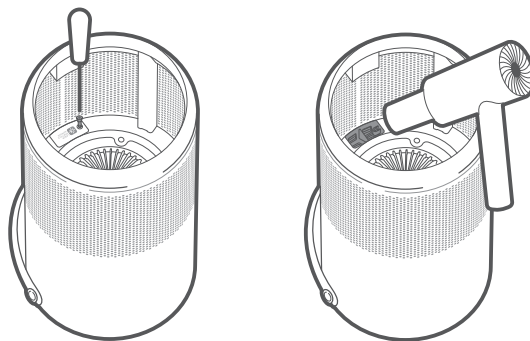

# Исправление проблем

Голосовая подсказка / признак	Возможная причина	Решение
Не включается	1. Плохо подсоединен провод питания	1. Убедитесь, присутствует ли питание в розетке 2. Убедитесь, что вилка блока питания подсоединена к розетке надлежащим образом
Аномальные звуки при эксплуатации	1. Неправильная установка фильтрующего элемента 2. В главное устройство попал посторонний предмет	1. Снимите фильтрующий элемент, уберите посторонние предметы 2. Установите заново фильтрующий элемент
APP/Не удается подключиться к приложению	1. Проблемы с сетью 2. Отключение Wi-Fi из-за ошибочной эксплуатации	1. Можно подключаться только к сети Wi-Fi 2.4G, включите на роутере DHCP 2. Нажмите и удерживайте в течение 5 секунд "Кнопку установки времени", включите Wi-Fi 3. Переустановите Wi-Fi, подключитесь заново к Wi-Fi
Отсутствуют звуковые сигналы при управлении продуктом	1. Звуковые подсказки отключены приложением	1. Подключитесь к приложению, включите звуковые подсказки
Не меняется (сбой) состояние значений на дисплее	1. Проблемы с ПО	1. Отключите питание на 5 секунд и более, а затем заново подключите устройство к питанию 2. Переустановите очиститель (одновременно нажмите и удерживайте в течение 10 секунд "Кнопку переключения режимов" и "Кнопку включения/перехода в ждущий режим" на дисплее)

# Основные параметры

Название	Очиститель воздуха Smartmi P1	Номинальное напряжение	24V $\approx$
Модель	ZMKQJHQP11 / ZMKQJHQP12	Номинальная мощность	30W
Размеры	$\Phi 220 \times 360.5 \text{ mm}$	Вход источника питания	100-240V~ 50/60Hz 1.0A
Вес нетто	Примерно 3 кг	Скорость очистки для твердых частиц CADR (твердые частицы)	250 m <sup>3</sup> /h
Площадь применения	17.5–30 m <sup>2</sup> *	CADR (пыльца)	150cfm **
CADR (пыль)	130cfm **	CADR (дым)	120cfm **
Уровень шума	30-60 дБ(А)	Беспроводное подключение	Wi-Fi IEEE 802.11 b/g/n 2.4GHz
Дата изготовления	см. на упаковке	Температура хранения	от -10°C до 40 °C
Влажность при хранении	5%–90% RH	Страна изготовления	Китай
Торговая марка	Smartmi	Тип изделия	Очиститель воздуха
Назначение	Очистка воздуха в помещении	Пожалуйста, избегайте сильных столкновений во время транспортировки.	Сведения об импортере указаны на упаковке.
<p>Радиочастотные характеристики:          Wi-Fi 2,4 ГГц (2400–2483,5 МГц), макс. выходная радиочастотная мощность: &lt;20 дБм          В нормальных условиях использования это устройство должно располагаться так, чтобы между антенной и пользователем сохранялось расстояние не менее 20 см.</p>			

\*Ссылочный стандарт: Q/BJZMK0001-2022

\*\*ANSI/AHAM AC-1-2020

# Информация о соответствии требованиям

## Декларация о соответствии нормативным требованиям ЕС

 Настоящим компания Beijing Smartmi Electronic Technology Co., Ltd. заявляет, что радиооборудование - Очистителя воздуха Smartmi P1, тип ZMKQJHQP11, ZMKQJHQP12 соответствует требованиям Директивы 2014/53/EU. Полный текст декларации о соответствии нормативным требованиям ЕС доступен по следующему адресу: <https://www.smartmiglobal.com/doc.html>

 Товар соответствует требованиям ТР ТС 004/2011 «О безопасности низковольтного оборудования», ТР ТС 020/2011 «Электромагнитная совместимость технических средств», ТР ЕАЭС 037/2016 «Об ограничении применения опасных веществ в изделиях электротехники и радиоэлектроники»

## Информация об утилизации и переработке отходов электрического и электронного оборудования



Все изделия, обозначенные символом отдельного сбора отработанного электрического и электронного оборудования (WEEE, директива 2012/19/EU), следует утилизировать отдельно от несортируемых бытовых отходов. С целью охраны здоровья и защиты окружающей среды такое оборудование необходимо сдавать на переработку в специальные пункты приема электрического и электронного оборудования, определенные правительством или местными органами власти. Правильная утилизация и переработка помогут предотвратить возможные негативные последствия для окружающей среды и здоровья человека. Чтобы узнать, где находятся такие пункты сбора и как они работают, обратитесь в компанию, занимающуюся установкой оборудования, или в местные органы власти.

## ADVERTENCIA

- Si el cable de alimentación se daña, debe reemplazarse con uno genuino comprado al fabricante o por medio del servicio de posventas.
- Este producto puede ser utilizado por niños de más de 8 años, por personas con capacidades físicas, sensoriales o mentales reducidas y por personas sin experiencia o conocimiento, bajo supervisión o tras recibir instrucciones de uso en un ambiente seguro y entender los peligros implicados.
- Los niños no deben jugar con el producto. La limpieza y el mantenimiento del producto no deben ser realizados por niños sin supervisión.

# PRECAUCIÓN

- Apaga y desenchufa el producto antes de moverlo.
- 
- El purificador no debe encenderse hasta que el filtro no esté instalado correctamente.
  - Procura una distancia de al menos 20cm entre las entradas de aire y las paredes u otros objetos.
  - El purificador debe colocarse sobre suelo firme y plano.
- 
- Antes de hacerle limpieza u otro mantenimiento, el aparato debe estar desconectado de la corriente eléctrica.
  - El polvo, el cabello y otras partículas extrañas deben ser removidas con frecuencia de las entradas de aire para reducir la posibilidad de crecimiento de bacterias.
  - Remueve el polvo, el pelo y otras partículas extrañas de las entradas de aire del purificador para evitar obstaculizar el flujo de aire.
  - Cubre la salida de aire del purificador si no será usado durante un tiempo para evitar la entrada de polvo, cabello y otras partículas extrañas.

Para evitar incendios, cortocircuitos y otros daños, usa el cable de alimentación y la toma de corriente como se indica:

- No tires, retuerzas ni dobles excesivamente el cable de alimentación, podrías romperlo o dejar el interior del cable expuesto.
- El cable de alimentación debe estar enchufado a una toma de corriente adecuada.

- No utilice cables de alimentación de terceros, usa solo el cable de alimentación que se proporciona con el purificador.
  - Siempre desenchufa el purificador antes de realizarle mantenimiento o de moverlo.
- 
- Deja de usar el purificador inmediatamente si emite sonidos inusuales, desprende malos olores, se sobrecalienta o su ventilador gira de manera irregular.
  - No se deben introducir los dedos u otros objetos extraños en los protectores, partes móviles o en las entradas o salidas de aire.
  - No acerques objetos, como cabello o tela, al purificador, ya que pueden bloquear las entradas y salidas de aire.
  - No te apoyes, te sientes, ni inclines el purificador mientras está en uso.
  - Asegúrate de que haya suficiente ventilación cuando utilices el purificador al mismo tiempo que electrodomésticos a gas (como estufas de gas y calentadores de agua a gas) para evitar la intoxicación por monóxido de carbono.
  - No viertas líquidos, ni arrojes polvo u otras sustancias pequeñas en la salida de aire del purificador.

Para evitar cortocircuitos, incendios, lesiones personales y otros daños, no uses el purificador en las siguientes circunstancias:

- Cerca de llamas expuestas, como velas, quemadores de incienso, estufas, chimeneas, cigarrillos, petardos, encendedores, antorchas

multiusos, encendedores u otras fuentes de fuego.

- Cerca de electrodomésticos que generen altas temperaturas, como calefacciones eléctricas, estufas, calentadores de pies eléctricos, planchas eléctricas, entre otros.
- Objetos inflamables no deben entrar en contacto con el purificador.
- En lugares inestables donde el purificador pueda caerse fácilmente.
- En lugares muy calientes, húmedos o mojados como baños.

# Contenido del paquete

Lee este manual detenidamente antes de usar el producto y consérvalo para futuras referencias.

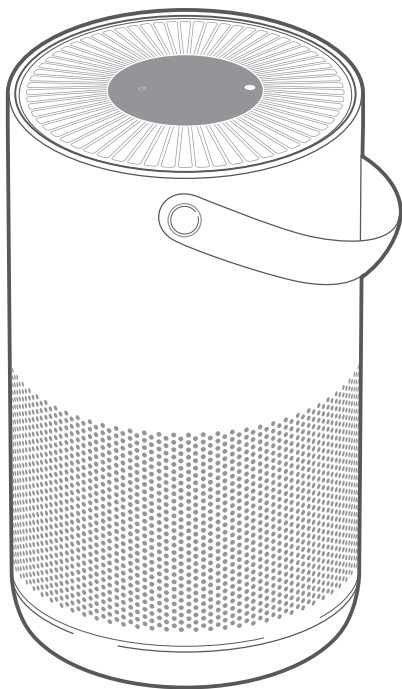

Purificador de aire

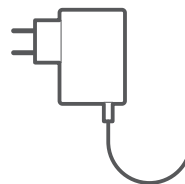

Adaptador de corriente



Manual de Usuario

Nota: En este manual, las ilustraciones del producto, sus accesorios y la interfaz de usuario son diagramas esquemáticos solo como referencia. El producto real puede variar del que se muestra en las ilustraciones debido a actualizaciones y mejoras del producto. Consulta el producto real.

# Descripción del producto

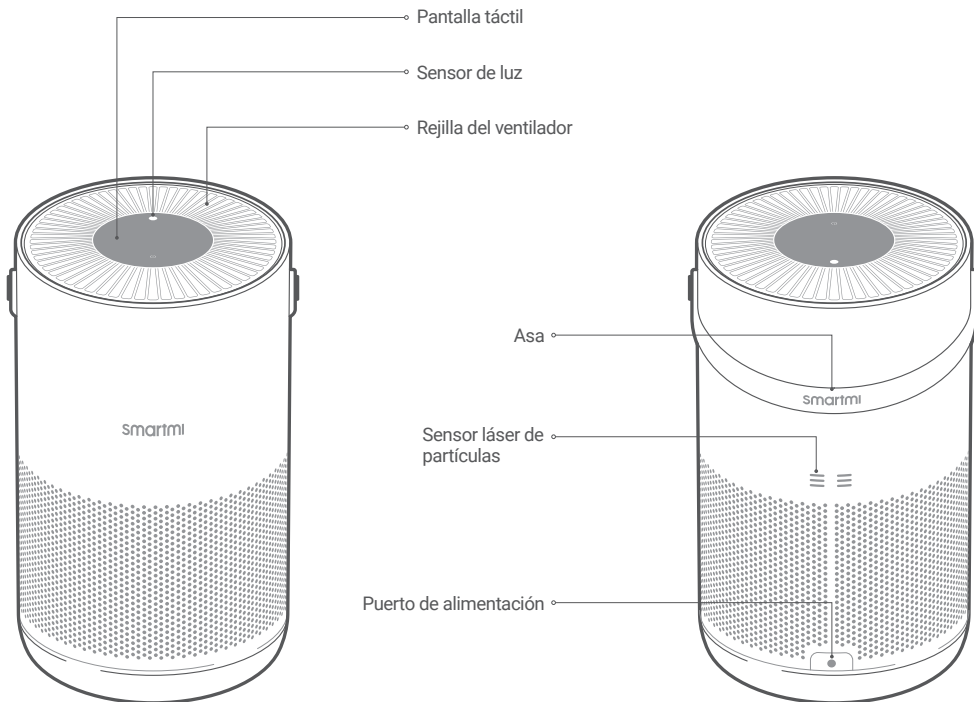

Vista frontal

Vista trasera



## Pantalla

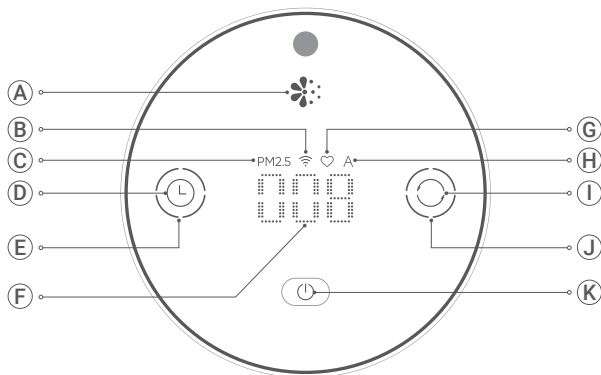

**(A)**

### Indicador de alerta de Polen

- ☀: Verde ..... Muy bien
- ☀: Amarillo ..... Bien
- ☀: Naranja ..... Moderado
- ☀: Rojo ..... Poco sano

Nota: ☀: Indica el nivel de PM 2.5-10 (cubriendo cantidades de polen comunes)

**(B)**

### Indicador de estado Wi-Fi

**(C)**

### Indicador de PM2.5

**(D)**

### Temporizador

Presiona el botón "⌚" para moverte entre los ajustes de tiempo y activar el temporizador.

**(E)**

### Monitor del temporizador

El monitor del temporizador cambia según el ajuste de tiempo que se haya seleccionado.

**(F)**

### Nivel de M2.5

**(G)**

### Indicador personalizado

Una vez sea seleccionado el modo "personalizado", "♥" se iluminará en la pantalla.

**(H)**

### Indicador de Auto

Una vez sea seleccionado el modo "Auto", "A" se iluminará en la pantalla.

**(I)**

### Botón de selección de modo

Presiona el botón "⌚" para moverte entre los modos de purificación.

**(J)**

### Monitor de modos

⌚ **Dormir**

El purificador funcionará con un ruido ultrabajo para un entorno de sueño favorable.

⌚ **Normal**

El purificador funcionará de forma óptima. Ideal para uso del día.

⌚ **Personalizado**

Se puede personalizar tasa de purificación ajustando los rangos aplicables en la app.

⌚ **Auto**

La configuración de la tasa de purificación se ajusta automáticamente según la CAI.

**(K)**

### Botón de encendido

# Instalación

- 1 Coloca el purificador sobre una superficie plana y estable con la pantalla táctil hacia arriba.
- 2 Conecta el adaptador de corriente al puerto en la parte inferior del cuerpo principal. Luego, conecta el adaptador de corriente a una toma de corriente.

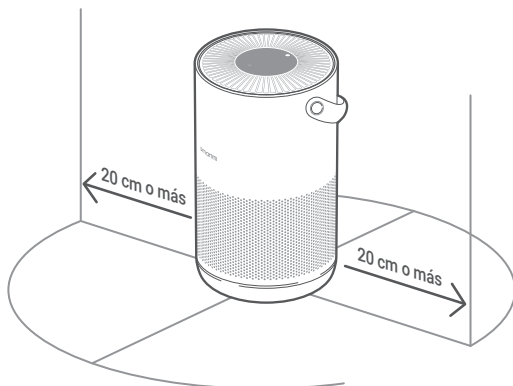

## Colocación del purificador en un lugar apropiado

Para permitir que el purificador funcione de la manera más eficaz posible, mantén una distancia adecuada entre la entrada de aire y los obstáculos, como las paredes (observa la figura anterior).

Nota: Para una óptima purificación del aire, mantén las puertas y ventanas cerradas durante el uso.

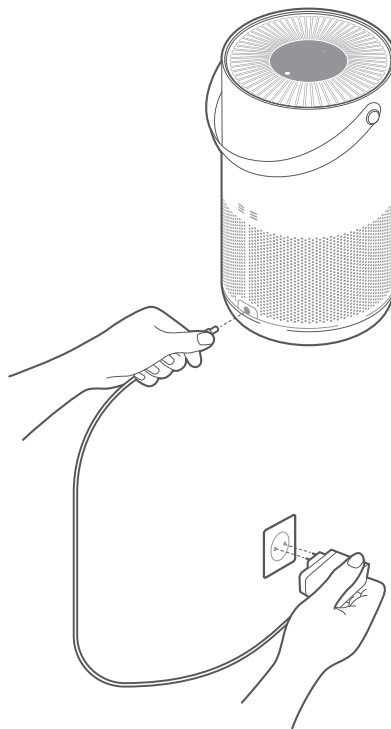

# Uso

- 1 Tras conectar a una toma de corriente presiona el botón "⏻" para encender el purificador. Al iniciarse por primera vez, el purificador funcionará en modo "Auto". En adelante, se encenderá en el modo en el modo en que se haya apagado.

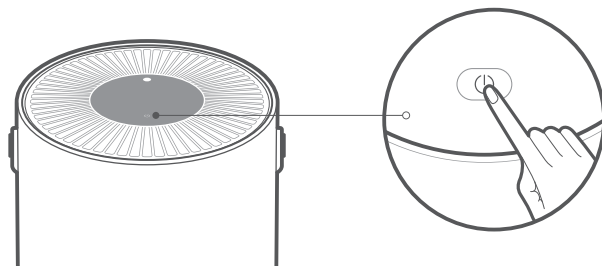

- 2 Presiona el botón "⊙" para cambiar el modo del purificador.

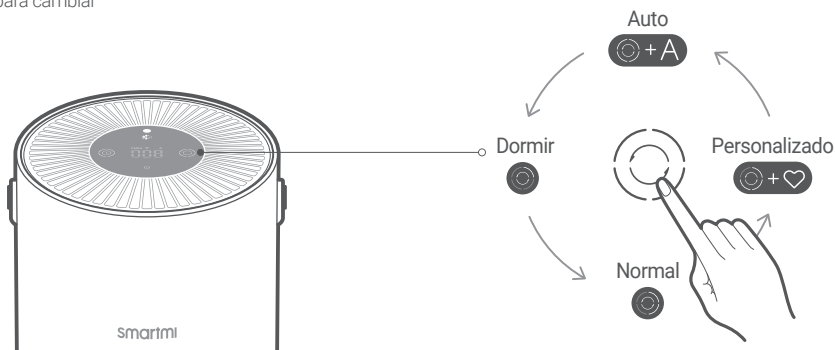

- Nota:
- Cuando está seleccionado el modo "Auto", "A" se iluminará en la pantalla, y el purificador ajustará el nivel de purificación automáticamente basado en la CAI.
  - En el modo "Personalizado", la configuración se puede ajustar después de conectarse a la aplicación Smartmi Link y agregar un dispositivo. De forma predeterminada, el purificador puede funcionar a plena capacidad en este modo, lo que resulta en un funcionamiento un poco más ruidoso pero con resultados superiores.

3 Presiona el botón "L" para configurar el tiempo de apagado por adelantado.

4 Presiona el botón "⏻" para apagar el purificador.

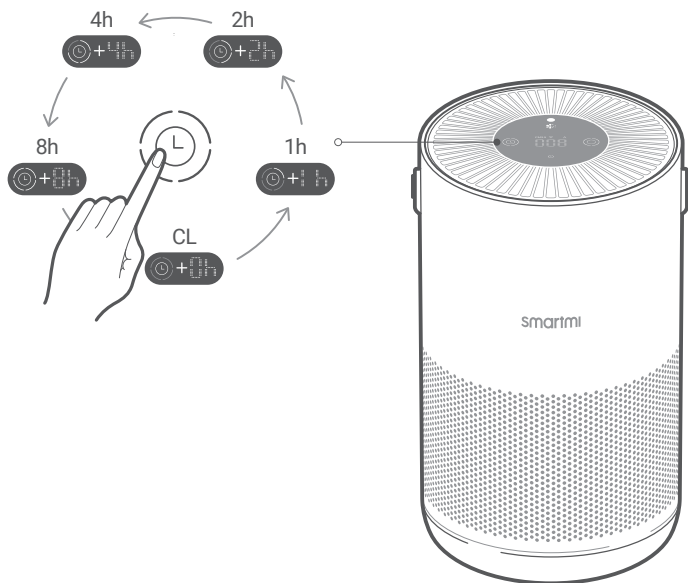

Nota:

- Una vez activado el temporizador, el indicador se iluminará. Los intervalos de tiempo disponibles se mostrarán de la siguiente manera: "0h, 1h, 2h, 4h, y 8h". Si se selecciona 0h, el temporizador se cancelará.
- Para cancelar el temporizador, presiona el botón "⏻" hasta que el indicador de tiempo se apague y se muestre "0h" en la pantalla. Una vez que se agote el temporizador, el purificador se apagará automáticamente.
- Al iniciarse, el purificador no tendrá una configuración de temporizador para apagarse. El temporizador comenzará de nuevo solo si se reconfigura.

# Vinculación del dispositivo a Smartmi Link

Este producto es compatible con Smartmi Link y se puede controlar mediante la app.

Escanee el código QR o busca "Smartmi Link" en la app store para descargar e instalar la app. Dirígete a la página de inicio de la app, pincha en "+" en el medio de la página y luego agrega el dispositivo cuando se te solicite.

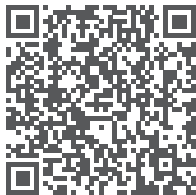

Nota:

- Asegúrate de que tu red Wi-Fi esté disponible y tiene acceso a Internet. Coloca tu dispositivo móvil lo más cerca posible de este producto. (Este producto no es compatible con redes 5G)
- Este producto aparecerá como "Purificador de aire P1 Smartmi" en la lista de dispositivos de la app.

# Control inteligente con Apple Homekit

- 1 Abre la app Home en tu iPhone / iPad.
- 2 Presiona "Agregar accesorio" y luego escanea el código de configuración de HomeKit en la etiqueta del producto (hay dos etiquetas en la base del producto, observa la ilustración), o ingresa el código de configuración de ocho dígitos sobre el código de configuración de HomeKit. El dispositivo se vinculará a la aplicación Apple Home.

El dispositivo se puede vincular a Smartmi Link después de vincularlo a HomeKit. Dirígete a la página de información personal en Smartmi Link. Toca "Información de HomeKit" y luego vincula el dispositivo HomeKit como se te solicite.

Los dispositivos vinculados a Smartmi Link también se pueden agregar a HomeKit. Dirígete a la página de control de dispositivos en Smartmi Link. Presiona "Agregar a HomeKit" en "Configuración" y luego vincula el dispositivo a HomeKit como se te solicite.

Nota:

- Asegúrate de que tu red Wi-Fi esté disponible y tengas acceso a Internet. Coloca tu dispositivo móvil lo más cerca posible de este producto. (Este producto no es compatible con redes 5G).
- Para controlar este accesorio compatible con HomeKit, se recomienda utilizar iOS 13.0 o una versión posterior.
- Conserva el código de HomeKit, ya que necesitarás repetir el proceso de vinculación después de un restablecimiento de fábrica.
- iPad y iPhone son marcas comerciales de Apple Inc., registradas en EE. UU. y otros países.
- Controlar este producto habilitado para HomeKit automáticamente y fuera de casa requiere un HomePod, Apple TV o iPad configurado como un centro doméstico. Se recomienda actualizar al sistema operativo más reciente.

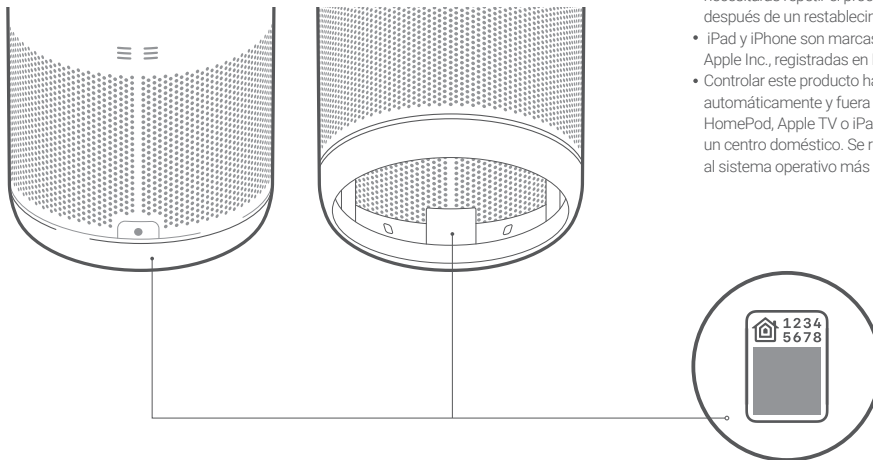

Código de configuración de Homekit

## Activar/desactivar Wi-Fi

Al iniciar por primera vez el Wi-Fi está encendido de forma predeterminada.

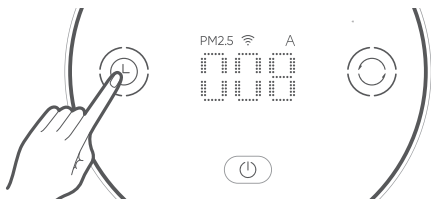

## Apagar Wi-Fi

Mantén presionado "⏻" durante 5 segundos hasta que escuches un pitido. El icono de Wi-Fi en pantalla dejará de parpadear y luego desaparecerá.

## Reestablecer Wi-Fi

Cuando tu dispositivo móvil se conecte al purificador por primera vez o si no logra conectarse, mantén presionados los botones "⏻" y "⏻" simultáneamente durante 5 segundos. El icono de Wi-Fi en la pantalla parpadeará. Cuando oigas un sonido significa que el módulo Wi-Fi se ha reestablecido correctamente.

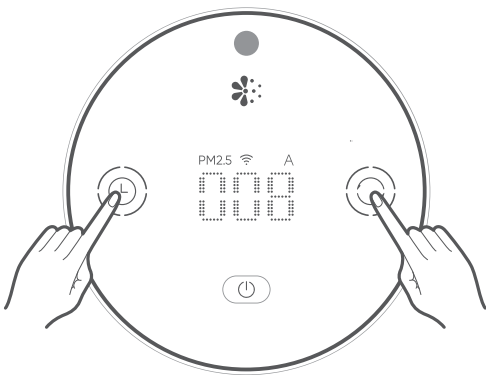

## Encender Wi-Fi

Mantén presionado "⏻" durante 5 segundos hasta que escuches un pitido. El icono Wi-Fi aparecerá en la pantalla.

## Wi-Fi no conectada

Encendido, el icono de Wi-Fi sigue parpadearando; al apagarse, el icono de Wi-Fi no se muestra.

Nota: Cada vez que se enciende el dispositivo, volverá a su configuración Wi-Fi más reciente.

## Reestablecer Purificador

Mantén presionados los botones "⏻" y "⏻" simultáneamente durante 10 segundos. Cuando oigas un sonido significa que el purificador se ha reestablecido correctamente.

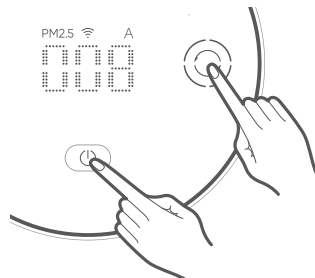

## Recordatorio de estado del filtro

### 1 Comprobación de la vida útil del filtro

Dirígete a la página del producto en la app y verifica el nivel de filtro, que se mostrará como un porcentaje.

### 2 Recordatorio de reemplazo de filtro

Los filtros deben reemplazarse de cada 6 a 12 meses. La aplicación enviará un recordatorio cuando la vida útil del filtro alcance el 10% o menos.

Una vez que la vida útil del filtro es menor al 10%, el botón de encendido parpadeará cada vez que encienda la máquina. Reemplaza el filtro lo antes posible para garantizar un funcionamiento normal y una purificación de aire óptima.



### ¿Cómo comprar un filtro?

Escanea el código QR o visita la tienda en línea de smartmi <https://www.smartmiglobal.com> para más información.

Nota: Se recomienda el reemplazo inmediato del filtro una vez finalizada la vida útil recomendada. Mientras no lo reemplaces el filtro de alergia de mascotas, que contiene carbón activo, retendrá el olor de los gases nocivos que ha absorbido. Coloque el filtro usado en un lugar con luz solar y ventilación para recuperar el rendimiento parcial.

## Reemplazar y reestablecer el filtro

- 1 Da la vuelta al purificador y retira el filtro girándolo en sentido antihorario.
- 2 Reemplaza el filtro siguiendo las instrucciones contenidas en el manual del usuario.

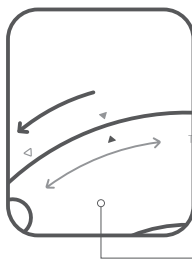

Nota: Apaga el purificador y desconéctalo de la fuente de alimentación antes de realizar las siguientes operaciones.



## Reestablecer el filtro

Una vez reemplazado el filtro y encendido el purificador, mantén presionado "○" por 5 segundos. Cuando oigas un sonido, significa que el purificador ha reiniciado el recuento de reemplazo del filtro.

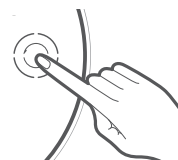



# Cuidado y mantenimiento

⚠ Apaga el purificador y desconéctalo de la fuente de alimentación antes de realizar las siguientes operaciones.

## Limpieza del compartimento del filtro

- 1 Da la vuelta al purificador y retira el filtro girándolo en sentido antihorario.
- 2 Utiliza una aspiradora para eliminar el polvo del orificio de ventilación y las paredes del compartimento, o límpialo con un paño suave.
- 3 Vuelve a instalar el filtro después de limpiarlo.

Nota: No rocíes líquido sobre el cuerpo principal del purificador ni lo limpies con un paño húmedo. Esto podría provocar que se filtren gotas de agua en la base del dispositivo.

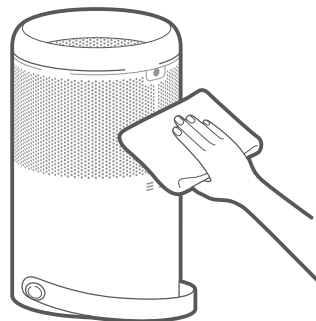
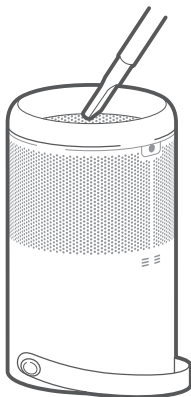

## Limpieza del sensor láser de partículas

- 1 Da la vuelta al purificador y retira el filtro girándolo en sentido antihorario.
- 2 Utiliza un destornillador para aflojar los tornillos de la tapa del sensor.
- 3 Retira la tapa y límpiala con un secador de pelo o una pistola de aire neumática.
- 4 Una vez finalizada la limpieza, vuelve a colocar la cubierta en el sensor y aprieta los tornillos.

Nota: No limpiar con aire caliente.

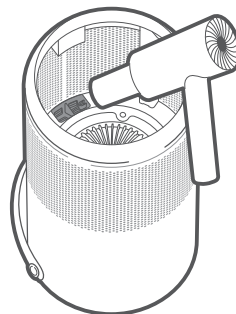
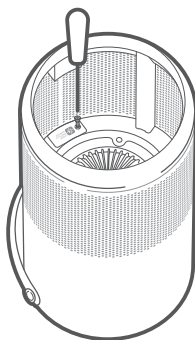

# Especificaciones

Nombre	Purificador de aire P1 Smartmi	Voltaje promedio	24V=
Modelo	ZMKQJHQP11 / ZMKQJHQP12	Potencia promedio	30W
Dimensiones del producto	Φ220 × 360.5 mm	Potencia de alimentación de entrada de la	100-240V~ 50/60Hz 1.0A
Peso neto	Aprox. 3 kg	Tasa de suministro de aire limpio (Partículas CADR)	250 m³/h
Superficie recomendada	17.5–30 m² *	Polen CADR	150cfm **
Polvo CADR	130cfm **	Humo CADR	120cfm **
Nivel de ruido	30-60 dB(A)	Conectividad inalámbrica	Wi-Fi IEEE 802.11 b/g/n 2.4GHz
Especificaciones de RF: Wi-Fi 2.4G (2400 - 2483.5 MHz), Max. Potencia de salida RF: <20 dBm En condiciones de uso normal, este equipo debe mantenerse a una distancia de separación de al menos 20 cm entre la antena y el cuerpo del usuario			

\*Estándares: Q/BJZMK0001-2022

\*\*ANSI/AHAM AC-1-2020

## Información de cumplimiento normativo

### Europa – Declaración de conformidad de la UE



Por la presente, Beijing Smartmi Electronic Technology Co., Ltd. declara que el equipo de radio – Purificador de aire P1 Smartmi, tipo ZMKQJHQP11, ZMKQJHQP12 cumple con la Directiva 2014/53/UE. El texto completo de la declaración de conformidad de la UE está disponible en la siguiente dirección de web: <http://smartmi.com.cn/doc.html>

### Información sobre eliminación y reciclaje



Todos los productos que llevan este símbolo son residuos de aparatos eléctricos y electrónicos (WEEE según la directiva 2012/19 / UE) que no deben mezclarse con residuos domésticos sin clasificar. En su lugar, debe proteger la salud humana y el medio ambiente entregando sus equipos de desecho a un punto de recolección designado para el reciclaje de equipos eléctricos y electrónicos, por el gobierno o las autoridades locales. La eliminación y el reciclaje correctos ayudarán a prevenir posibles consecuencias negativas para el medio ambiente y la salud humana. Póngase en contacto con el instalador o las autoridades locales para obtener más información sobre la ubicación, así como los términos y condiciones de dichos puntos de recogida.

## AVISO

- Quando o adaptador de alimentação está danificado, deve ser substituído por um adaptador de alimentação original de fábrica ou do departamento de serviço pós-venda.
- Este equipamento pode ser utilizado por crianças a partir dos 8 anos e por pessoas com mobilidade física, sensorial ou mental reduzida ou por pessoas inexperientes e sem conhecimentos, caso estejam sob supervisão ou tenham recebido instruções relativamente ao uso seguro do equipamento e compreendam os perigos envolvidos.
- Crianças não devem brincar com o equipamento. A limpeza e a manutenção feitas pelo utilizador não devem ser feitas por crianças sem supervisão.

# CUIDADO

- Desligar e retirar o purificador da tomada antes de o mover.

---

- Não ligar o purificador quando o filtro não estiver adequadamente instalado.
- Manter uma distância de pelo menos 20 cm entre as entradas de ar e as paredes ou outros objetos.
- O purificador deve ser colocado numa superfície firme e plana.

---

- Antes de limpar ou realizar outro tipo de manutenção, o equipamento deve ser desconectado da tomada.
- Remover com frequência a poeira, os cabelos e outras partículas da tela de rede exterior do filtro, para diminuir a probabilidade de crescimento de bactérias.
- Remover a poeira, os cabelos e as partículas das entradas de ar do purificador para evitar a diminuição da entrada de ar.
- Cobrir a saída de ar para evitar poeiras, cabelos e que outras partículas caiam quando o purificador não está em uso há muito tempo.

---

Para evitar incêndios, choques elétricos ou outros danos, utilizar o adaptador de alimentação e a saída elétrica, como indicado abaixo:

- Não puxar, torcer ou inclinar excessivamente o adaptador de alimentação, pois pode expor ou partir o núcleo do cabo.
- O adaptador de alimentação deve ser introduzido numa tomada elétrica adequada.

- Usar o adaptador de alimentação fornecido com o purificador; não usar adaptadores de alimentação de outros fornecedores.
- Desconectar sempre o purificador antes de a manutenção do purificador de ar.

---

- Parar de imediato o uso do purificador quando emitir ruídos incomuns, surgirem maus cheiros, sobreaquecimentos ou o ventilador girar de forma irregular.
- Não colocar os dedos ou objetos estranhos nas partes protetoras, peças móveis, entradas de ar ou saídas de ar.
- Manter objetos, como pêlos ou tecidos longe do purificador para evitar o bloqueio das entradas de ar ou das saídas de ar.
- Não sentar em cima, pender sobre ou inclinar o purificador.
- Quando está a funcionar em conjunto com equipamentos a gás (fogões a gás, aquecedores a gás), ventilar suficientemente para evitar o envenenamento por monóxido de carbono.
- Não verter líquidos, nem colocar pós ou outras substâncias pequenas na saída de ar do purificador.

---

Não usar o purificador nas seguintes circunstâncias, porque pode resultar em choques elétricos, incêndios ou outros danos:

- Perto de chamas acesas, como velas, queimadores de incensos, fogões, lareiras, cigarros, petardos, isqueiros, maçaricos polivalentes, fósforos ou panelas de fogo.

- Perto de eletrodomésticos que gerem altas temperaturas, como aquecedores elétricos, geradores de ar quente, aquecedores de pés elétricos, fogões elétricos, ferros elétricos.
- Garantir que objetos inflamáveis não entram no purificador.
- Em locais instáveis onde o purificador cai facilmente.
- Em ambientes extremamente quentes, húmidos ou molhados, como quartos de banho.

# Conteúdos da embalagem

Ler este manual cuidadosamente antes do uso, e mantê-lo para referência futura.

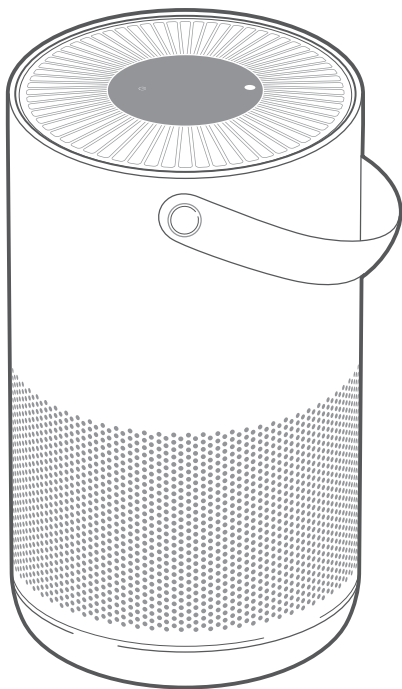

Purificador de ar

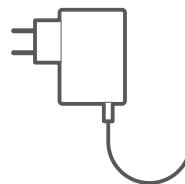

Adaptador de alimentação



Manual de Utilizador

Nota: Neste manual, as ilustrações do produto e os acessórios e a interface de utilizador são diagramas esquemáticos apenas para referência. O produto real pode variar do apresentado nos diagramas esquemáticos devido às atualizações e melhorias no produto.

# Visão geral do produto

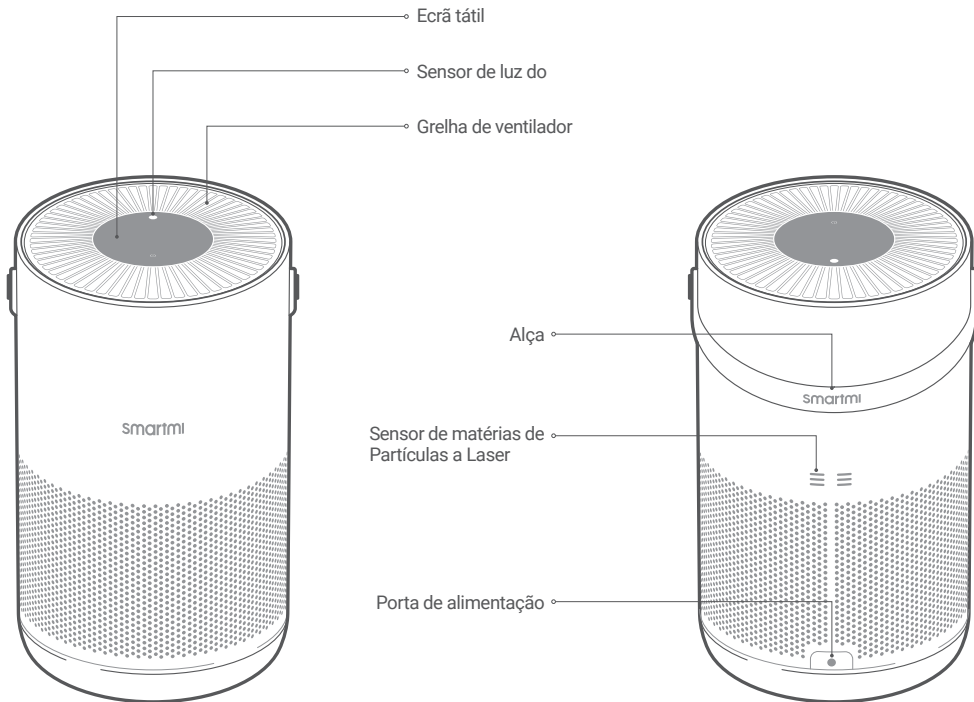

Vista frontal

Vista traseira

## Monitor

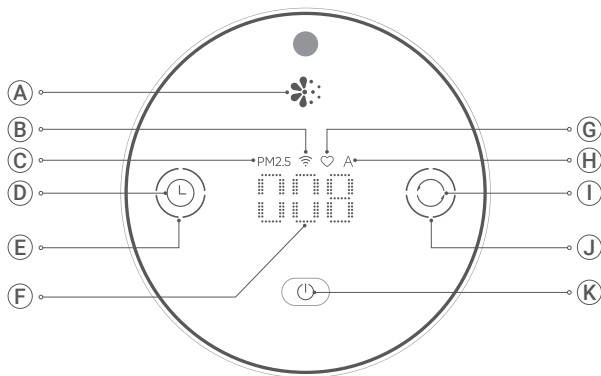

**A**

### Indicador de alerta de pólen

- 🌸 Verde ..... Muito bom
- 🟡 Amarelo ..... Bom
- 🟠 Laranja ..... Moderato
- 🔴 Vermelho ..... Prejudicial

Nota: 🌸: Indica o nível de PM 2.5-10 (envolve as dimensões comuns de pólen)

**B**

### Indicadores de estado da Wi-Fi

**C**

### Indicador de PM2.5

**D**

### Temporizador

Premir "L" para passar pelas definições de tempo e ativar o temporizador.

**E**

### Tela do temporizador

A tela do temporizador altera de acordo com as definições de tempo selecionadas.

**F**

### Nível de M2.5

**G**

### Personalizar indicador

Após o modo "Personalizar" ser selecionado, "♥" o ecrã irá acender.

**H**

### Indicador automático

Após o modo "Automático" ser selecionado, "A" o ecrã irá acender.

**I**

### Botão Seleção de Modo

Premir "L" para alternar entre os modos de purificação.

**J**

### Modo Tela

🌙 Hibernar

O purificador funciona no modo de ruído ultrabaixo para facultar um ambiente de descanso favorável.

☀️ Normal

O purificador funciona no modo e nível de ruído ótimos. Aplicável para uso diário.

🎯 Personalizar

A taxa de purificação é personalizável pelo ajuste da faixa aplicável na aplicação.

🔄 Automático

As definições da taxa de purificação ajusta-se automaticamente dependendo de IAQ.

**K**

### Botão Power

# Instalação

- 1 Colocar o purificador numa superfície plana e estável com o ecrã tátil virado para cima.
- 2 Conectar o adaptador de alimentação à porta de alimentação na base da unidade principal. Depois, conecte o adaptador de alimentação a uma tomada de alimentação.

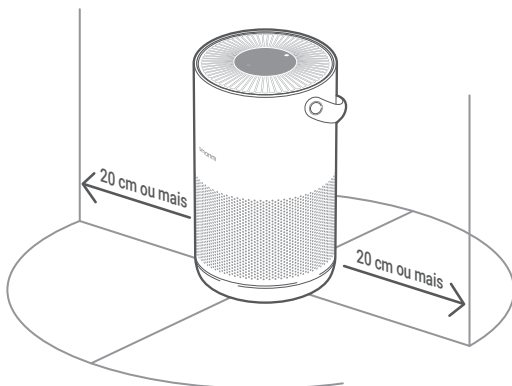

## Colocação do purificador num lugar adequado

Para que o purificador funcione o mais eficazmente possível, manter uma distância adequada entre a entrada de ar e obstáculos, como paredes (ver imagem acima).

Nota: Para a purificação ótima do ar, manter portas e janelas fechadas durante o uso.

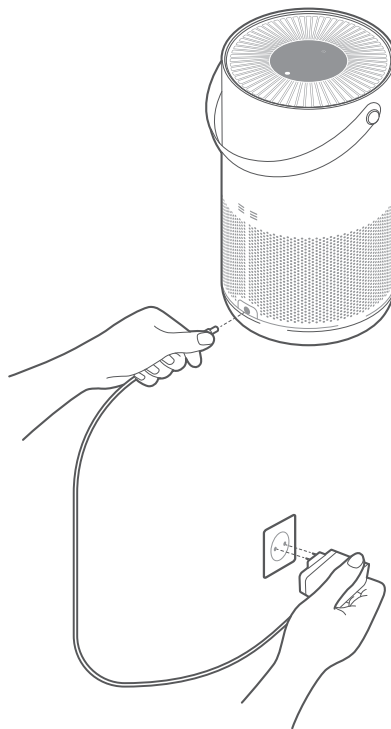



# Uso

- 1 Após conectar a uma fonte de alimentação, premir "⏻" para ligar. Após o arranque inicial, o purificador irá funcionar no modo "Automático". Para arranques posteriores, irá funcionar no modo em que é desligado anteriormente.

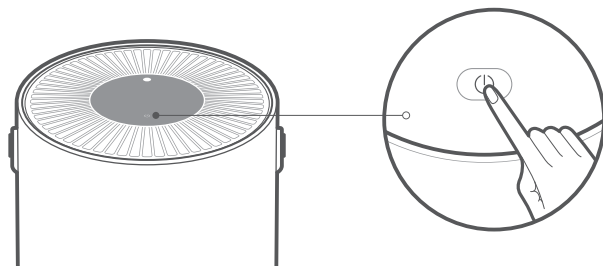

- 2 Premir "⊙" para definir um modo para o purificador.

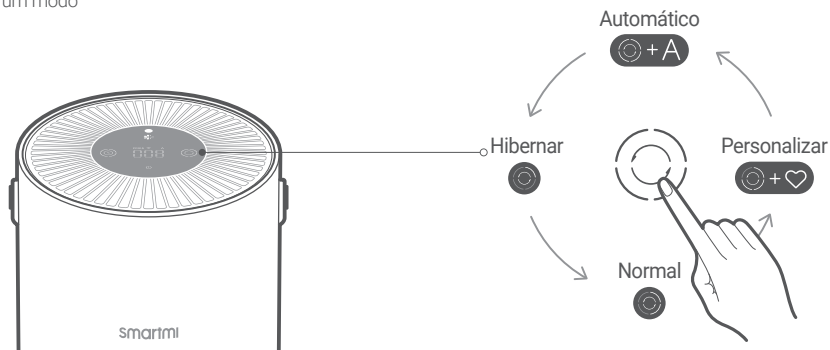

- Nota:
- Quando o modo "Automático" é selecionado, "A" acenderá no ecrã e o purificador ajustará o nível de purificação automaticamente com base em IAQ.
  - No modo "Personalizar", as definições são ajustáveis após a conexão à aplicação Smartmi Link e à adição de um dispositivo. Por predefinição, o purificador funciona na sua total capacidade neste modo, resultando num funcionamento ligeiramente mais ruidoso mas com melhores resultados.

3 Premir "⏸" para definir previamente o tempo de paragem.

4 Premir "⏸" para desligar o purificador.

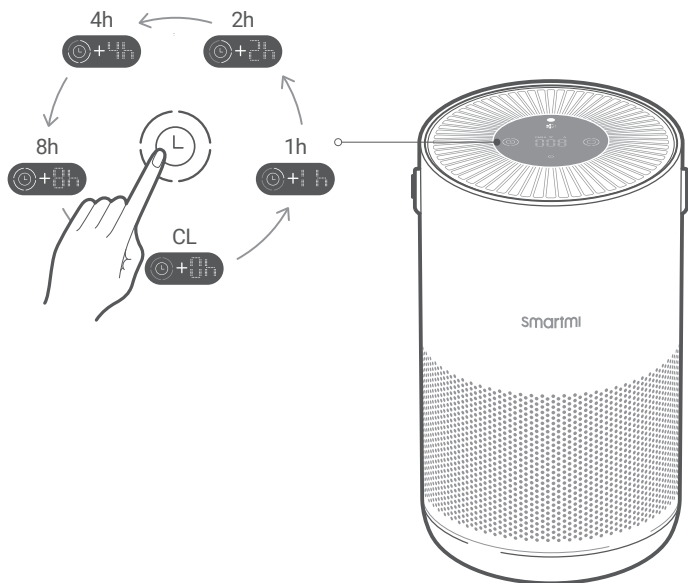

Nota:

- Após a ativação do temporizador, o indicador acenderá. Os intervalos de tempo disponíveis são indicados assim: "0h, 1h, 2h, 4h, e 8h". Se 0h estiver selecionado, o temporizador será cancelado.
- Para cancelar o temporizador, premir "⏸" até que o indicador de temporização esteja desligado e "0h" apareça na tela. Assim que o tempo acaba, o purificador desliga automaticamente.
- Depois do arranque, o purificador não terá definições de tempo para desligar. O temporizador iniciará novamente apenas se tiver sido reiniciado.

# Conexão do dispositivo a Smartmi Link

Este produto foi conectado a Smartmi Link e é controlado pela aplicação.

Digitalizar o código QR ou pesquisar por "Smartmi Link" na loja da aplicação para baixar e instalar a aplicação. Ir à página inicial da aplicação, clicar em "+" no centro da página, e adicionar o dispositivo.



Nota:

- Garantir que a rede Wi-Fi está disponível e tem acesso à Internet. Colocar o telefone o mais próximo possível do produto. (Este produto não suporta redes 5G)
- Este produto estará listado como "Smartmi Air Purifier P1" na listagem do dispositivo na aplicação.

# Controlo inteligente com Apple HomeKit

- 1 Abrir a aplicação Casa no iPhone/iPad.
- 2 Tocar em "Adicionar acessório" e digitalizar o código de configuração do HomeKit na etiqueta do produto (duas etiquetas no dispositivo, ver ilustração), ou introduzir o código de configuração de oito dígitos em cima do Código de Configuração HomeKit. O dispositivo ficará conectado à aplicação Casa da Apple.

O dispositivo pode ser conectado a Smartmi Link após a conexão a HomeKit. Ir para a página de Informação Pessoal em Smartmi Link. Tocar em "Informação HomeKit" e depois conectar o dispositivo HomeKit.

Os dispositivos conectados a Smartmi Link também podem ser adicionados a HomeKit. Ir para a página de Controlo do Dispositivo em Smartmi Link. Tocar em "Adicionar a HomeKit" nas "Configurações" e depois conectar o dispositivo a HomeKit.

Nota:

- Garantir que a rede Wi-Fi está disponível e tem acesso à Internet. Colocar o telefone o mais próximo possível do produto. (Este produto não suporta redes 5G).
- Para controlar este acessório compatível com HomeKit, é recomendável usar iOS 13.0 ou uma versão superior.
- Guardar o código de configuração HomeKit, porque será necessário digitalizar o código para conectar o dispositivo a HomeKit após a reposição de fábrica.
- iPad e iPhone são marcas registadas de Apple Inc., registadas nos E.U.A. e noutros países.
- O controlo automático deste acessório ativado por HomeKit e longe de casa requer configuração HomePod, Apple TV ou iPad como central doméstica. É recomendável atualizar para o software e sistema operativo mais recentes.

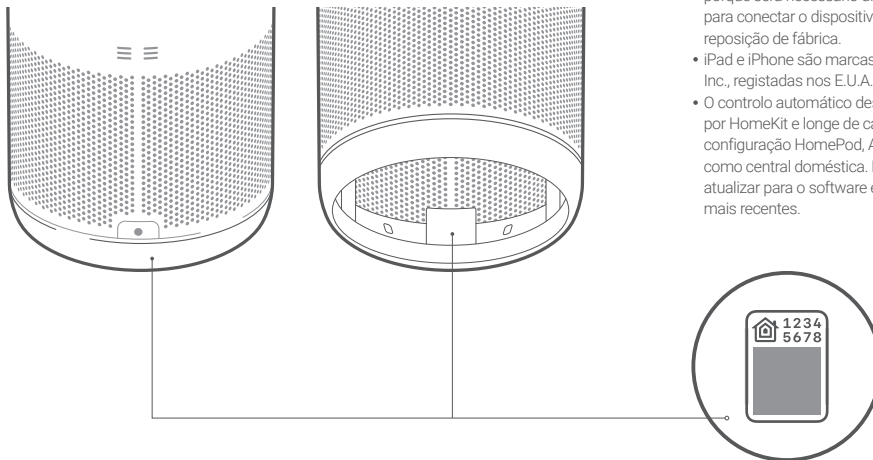

Código de configuração HomeKit

## Ligar/Desligar Wi-Fi

Após o arranque inicial, Wi-Fi está ligada por predefinição.

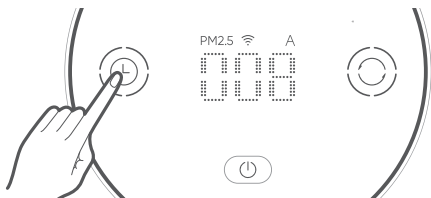

## Desligar Wi-Fi

Manter premido "🔌" durante 5 segundos até ouvir um bipe. O ícone da Wi-Fi no ecrã parará de piscar e depois desaparece.

## Ligar Wi-Fi

Manter premido "🔌" durante 5 segundos até ouvir um bipe. O ícone da Wi-Fi aparecerá no ecrã.

## Wi-Fi não conectada

Após o arranque, o ícone da Wi-Fi continua a piscar; após desligar, o ícone da Wi-Fi não aparece.

Nota: Sempre que o dispositivo é ligado, deve voltar para a configuração de Wi-Fi mais recente.

## Reinício da Wi-Fi

Quando o telefone é conectado ao purificador pela primeira vez ou se o telefone não consegue realizar a conexão, manter premidos "🔌" e "🔄" simultaneamente durante 5 segundos. O ícone da Wi-Fi piscará no ecrã. Quando escuta um som, o módulo da Wi-Fi foi reiniciado com sucesso.

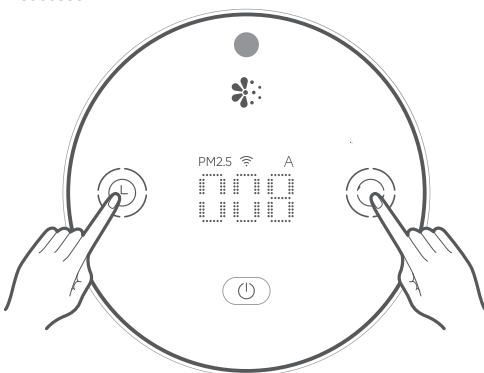

## Reinício do purificador

Manter premidos "🔄" e "🔌" simultaneamente durante 10 segundos. Após escutar um som, o purificador foi reiniciado com sucesso.

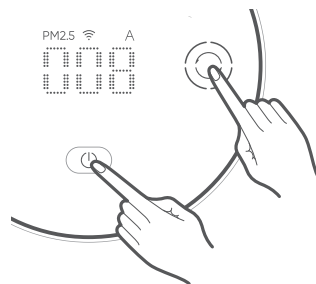

## Lembrete do estado do filtro

### 1 Verificação do tempo de vida do filtro

Clicar na página do produto na aplicação e verificar o nível do filtro, que estará em percentagem.

### 2 Lembrete para substituição do filtro

Os filtros devem ser substituídos a cada 6-12 meses. A aplicação enviará um lembrete quando o tempo de vida do filtro alcançar os 10% ou menos.

Assim que a vida do filtro cair abaixo dos 10%, o botão Power piscará sempre que ligar a máquina. Substituir o filtro o mais cedo possível para garantir o funcionamento normal e a purificação ótima do ar.



### Como comprar o filtro

Digitalizar o código QR ou Visitar a loja online de Smartmi <https://www.smartmiglobal.com> para mais informações.

Nota: É aconselhável a troca do filtro quando termina a vida recomendada do filtro. Assim que o filtro para a alergia a animais é substituído, o qual contém carvão ativado, o filtro reterá o odor dos gases nocivos que absorveu; quando saturado, colocar o filtro usado num local com luz solar e ventilação para recuperar parcialmente o rendimento.

## Substituição e reposição do filtro

1 Virar o purificador e remover o filtro rodando no sentido antihorário.

2 Substituir o filtro seguindo as instruções do manual de utilizador.

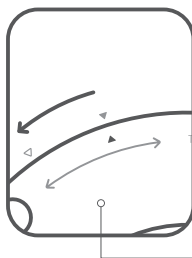

Nota: Desligar o purificador e desconectá-lo da fonte de Alimentação antes de realizar as seguintes operações.



## Reposição do filtro

Após substituir o filtro e ligar o purificador, manter premido "○" durante 5 segundos. Quando ouvir um som, indica que o purificador reiniciou a contagem de substituição do filtro.

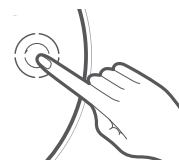

# Manutenção e cuidados

⚠ Desligar o purificador e desconectá-lo da fonte de Alimentação antes de realizar as seguintes operações.

## Limpeza do invólucro do filtro

- 1 Virar o purificador e remover o filtro rodando no sentido anti-horário.
- 2 Utilizar um aspirador para remover a poeira do orifício de ventilação e das paredes da cabina, ou limpá-los com um pano suave.
- 3 Reinstalar o filtro após estar limpo.

Nota: Não vaporizar líquido para a caixa do purificador, ou limpá-lo com um pano húmido. Poderia resultar em fuga de gotas de água para a base do dispositivo.

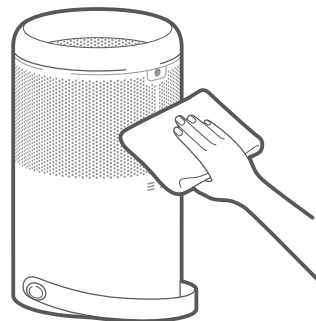
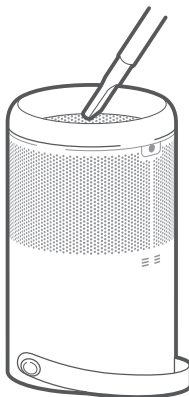

## Limpeza do Sensor de matérias de Partículas a Laser

- 1 Virar o purificador e remover o filtro rodando no sentido anti-horário.
- 2 Usar uma chave de fendas para desaparafusar os parafusos da tampa do sensor.
- 3 Retirar a tampa e limpá-la com um secador de cabelo ou uma pistola de ar pneumática.
- 4 Assim que a limpeza tiver terminado, afixar a tampa novamente no sensor e apertar os parafusos.

Nota: NÃO limpar com ar quente.

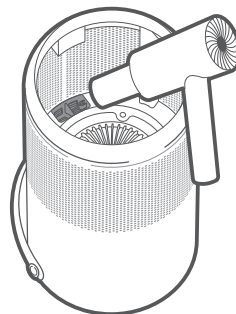
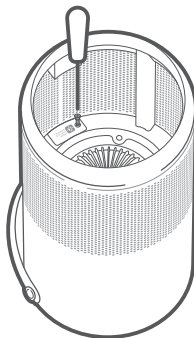

# Caraterísticas

Nome	Purificador de ar P1 Smartmi	Tensão nominal	24V=
Modelo	ZMKQJHQP11 / ZMKQJHQP12	Potência nominal	30W
Dimensões do artigo	Φ220 × 360.5 mm	Entrada da fonte de alimentação	100-240V~ 50/60Hz 1.0A
Peso líquido	Aprox. 3 kg	Taxa de entrega de ar limpo (Partículas CADR)	250 m³/h
Superfície recomendada	17.5–30 m² *	CADR do pólen	150cfm **
CADR da poeira	130cfm **	CADR de fumo	120cfm **
Nível de ruído	30-60 dB(A)	Conectividade sem-fios	Wi-Fi IEEE 802.11 b/g/n 2.4GHz
Características de RF: Wi-Fi 2.4G (2400 - 2483.5 MHz), Máx. Potência de saída de RF: <20 dBm Em condições normais de uso, este equipamento deve manter uma distância de pelo menos 20 cm entre a antena e o corpo do utilizador.			

\*Padrões: Q/BJZMK0001-2022

\*\*ANSI/AHAM AC-1-2020

## Informação sobre aspetos legais e regulamentares

### Europa – Declaração de Conformidade da UE



Pelo presente, Beijing Smartmi Electronic Technology Co., Ltd. declara que o equipamento - Purificador de ar P1 Smartmi, tipo ZMKQJHQP11, ZMKQJHQP12 está em conformidade com a Diretiva 2014/53/EU. O texto completo da Declaração de Conformidade da UE está disponível no seguinte endereço: <https://www.smartmi.com.cn/doc.html>

### Informação sobre eliminação e reciclagem



Todos os produtos detentores deste símbolo são resíduos de equipamentos elétricos e eletrónicos (WEEE conforme a diretiva 2012/19/EU), que não devem ser misturados com lixo doméstico não escolhido. A saúde humana e o ambiente devem ser protegidos ao entregar os resíduos dos equipamentos a um ponto de recolha adequada para a reciclagem de resíduos de equipamentos elétricos e eletrónicos, indicado pelo governo ou pelas autoridades locais. A eliminação correta e reciclagem ajudarão a evitar consequências potencialmente negativas para o ambiente e para a saúde humana. Contactar com o instalador ou as autoridades locais para obter mais informações sobre a localização, os termos e as condições dos pontos de recolha.



Manufactured by Beijing Smartmi Electronic Technology Co., Ltd.  
Address: Room 6111, 1st Floor, Building 6, No.18 Xueqing Road, Haidian District, Beijing, China  
For detailed e-manual, please go to <https://www.smartmglobal.com/pages/manual>

Hersteller: Beijing Smartmi Electronic Technology Co., Ltd.  
Adresse: Room 6111, 1st Floor, Building 6, No.18 Xueqing Road, Haidian District, Beijing, China  
Ein detailliertes elektronisches Handbuch finden Sie unter <https://www.smartmglobal.com/pages/manual>

Изготовитель: Beijing Smartmi Electronic Technology Co., Ltd.  
Адрес: Room 6111, 1st Floor, Building 6, No.18 Xueqing Road, Haidian District, Beijing, China  
Подробное электронное руководство см. по адресу <https://www.smartmglobal.com/pages/manual>

Fabricado por: Beijing Smartmi Electronic Technology Co., Ltd.  
Dirección: Room 6111, 1st Floor, Building 6, No.18 Xueqing Road, Haidian District, Beijing, China  
Para obtener un manual electrónico detallado, dirígete a la dirección <https://www.smartmglobal.com/pages/manual>

Fabricante: Beijing Smartmi Electronic Technology Co., Ltd.  
Endereço: Room 6111, 1st Floor, Building 6, No.18 Xueqing Road, Haidian District, Beijing, China  
Para ver o manual eletrônico detalhado, ir a <https://www.smartmglobal.com/pages/manual>

[www.smartmiglobal.com](http://www.smartmiglobal.com)