





## **3G/4G Solar Battery PTZ Camera**

**CT-S20-4G Operation Instruction Manual  
(EN/DE/FR/IT/ES)**

[-www.ctronics.com-](http://www.ctronics.com)

SCSMS-20210323



## Contents

English ----- (01~11)

Deutsche ----- (12~22)

Française ----- (23~33)

Italiana ----- (34~44)

Española ----- (45~56)



## Table of Contents

1. Product details -----	02
2. Download the mobile phone APP-----	02
3. About SIM card and SD card -----	03
4. Add your camera to app -----	03
5. Functions interface-----	05
6. Low power consumption setting and recording -----	06
7. Alarm and Video -----	07
8. Video playback and download -----	08
9. FAQ-----	10

## 1 Product details

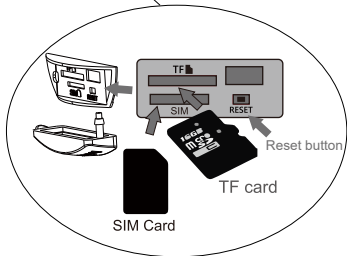
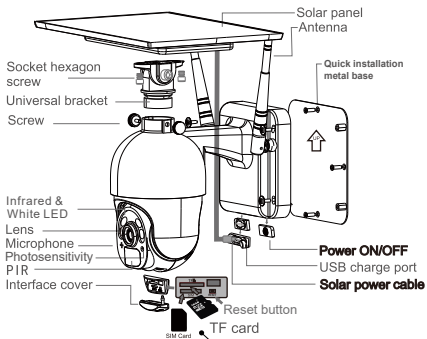

### Integrated installation

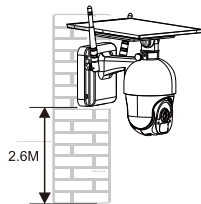

### Separated installation

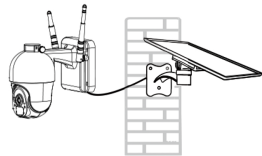

S20 Accessory kit is not included, contact us if you want.



1\*Bracket



1\*Power extension cable

## 2 Download the mobile phone APP

① For iOS system, please download the mobile phone application "CTRONICS" in the App Store. For Android system, please download the mobile phone application "CTRONICS" in Google Play store.

② During the camera connection, it will prompt on the App that "Whether to allow the APP to pass the application authority of the mobile phone?". Please select "Yes" to ensure all functions of the APP can be normally operated.

### 3 About SIM card and SD card

Before using the camera, please install SIM card and SD card

- ① Activate the SIM card and put it into the card slot as shown in the picture (if the SIM card is not activated, please activate the SIM card first)
- ② Insert SD card into the camera for recording. This camera supports a maximum of 128G SD card

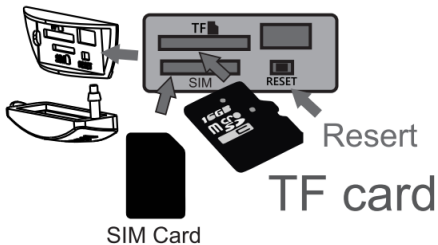

### 4 Add your camera to app

Turn on the camera, open the CTRONICS APP on the phone, scan the QR code of the camera body to add the camera according to the following figure

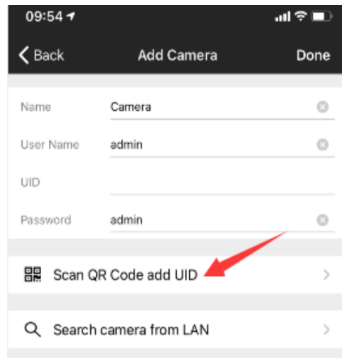
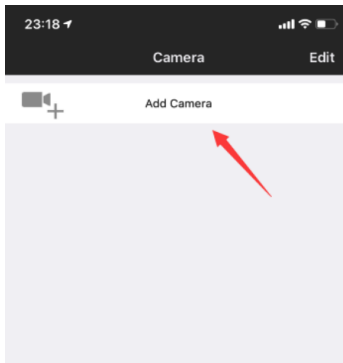

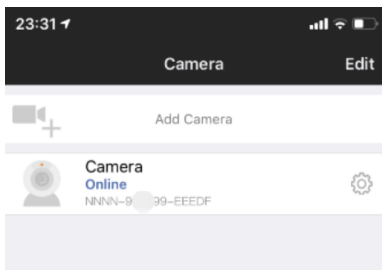
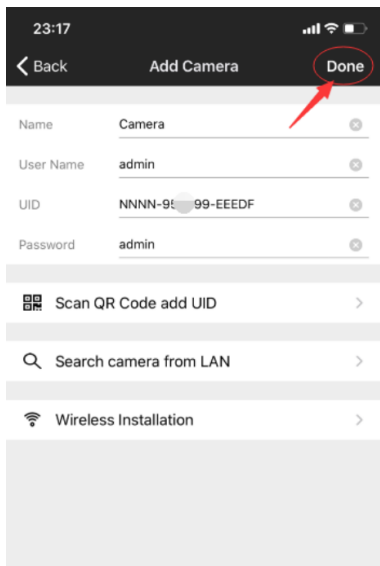

## 5 Functions interface



1. Battery	Display the current quantity of electric charge and charging status
2. Flip & Mirror Image	You can adjust the up and down flip and left and right mirroring of the camera image.
3. Night vision mode selection	You can freely choose black and white night vision or color night vision. It is recommended to select the default automatic mode. In the night automatic mode, when the camera is not triggered, the camera dormant light turns off, and the camera triggers light to turn on automatically
4. Close the preview	You can close the preview image.
5. Intercom	Press and hold this icon to talk during intercom voice
6. Voice Monitor	Turn on the voice monitor, the mobile phone needs to turn off the mute function and adjust the sound to the maximum
7. Manual Capture	By pressing it, you can capture the current picture and save it in the APP local picture.
8. Manual Video	Press video recording to record the current screen and save it to the APP local recording.
9. HD and SD	You can easily switch the clarity of the preview images to HD and SD.

## 6 Low power consumption setting and recording

It is recommended to select the default low-power video recording. In this mode, the camera will only record when the alarm is triggered. When it is not triggered, the camera will remain dormant, which saves power. In the always working mode, the camera consumes more power and is not recommended.

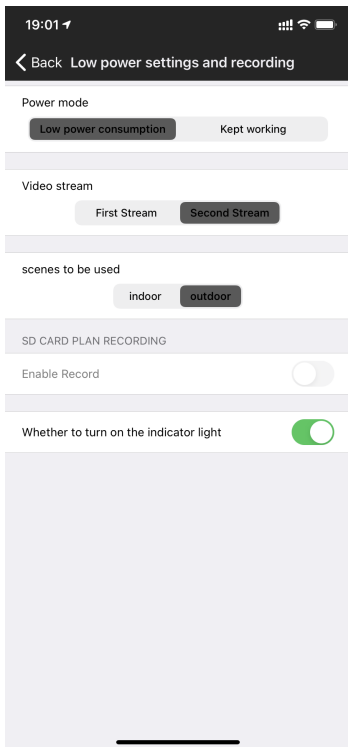
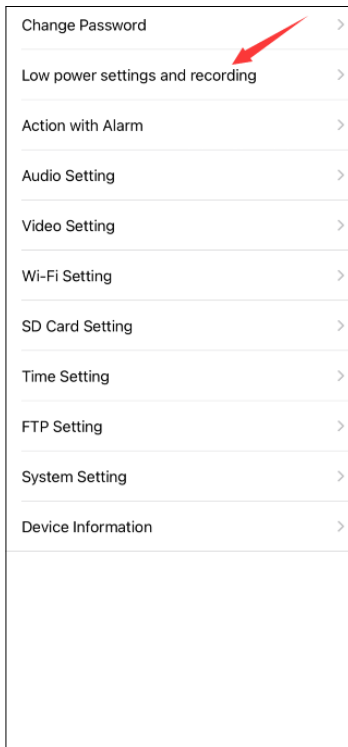

## 7 Alarm and Video

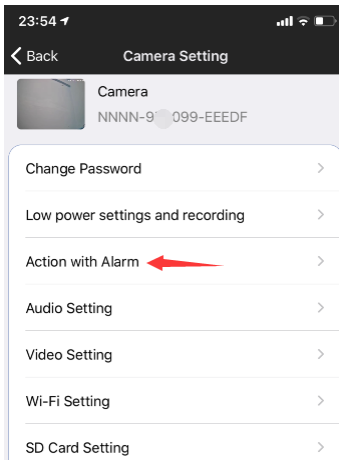

Picture 22

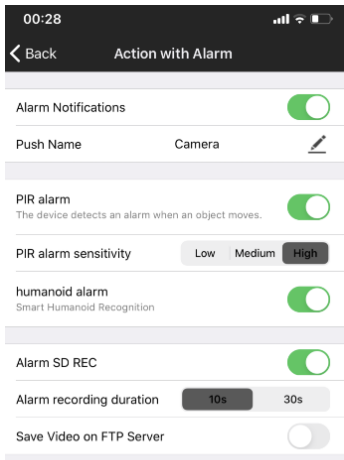

Picture 23

① Action with Alarm. If your mobile phone cannot receive an alarm push, please check whether the alarm notification permission is turned on in the CTRONICS application. The Android system usually automatically exits the APP after the phone is locked. Please set to allow the CTRONICS application to run in the background in "system settings". (Picture 22)

② Push Name : You can customize the name of the camera by modifying the Push Name. (Picture 23)

③ In order to reduce the false alarm of PIR caused by slow-moving cars or environmental factors, we recommend you turn on the PIR alarm and the humanoid alarm at the same time. (Picture 23)

④ Open the alarm recording to the SD card, you can select the length of the recording time after a single trigger of 10 seconds or 30 seconds. If you need to upload the alarm video to your own FTP server, you need to insert an SD card.

## 8 Video playback and download

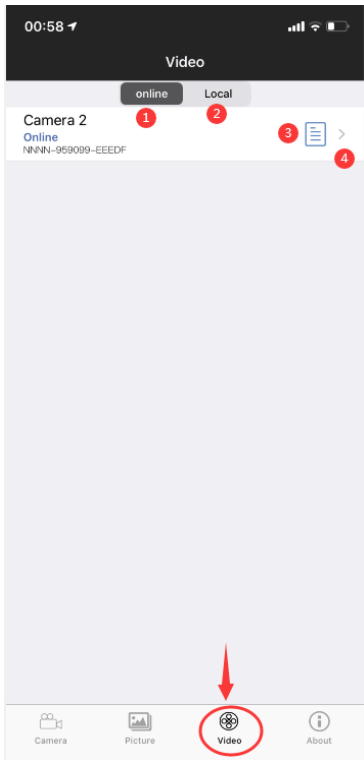

Picture 24

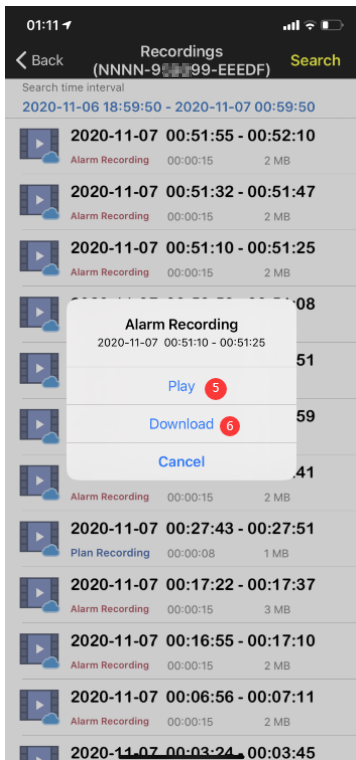

Picture 25



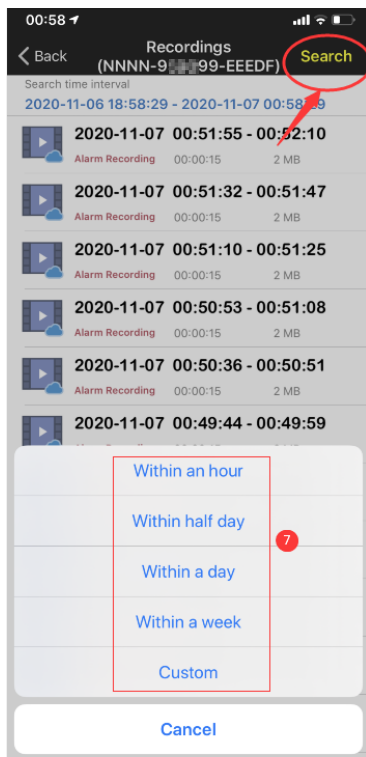

Picture 26

- ①: "Online" means SD card video recording.(Picture 24)
- ②: Local means manual video recording in the local video .(Picture 24)
- ③: The alarm log.(Picture 24)
- ④: Entering the video list.(Picture 24)
- ⑤: Playing video.(Picture 25)
- ⑥: Downloading video to mobile phone.(Picture 25)
- ⑦: Filtering videos according to time.(Picture 26)

## 9 FAQ

### ① Why does the camera automatically shut down after the red light flashes several times after pressing the power button?

The camera has not been charged for a long time and the battery is low. Please use a 5V charger to charge the camera. The 5V/2A charger can charge at least 8 hours, and the 5V/1A charger can charge at least 16 hours. If the camera is fully charged, the charging indicator will change from red to green.

### ② Why the camera fails to connect to the Internet?

Please confirm whether the SIM card has been activated and the flow of the SIM card is sufficient, and then check whether the position of the SIM card is loose, turn it off and reinsert it and turn it on again.

### ③ Why does the mobile phone continue to receive false alarms? And the camera consumes a lot of power?

For the location of the camera, we recommend avoiding a large number of moving cars, chimneys, and direct sunlight. Such environments will cause false alarms and interference with PIR detection. In addition, the humanoid alarm can be turned on at the same time in the alarm settings to reduce false alarms, reduce camera wake-up time, and save power.

### ④ Why can't I see the video on my mobile phone?

We recommend that you check whether the camera's SD card is installed correctly. After inserting the card, please format the card in the phone APP settings. If the reading is still abnormal, please take the card and format it as FAT32 on the computer, or replace the card for the test. In addition, please set the device time zone and the phone time zone to be consistent in the settings.

### ⑤ Why the camera's recording time is not the same as the local time

Please set the device time zone and the phone time zone to be consistent in the settings. If the daylight saving time starts in the local time, please check the daylight saving time in the time zone setting.

### ⑥ The place where my camera is installed is not well-lit, can I install the solar panel in another location?

Yes, please contact us to buy the CT-S20 accessory kit, which contains the solar panel bracket and the charging extension cable. The solar panel and the camera can be installed separately.

### ⑦ Why is the camera's detection range so short, sometimes it can't be detected?

Please turn on the PIR detection in the APP alarm setting, and adjust the sensitivity to the highest. Tear off the protective film on the face lens of the camera to ensure the normal use of PIR

**⑧ My alarm recording is only 15 seconds, can I set the time longer?**

Yes, you can set the alarm recording time to 30 seconds in the alarm settings, please refer to the fifth part of the manual.

**⑨ How do I delete the video files in the SD card?**

The video files in the camera's SD card will be automatically overwritten after recording. For the safety of video files, single file deletion is not supported. If you need to delete all, you can format the SD card in the APP.

**⑩ How can I recover the password of the camera if I forget it?**

The password cannot be recovered. If you forget the password, please press the power button for one minute and press and hold the reset button for 10-15 seconds, then release the reset button, the camera will be restored to the factory default. And the password will be restored to the default "admin". At this time, please re-add the camera network to the mobile APP.



**3G/4G Solar Akku PTZ Kamera**

Bedienungsanleitung der CT-S20-4G  
(DE)

## Inhaltsverzeichnis

1. Produktdetails-----	13
2. Laden Sie die Mobiltelefon APP herunter-----	13
3. Über die SIM-Karte und SD-Karte -----	14
4. Fügen Sie Ihre Kamera zur App hinzu -----	14
5. Schnittstelle der Funktionen-----	16
6. Einstellung für geringen Stromverbrauch und Aufnahme -----	17
7. Alarm und Video -----	18
8. Videowiedergabe und Herunterladen -----	19
9. FAQ-----	21

# 1 Produktdetails

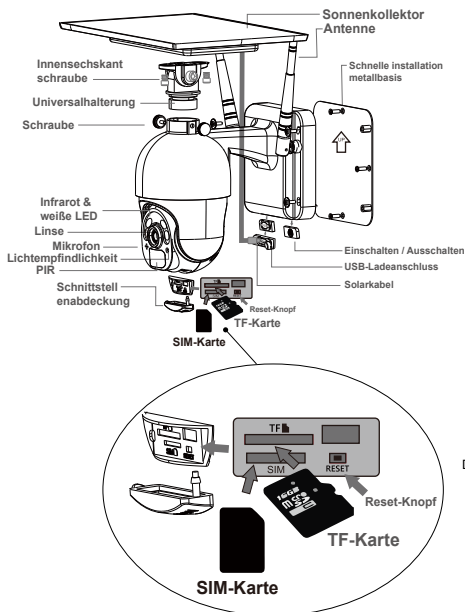

## Integrierte installation

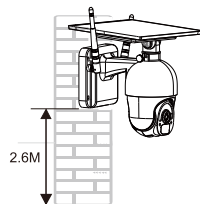

## Getrennte installation

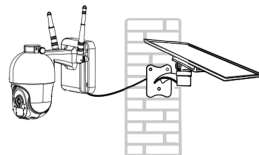

Das S20-Zubehorset ist nicht im Lieferumfang enthalten. Kontaktieren Sie uns, wenn Sie mochten.



1\*Halterung



1\*Stromverlangerungskabel

# 2 Laden Sie die Mobiltelefon APP herunter

① Laden Sie fur iOS-Systeme bitte die Mobiltelefonanwendung "CTRONICS" im App Store herunter. Fur das Android-System laden Sie bitte die App "CTRONICS" fur Handys im Google Play Store herunter.

② Wahrend der Kameraverbindung, wird die App Sie dazu auffordern: "Soll der APP erlaubt werden, die App-Berechtigung des Mobiltelefons zu ubergeben? Bitte wahlen Sie "Ja", um sicherzustellen, dass alle Funktionen der APP normal betrieben werden konnen.

### 3 Über die SIM-Karte und SD-Karte

Bevor Sie Ihre Kamera benutzen, schieben Sie bitte die SIM-Karte und SD-Karte ein

- 1 Aktivieren Sie die SIM-Karte und stecken Sie sie in den Kartenschlitz, wie in der Abbildung gezeigt (wenn die SIM-Karte nicht aktiviert ist, aktivieren Sie bitte zuerst die SIM-Karte)
- 2 Stecken Sie die SD-Karte zur Aufnahme in die Kamera ein. Diese Kamera unterstützt maximal eine 128GB SD-Karte

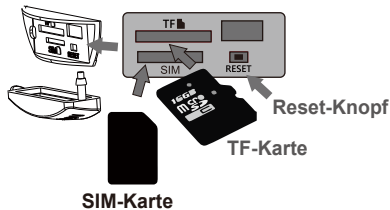

### 4 Fügen Sie Ihre Kamera zur App hinzu

Schalten Sie die Kamera ein, öffnen Sie die CTRONICS APP auf Ihrem Handy, scannen Sie den QR-Code des Kameragehäuses, um die Kamera entsprechend der folgenden Abbildung hinzuzufügen

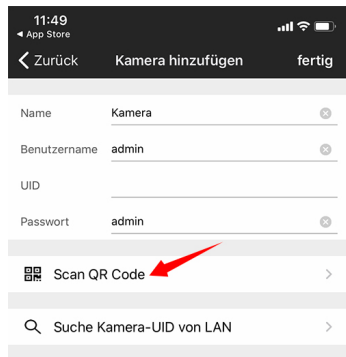
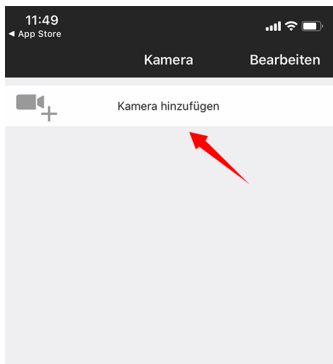

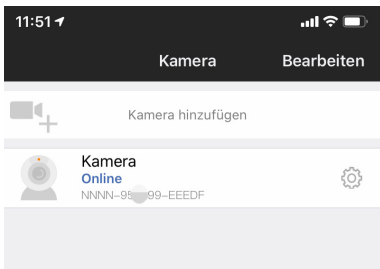
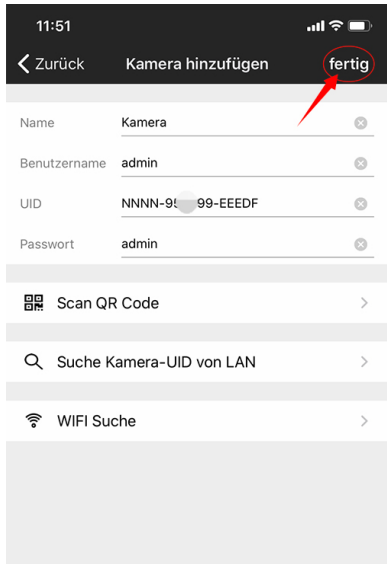



## 5 Schnittstelle der Funktionen



1.Akku	Anzeige der aktuellen elektrischen Ladungsmenge und des Ladestatus
2.Drehen & Spiegelbild	Sie können das Auf- und Ab-Drehen sowie die Links- und Rechts-Spiegelung des Kamerabildes einstellen.
3.Auswahl des Nachtsichtmodus	Sie können frei wählen zwischen Nachtsicht in Schwarz-Weiß und Nachtsicht in Farbe. Es wird empfohlen, den Standard-Automatikmodus zu wählen. Im Nacht-Automatik-Modus, wenn die Kamera nicht ausgelöst wird, schaltet sich das Ruhelicht der Kamera aus, und die Kamera löst das Licht aus, um sich automatisch anzuschalten
4.Vorschau schließen	Sie können das Vorschaubild schließen.
5. Gegensprechen	Halten Sie dieses Symbol gedrückt, um zu sprechen, Sprachmonitor und Gegensprechen kann nicht gleichzeitig betrieben werden.
6.Sprachmonitor	Schalten Sie den Sprachmonitor ein, das Mobiltelefon muss die Stummschaltfunktion ausschalten und den Ton auf das Maximum einstellen.
7.Manuelle Aufnahme	Durch Drücken dieser Taste können Sie das aktuelle Bild aufnehmen und in der APP im lokalen Bild speichern.
8.Manuelles Video	Drücken Sie auf Videoaufzeichnung, um den aktuellen Bildschirm aufzuzeichnen und ihn in lokalen Aufnahmen in der APP zu speichern.
9.HD und SD	Sie können die Klarheit der Vorschaubilder frei auf HD und SD umschalten.

## 6 Einstellung für geringen Stromverbrauch und Aufnahme

Es wird empfohlen, für stromsparende Videoaufzeichnung die Standardeinstellung zu wählen. In diesem Modus zeichnet die Kamera nur auf, wenn der Alarm ausgelöst wird. Wenn er nicht ausgelöst wird, bleibt die Kamera im Ruhezustand, was Strom spart. Im Modus "Immer in Betrieb" verbraucht die Kamera mehr Strom und das ist nicht empfehlenswert.

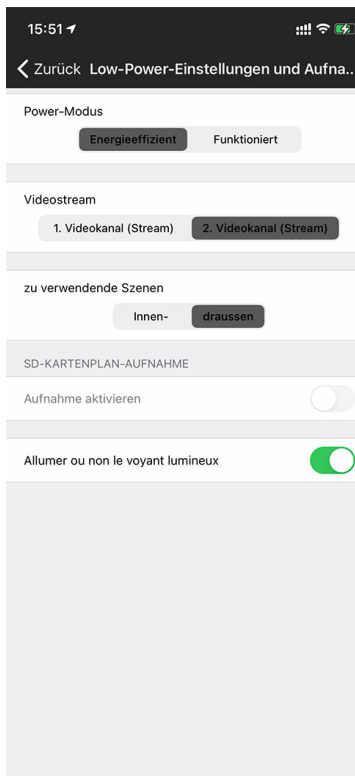
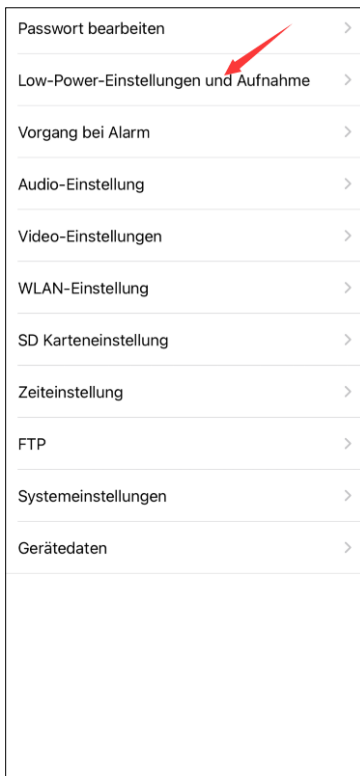

## 7 Alarm und Video



Bild 22



Bild 23

① Aktion mit Alarm. Wenn Ihr Mobiltelefon keine Alarm-Meldung empfangen kann, überprüfen Sie bitte, ob die Erlaubnis zur Alarmbenachrichtigung in der App CTRONICS eingeschaltet ist. Das Android-System verlässt die APP normalerweise automatisch, nachdem das Handy gesperrt wurde. Bitte stellen Sie unter "Systemeinstellungen" ein, dass die CTRONICS App im Hintergrund läuft (Abbildung 22).

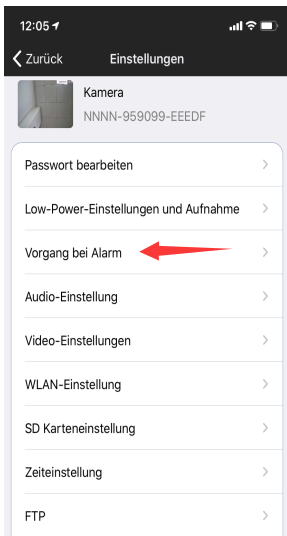
② Push Name: Sie können den Namen der Kamera anpassen, indem Sie den Push-Namen ändern (Abbildung 23).

③ Um den Fehlalarm bei PIR, der durch langsam fahrende Autos oder Umweltfaktoren verursacht wird, zu reduzieren, empfehlen wir Ihnen, den PIR-Alarm und den humanoiden Personen-Alarm gleichzeitig einzuschalten (Abbildung 23).

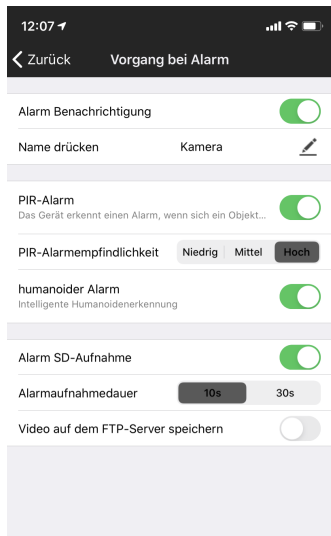
④ Öffnen Sie die Alarmaufzeichnung auf der SD-Karte, Sie können die Länge der Aufzeichnungszeit nach einem einmaligen Auslöser von 10 Sekunden oder 30 Sekunden wählen. Wenn Sie das Alarmvideo auf Ihren eigenen FTP-Server hochladen müssen, müssen Sie eine SD-Karte einlegen.

## 8 Videowiedergabe und Herunterladen



Bild 24



Bild 25

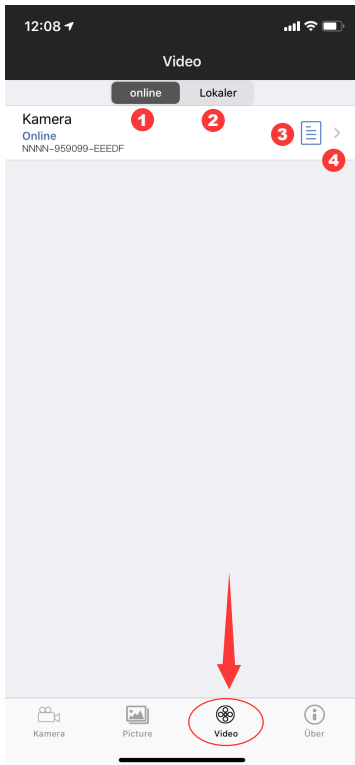

Bild 26

- ①: "Online" bedeutet Videoaufzeichnung auf SD-Karte (Bild 24)
- ②: Lokal bedeutet manuelle Videoaufzeichnung im lokalen Video. (Bild 24)
- ③: Das Alarmprotokoll (Bild 24)
- ④: Die Videoliste aufrufen.( Bild 24)
- ⑤: Video abspielen. (Bild 25)
- ⑥: Herunterladen von Videos auf ein Handy. (Bild 25)
- ⑦: Filtern von Videos nach Zeitpunkt. (Bild 26)

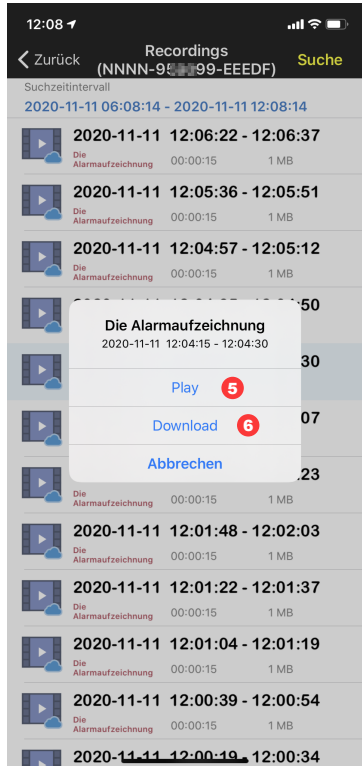
## 9 FAQ

### ① Warum schaltet sich die Kamera automatisch ab, wenn das rote Licht nach dem Drücken des Einschaltknopfes mehrmals aufblitzt?

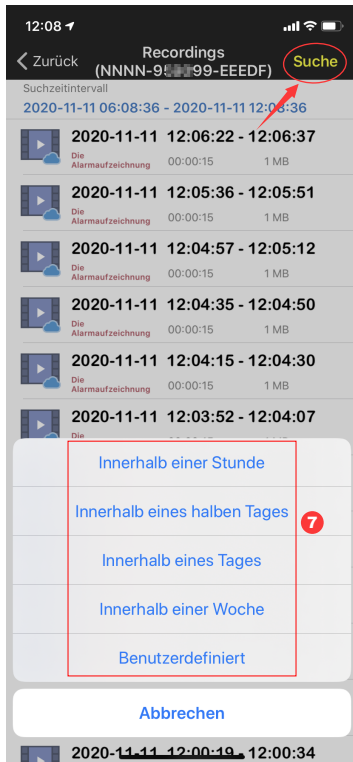
Die Kamera wurde lange Zeit nicht aufgeladen und der Akku ist schwach. Bitte verwenden Sie zum Aufladen der Kamera ein 5V-Ladegerät. Das 5V/2A-Ladegerät kann mindestens 8 Stunden, das 5V/1A-Ladegerät mindestens 16 Stunden aufladen. Wenn die Kamera vollständig aufgeladen ist, wechselt die Ladeanzeige von rot auf grün.

### ② Warum kann sich die Kamera nicht mit dem Internet verbinden?

Bitte überprüfen Sie, ob die SIM-Karte aktiviert worden ist und der Durchfluss der SIM-Karte ausreichend ist, und überprüfen Sie dann, ob die Position der SIM-Karte locker ist, nehmen Sie sie heraus und setzen Sie sie wieder ein und schalten Sie sie erneut ein.

### ③ Warum empfängt das Mobiltelefon kontinuierlich Fehlalarme? Und verbraucht die Kamera viel Strom?

Für den Standort der Kamera empfehlen wir, eine große Anzahl von fahrenden Autos, Schornsteinen und direktem Sonnenlicht zu vermeiden. Solche Umgebungen führen zu Fehlalarmen und Störungen bei der PIR-Erkennung. Darüber hinaus kann der humanoide Alarm gleichzeitig in den Alarmeinstellungen aktiviert werden, um Fehlalarme zu reduzieren, die Aufweckzeit der Kamera zu verkürzen und so Strom zu sparen.

### ④ Warum kann ich das Video auf meinem Handy nicht sehen? nicht sehen?

Wir empfehlen Ihnen, zu überprüfen, ob die SD-Karte der Kamera korrekt installiert ist. Nachdem Sie die Karte eingelegt haben, formatieren Sie sie bitte in den APP-Einstellungen Ihres Handys. Wenn das Auslesen immer noch anormal ist, nehmen Sie bitte die Karte und formatieren Sie sie auf dem Computer als FAT32, oder tauschen Sie die Karte für den Test aus. Bitte stellen Sie die Zeitzone des Geräts und die Zeitzone des Handys so ein, damit sie in den Einstellungen konsistent sind.

### ⑤ Warum stimmt die Aufnahmezeit der Kamera nicht mit der Ortszeit überein

Bitte stellen Sie die Zeitzone des Geräts und die Zeitzone des Handy so ein, dass sie in den Einstellungen übereinstimmen. Wenn die Sommerzeit in der Ortszeit beginnt, überprüfen Sie bitte die Sommerzeit in der Zeitzoneneinstellung auch.

### ⑥ Der Ort, an dem meine Kamera montiert ist, ist nicht gut beleuchtet, kann ich das Solarpanel an einem anderen Ort montieren?

Ja klar, bitte setzen Sie sich mit uns in Verbindung, um das Zubehörset CT-S20 zu kaufen, das die Solarpanelhalterung und das Ladeverlängerungskabel enthält. Das Solarpanel und die Kamera können separat montiert werden.

**⑦ Warum ist der Erfassungsbereich der Kamera so gering, manchmal kann nichts erkannt werden?**

Bitte schalten Sie die PIR-Erkennung in der APP-Alarmeinstellung ein, und stellen Sie die Empfindlichkeit auf die höchste Stufe. Reißen Sie die Schutzfolie auf dem vorderen Objektiv der Kamera ab, um die normale Verwendung von PIR zu gewährleisten.

**⑧ Meine Alarmaufzeichnung ist nur 15 Sekunden lang, kann ich die Zeit auch länger einstellen?**

Ja klar, Sie können die Alarmaufnahmezeit in den Alarmeinstellungen auf 30 Sekunden einstellen, lesen Sie dazu bitte den fünften Teil des Handbuchs.

**⑨ Wie kann ich die Videodateien auf der SD-Karte löschen?**

Die Videodateien auf der SD-Karte der Kamera werden nach der Aufnahme automatisch überschrieben. Zur Sicherheit der Videodateien wird das Löschen einzelner Dateien nicht unterstützt. Wenn Sie alle löschen müssen, können Sie die SD-Karte in der APP formatieren.

**⑩ Wie kann ich das Passwort der Kamera wiederherstellen, wenn ich es vergessen habe?**

Das Passwort kann nicht wiederhergestellt werden. Wenn Sie das Passwort vergessen haben, drücken Sie bitte den Einschaltknopf eine Minute lang und halten Sie den Reset-Knopf 10-15 Sekunden lang gedrückt, dann lassen Sie den Reset-Knopf los, die Kamera wird auf die Werkseinstellungen zurückgesetzt. Und das Passwort wird auf die Standardeinstellung "admin" zurückgesetzt. Bitte fügen Sie an diesem Zeitpunkt das Kameranetzwerk zur mobilen APP wieder hinzu.



**3G/4G PTZ Caméra Surveillance Solaire sur Batterie**

Manuel d'instructions d'utilisation de la CT-S20-4G  
(FR)



## Table des matières

1. Détails du produit -----	24
2. Téléchargez l'APP pour téléphone mobile -----	24
3. À propos de la carte SIM et de la carte SD -----	25
4. Ajoutez votre caméra à l'application -----	25
5. Fonctions de l'interface -----	27
6. Réglage et enregistrement à faible consommation d'énergie -----	28
7. Alarme et vidéo-----	29
8. Lecture et téléchargement de la vidéo -----	30
9. FAQ-----	32

## 1 Détails du produit

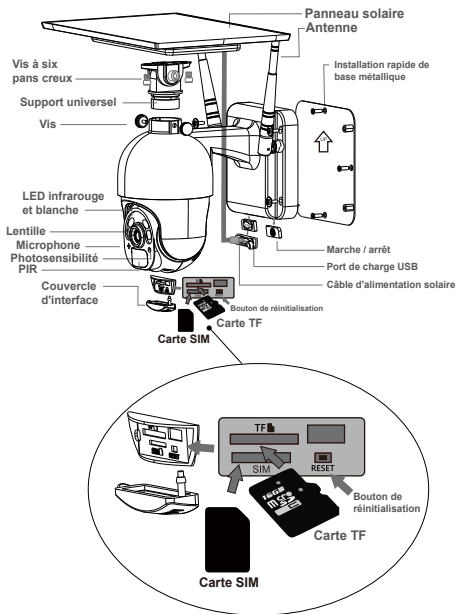

### Installation intégrée

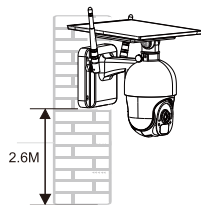

### Installation séparée

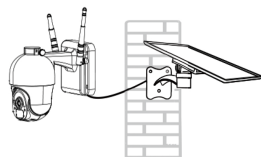

Le kit d'accessoires S20 n'est pas inclus, contactez-nous si vous le souhaitez.



1\*Support 1\*Câble d'extension d'alimentation

## 2 Téléchargez l'APP pour téléphone mobile

① Pour le système iOS, veuillez télécharger l'application pour téléphone portable "CTRONICS" dans l'App Store. Pour le système Android, veuillez télécharger l'application pour téléphone portable "CTRONICS" dans le magasin Google Play.

② Lors de la connexion de caméra surveillance, l'application vous demandera si vous souhaitez autoriser l'application à passer l'autorité d'application du téléphone portable. Veuillez sélectionner "Oui" pour vous assurer que toutes les fonctions de l'APP peuvent être utilisées normalement.

### 3 À propos de la carte SIM et de la carte SD

Avant d'utiliser l'appareil photo, veuillez installer la carte SIM et la carte SD.

① Activez la carte SIM et mettez-la dans le logement de la carte comme indiqué sur l'image (si la carte SIM n'est pas activée, veuillez activer la carte SIM d'abord).

② Insérez la carte SD dans la caméra pour l'enregistrement. Cette caméra supporte un maximum de 128G de carte SD.

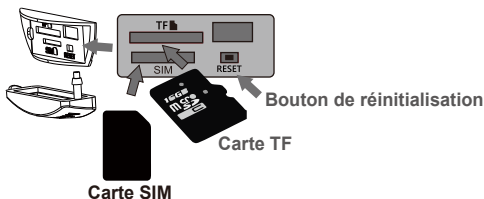

### 4 Ajoutez votre caméra à l'application

Mettez en marche la caméra, ouvrez l'APP CTRONICS sur le téléphone, scannez le code QR du corps de la caméra pour ajouter la caméra selon la figure suivante.

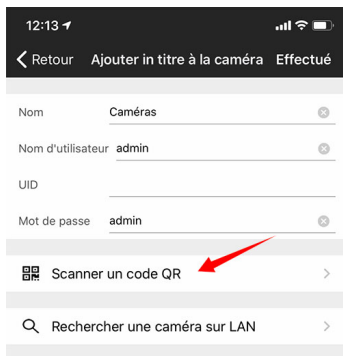
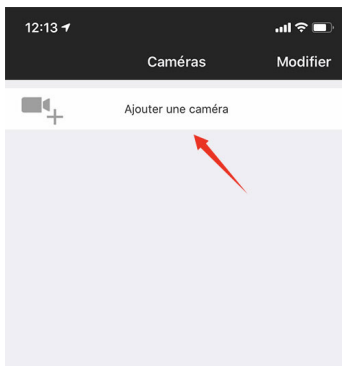

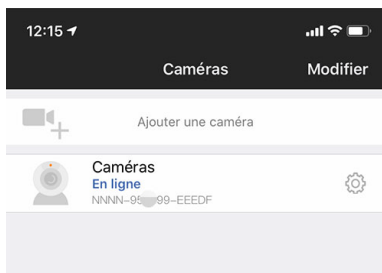
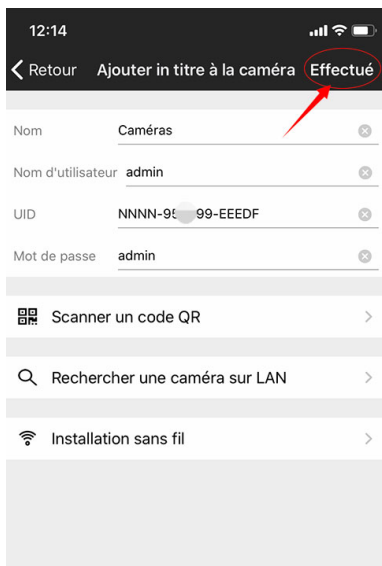

## 5 Fonctions de l'interface



1. Batteriet	Afficher la quantité actuelle de charge électrique et l'état de charge.
2.Retourner et inverser l'image	Vous pouvez ajuster le retournement vers le haut et le bas et l'inversion gauche et droite de l'image de la caméra.
3.Sélection du mode de vision nocturne	Vous pouvez choisir librement la vision nocturne en noir et blanc ou la vision nocturne en couleur. Il est recommandé de sélectionner le mode automatique par défaut. En mode automatique nocturne, lorsque la caméra n'est pas déclenchée, la lumière de veille de la caméra s'éteint, et la lumière de déclenchement de la caméra s'allume automatiquement.
4.Fermer l'aperçu	Vous pouvez fermer l'aperçu de l'image.
5. Intercom	Appuyez et maintenez cette icône pour parler pendant l'intercom. Le moniteur vocal et l'intercom ne peuvent pas être utilisés en même temps.
6.Moniteur vocal	Allumez le moniteur vocal, le téléphone mobile doit désactiver la fonction de mise en sourdine et régler le son au maximum.
7.Capture manuelle	En appuyant sur cette touche, vous pouvez capturer l'image actuelle et l'enregistrer dans l'image locale de l'APP.
8.Vidéo manuelle	En appuyant sur la touche enregistrement vidéo, vous pouvez enregistrer l'écran actuel et le sauvegarder dans l'enregistrement local APP.
9.HD et SD	Vous pouvez changer librement la clarté des images de prévisualisation en HD et SD.

## 6 Réglage et enregistrement à faible consommation d'énergie

Il est conseillé de sélectionner l'enregistrement vidéo à faible consommation d'énergie par défaut. Dans ce mode, la caméra n'enregistre que lorsque l'alarme est déclenchée. Lorsqu'elle n'est pas déclenchée, la caméra reste en veille, ce qui permet d'économiser de l'énergie. En mode de fonctionnement permanent, la caméra consomme plus d'énergie et n'est pas recommandée.

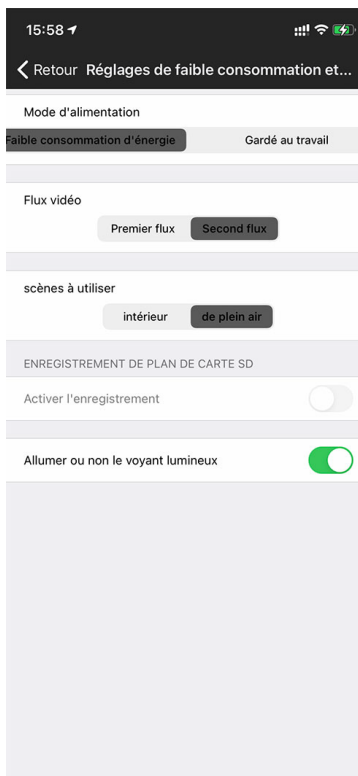

## 7 Alarme et vidéo

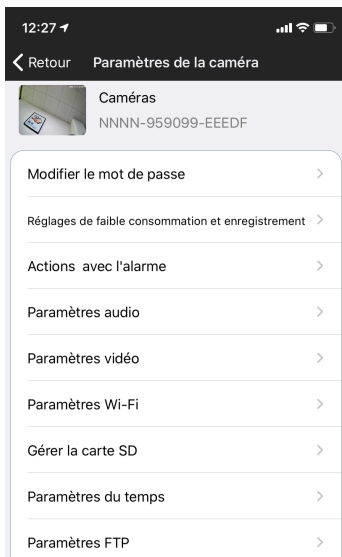

Image 22

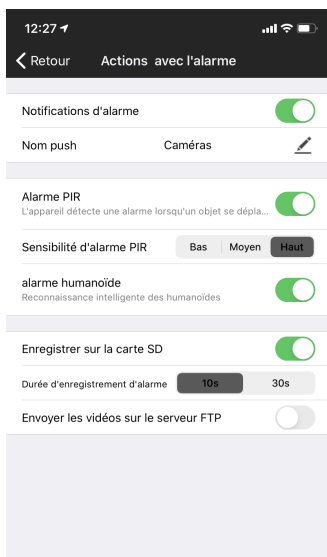

Image 23

① Action avec alarme. Si votre téléphone portable ne peut pas recevoir de signal d'alarme, veuillez vérifier si l'autorisation de notification d'alarme est activée dans l'application CTRONICS. Le système Android quitte généralement l'APP automatiquement après que le téléphone soit verrouillé. Veuillez autoriser l'exécution de l'application CTRONICS en arrière-plan dans les "paramètres du système" (image 22).

② Nom d'utilisateur : Vous pouvez personnaliser le nom de caméra surveillance en modifiant le nom d'utilisateur (image 23)

③ Afin de réduire les fausses alertes PIR causées par des voitures lentes ou des facteurs environnementaux, nous vous recommandons d'activer l'alarme PIR et l'alarme humanoïde en même temps (photo 23).

④ Ouvrez l'enregistrement de l'alarme sur la carte SD, vous pouvez sélectionner la durée de l'enregistrement après un seul déclenchement de 10 secondes ou 30 secondes. Si vous devez télécharger la vidéo d'alarme sur votre propre serveur FTP, vous devez insérer une carte SD.

## 8 Lecture et téléchargement de la vidéo

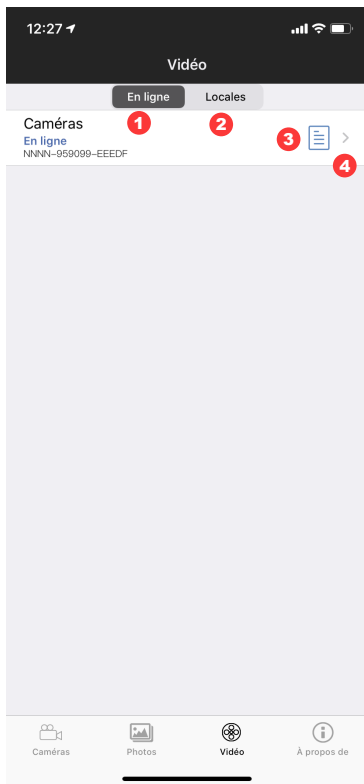

Image 24

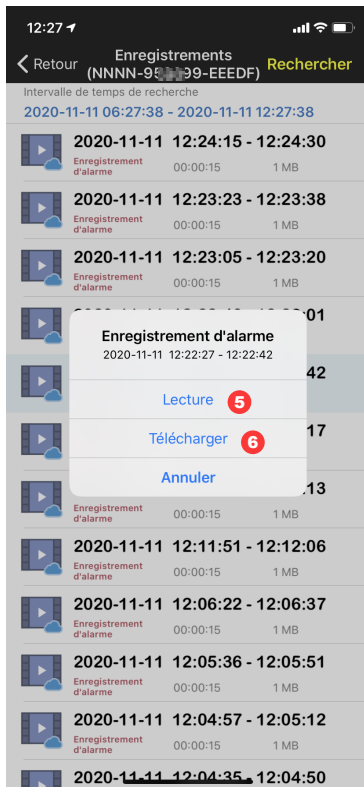

Image 25



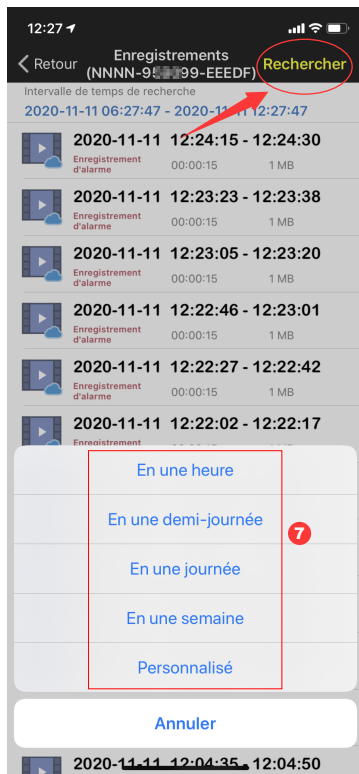

Image 26

- ① : "En ligne" signifie enregistrement vidéo sur carte SD (image 24)
- ② : Local signifie enregistrement vidéo manuel dans la vidéo locale (image 24)
- ③ : Le journal des alarmes (image 24)
- ④ : Entrée dans la liste des vidéos (image 24)
- ⑤ : Lecture de la vidéo (image 25)
- ⑥ : Téléchargement d'une vidéo sur un téléphone portable (photo 25)
- ⑦ : Filtrage des vidéos en fonction du temps (image 26)

## 9 FAQ

### ① Pourquoi caméra surveillance s'arrête-t-il automatiquement lorsque le voyant rouge clignote plusieurs fois après avoir appuyé sur le bouton d'alimentation ?

Caméra surveillance n'a pas été chargé depuis longtemps et la batterie est faible. Veuillez utiliser un chargeur de 5V pour charger caméra surveillance. Le chargeur 5V/2A peut charger au moins 8 heures, et le chargeur 5V/1A peut charger au moins 16 heures. Si caméra surveillance est complètement chargé, l'indicateur de charge passe du rouge au vert.

### ② Pourquoi la caméra ne parvient-elle pas à se connecter à Internet ?

Veuillez vérifier si la carte SIM a été activée et si le débit de la carte SIM est suffisant, puis vérifiez si la position de la carte SIM est lâche, éteignez-la, réinsérez-la et rallumez-la.

### ③ Pourquoi le téléphone portable continue-t-il à recevoir de fausses alarmes ? Et caméra surveillance consomme beaucoup d'énergie ?

Pour l'emplacement de la caméra, nous vous recommandons d'éviter un grand nombre de voitures en mouvement, les cheminées et la lumière directe du soleil. De tels environnements provoqueront des fausses alarmes et des interférences avec la détection IRP. En outre, l'alarme humanoïde peut être activée en même temps dans les paramètres d'alarme pour réduire les fausses alarmes, diminuer le temps de réveil de la caméra et économiser l'énergie.

### ④ Pourquoi ne puis-je pas voir la vidéo sur mon téléphone portable ?

Nous vous recommandons de vérifier si la carte SD de la caméra est correctement installée. Après avoir inséré la carte, veuillez la formater dans les paramètres APP du téléphone. Si la lecture est toujours anormale, veuillez prendre la carte et la formater en FAT32 sur l'ordinateur, ou remplacer la carte pour le test. De plus, veuillez régler le fuseau horaire de l'appareil et celui du téléphone pour qu'ils soient cohérents dans les paramètres.

### ⑤ Pourquoi la durée d'enregistrement de la caméra n'est pas la même que l'heure locale

Veuillez régler le fuseau horaire de l'appareil et le fuseau horaire du téléphone de manière à ce qu'ils soient cohérents dans les paramètres. Si l'heure d'été commence à l'heure locale, veuillez vérifier l'heure d'été dans le réglage du fuseau horaire.

### ⑥ L'endroit où mon appareil photo est installé n'est pas bien éclairé, puis-je installer le panneau solaire à un autre endroit ?

Oui, veuillez nous contacter pour acheter le kit d'accessoires CT-S20, qui contient le support du panneau solaire et le câble de rallonge de charge. Le panneau solaire et caméra surveillance peuvent être installés séparément.

**⑦ Pourquoi la portée de détection de la caméra est-elle si courte, parfois elle ne peut pas être détectée ?**

Veillez activer la détection PIR dans le paramètre d'alarme de l'APP et régler la sensibilité au maximum. Déchirez le film de protection sur la lentille frontale de la caméra pour garantir l'utilisation normale de la détection PIR.

**⑧ Mon enregistrement d'alarme n'est que de 15 secondes, puis-je régler une durée plus longue ?**

Oui, vous pouvez régler la durée d'enregistrement de l'alarme à 30 secondes dans les paramètres de l'alarme, veuillez vous référer à la cinquième partie du manuel.

**⑨ Comment puis-je supprimer les fichiers vidéo de la carte SD ?**

Les fichiers vidéo de la carte SD de la caméra seront automatiquement écrasés après l'enregistrement. Pour la sécurité des fichiers vidéo, la suppression d'un seul fichier n'est pas prise en charge. Si vous avez besoin de tout effacer, vous pouvez formater la carte SD dans l'APP.

**⑩ Comment puis-je récupérer le mot de passe de la caméra si je l'oublie ?**

Le mot de passe ne peut pas être récupéré. Si vous oubliez le mot de passe, veuillez appuyer sur le bouton d'alimentation pendant une minute et appuyez et maintenez le bouton de réinitialisation pendant 10-15 secondes, puis relâchez le bouton de réinitialisation, caméra surveillance sera restauré à sa valeur par défaut. Et le mot de passe sera restauré à la valeur par défaut "admin". A ce moment, veuillez ré-ajouter le réseau de caméras à l'APP mobile.



## **3G/4G Telecamera PTZ a Batteria Solare**

Manuale di istruzioni per l'uso della CT-S20-4G  
(IT)

## Indice

1. Dettagli del prodotto -----	35
2. Scarica l'APP per cellulare -----	35
3. Informazioni sulla SIM e sulla Scheda SD -----	36
4. Aggiungere la fotocamera alla app -----	36
5. Interfaccia delle funzioni-----	38
6. Impostazioni per il consumo energetico ridotto e la registrazione ---	39
7. Allarme e video-----	40
8. Video riproduzione e download -----	41
9. FAQ-----	43

## 1 Dettagli del prodotto

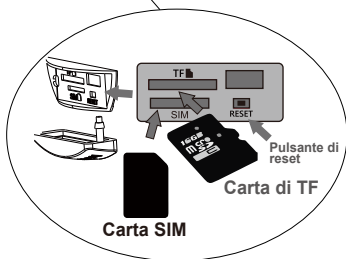
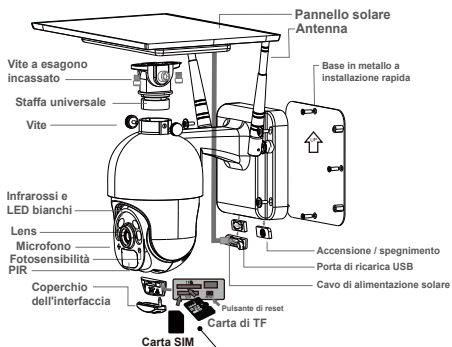

### Installazione integrata

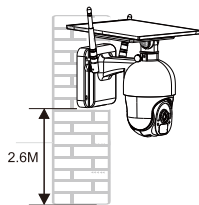

### Installazione separata

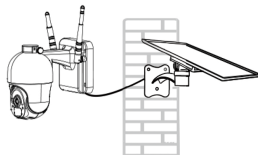

Il kit di accessori S20 non è incluso, contattaci se lo desideri.



1\*Staffa



1\*Cavo di prolunga di alimentazione

## 2 Scarica l'APP per cellulare

① Per il sistema operativo iOS, si prega di scaricare l'applicazione per cellulari "CTRONICS" nell'App Store. Per il sistema Android, si prega di scaricare l'applicazione per cellulari "CTRONICS" in Google Play store.

② Durante il collegamento della fotocamera, l'App richiederà se "consentire all'APP di autorizzare o meno l'accesso dell'APP al cellulare? Si prega di selezionare "Si" per garantire che tutte le funzioni dell'APP funzionino normalmente.

### 3 Informazioni sulla SIM e sulla Scheda SD

Prima di utilizzare la fotocamera si prega di installare la SIM e la scheda SD

- ① Attivare la SIM e inserirla nello slot come mostrato nell'immagine (se la SIM non è attivata, si prega di attivarla prima dell'inserimento)
- ② Inserire la scheda SD nella fotocamera per iniziare la registrazione. Questa fotocamera supporta una scheda SD da massimo 128G

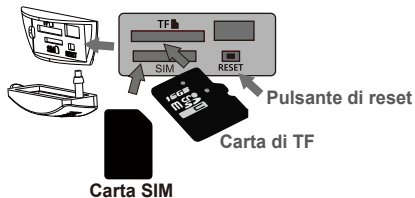

### 4 Aggiungere la fotocamera alla app

Accendere la fotocamera, aprire la app CTRONICS sul telefono, scansionare il codice QR sulla fotocamera per aggiungerla secondo l'immagine seguente

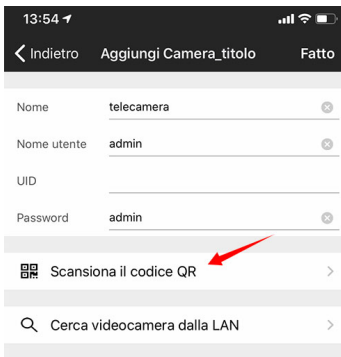
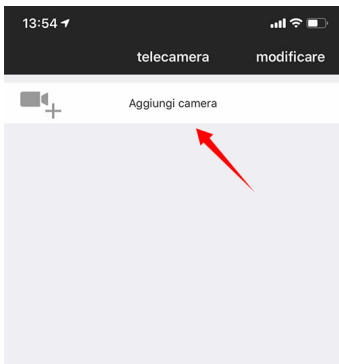

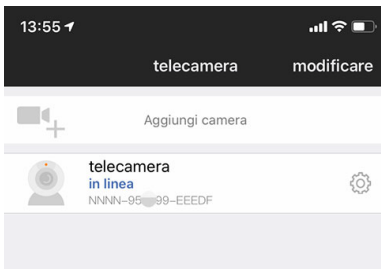
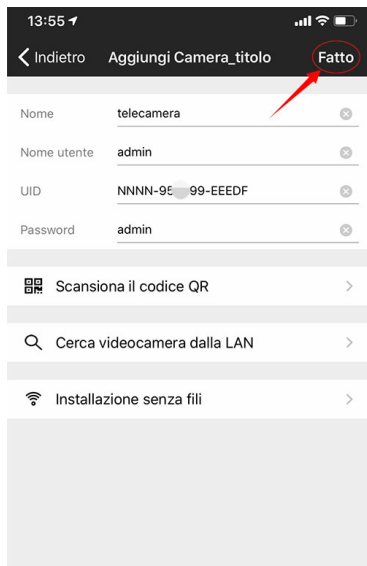



## 5 Interfaccia delle funzioni



1. Batteria	Visualizzazione della quantità attuale di carica elettrica e dello stato di carica.
2. Immagine riflessa e speculare	È possibile regolare il movimento verso l'alto e verso il basso e la specularità a sinistra e a destra dell'immagine della telecamera.
3. Selezione della modalità di visione notturna	Si può scegliere liberamente fra la visione notturna in bianco e nero o a colori. Si consiglia di selezionare la modalità automatica preimpostata. Nella modalità notturna automatica, quando la fotocamera non è attivata la luce si spegne e la fotocamera la fa riaccendere automaticamente.
4. Chiudere l'anteprima	È possibile chiudere l'immagine di anteprima.
5. Intercom	Premere e tenere premuta questa icona per parlare durante il monitor vocale dell'interfono e l'interfono non può essere azionato contemporaneamente.
6. Voice Monitor	Accendere il monitor vocale, il telefono cellulare deve disattivare la funzione mute e regolare il suono al massimo.
7. Manual Capture	Premendolo, potete catturare l'immagine corrente e conservarla nell'immagine locale di APP.
8. Manual Video	Premi il video registrazione per registrare la schermata corrente e salvarla nella registrazione locale di APP.
9. HD et SD	Si può liberamente cambiare la chiarezza delle immagini di anteprima in HD e SD.

## 6 Impostazioni per il consumo energetico ridotto e la registrazione

Si consiglia di selezionare il consumo ridotto predefinito per la registrazione dei video. In questa modalità la fotocamera registra solo quando viene attivata. Quando non è attivata, la fotocamera rimane in standby risparmiando energia. Nella modalità sempre in funzionamento la fotocamera consuma più energia, perciò non è consigliata.

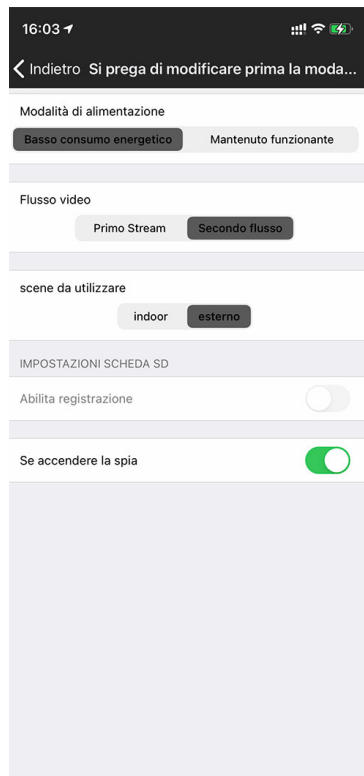

## 7 Allarme e video



Figura 22



Figura 23

① Se il vostro telefono cellulare non può ricevere un allarme push, controllate se il permesso di notifica dell'allarme è attivato nell'applicazione CTRONICS. Di solito il sistema Android esce automaticamente dall'APP dopo il blocco del telefono. Si prega di impostare in modo che l'applicazione CTRONICS venga eseguita in background nelle "impostazioni di sistema". (Figura 22).

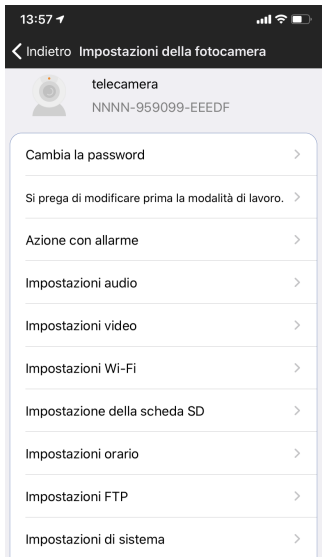
② Push Name : È possibile personalizzare il nome della telecamera modificando il Push Name.(Figura 23).

③ Per ridurre il falso allarme PIR causato da auto in movimento lento o da fattori ambientali, si consiglia di attivare contemporaneamente l'allarme PIR e l'allarme humanoid.(Figura 23).

④ Aprire la registrazione dell'allarme sulla scheda SD, è possibile selezionare la durata del tempo di registrazione dopo un singolo trigger di 10 secondi o 30 secondi. Se è necessario caricare il video dell'allarme sul proprio server FTP, è necessario inserire una scheda SD.

## 8 Video riproduzione e download



Figura 24



Figura 25

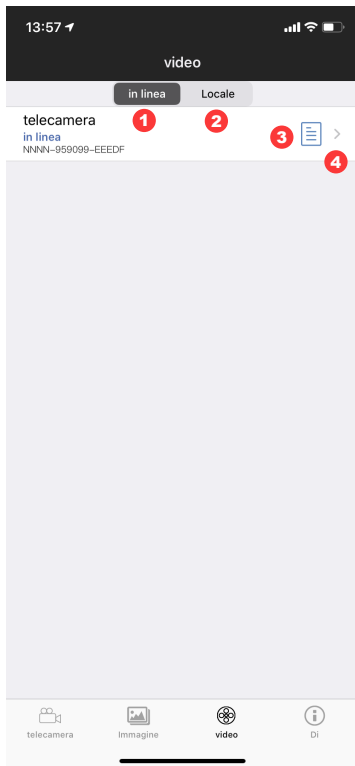

Figurat 26

- ①: "online" significa registrazione video su scheda SD. (Foto 24)
- ②: Local significa registrazione video manuale nel video locale. (Figura 24)
- ③: Il registro allarmi (Figura 24)
- ④: Inserimento nella lista dei video. (Foto 24)
- ⑤: Riproduzione di video. (Foto 25)
- ⑥: Scaricare il video sul cellulare. (Foto 25)
- ⑦: Filtrare i video in base al tempo. (Foto 26)

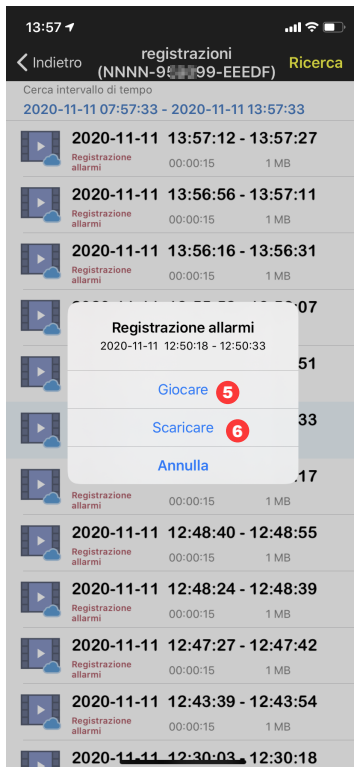
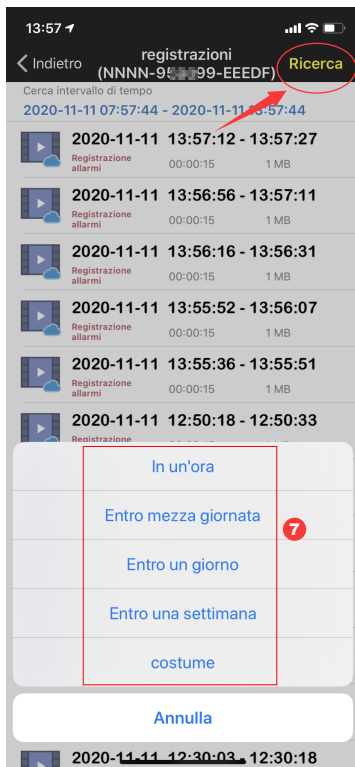
## 9 FAQ

### ① Perché la fotocamera si spegne automaticamente dopo che la luce rossa lampeggia più volte dopo aver premuto il pulsante di accensione?

La fotocamera non è stata caricata per molto tempo e la batteria è scarica. Si prega di utilizzare un caricabatterie da 5V per caricare la fotocamera. Il caricabatterie 5V/2A può caricare almeno 8 ore e il caricabatterie 5V/1A può caricare almeno 16 ore. Se la fotocamera è completamente carica, l'indicatore di carica passerà dal rosso al verde.

### ② Perché la fotocamera non riesce a connettersi a internet?

Si prega di controllare che la SIM sia stata attivata e che abbia abbastanza dati, e di controllare che sia posizionata correttamente; altrimenti, spegnere la fotocamera, reinserirla e accenderla di nuovo.

### ③ Perché il cellulare continua a ricevere falsi allarmi? E la fotocamera consuma molta energia?

Per la posizione della telecamera, si consiglia di evitare un gran numero di auto in movimento, camini e luce solare diretta. Tali ambienti causeranno falsi segnali d'allarme e interferenze con il rilevamento PIR. Inoltre, l'allarme humanoid può essere attivato contemporaneamente nelle impostazioni di allarme per ridurre i falsi allarmi, ridurre il tempo di sveglia della telecamera e risparmiare energia.

### ④ Perché non posso vedere il video sul mio cellulare?

Si consiglia di controllare se la scheda SD della fotocamera è installata correttamente. Dopo aver inserito la scheda, formattarla nelle impostazioni dell'APP del telefono. Se la lettura è ancora anomala, prendete la scheda e formattatela come FAT32 sul computer, oppure sostituite la scheda per il test. Inoltre, si prega di impostare il fuso orario del dispositivo e il fuso orario del telefono per essere coerente nelle impostazioni.

### ⑤ Perché l'ora di registrazione della telecamera non è la stessa dell'ora locale

Si prega di impostare il fuso orario del dispositivo e il fuso orario del telefono per essere coerenti nelle impostazioni. Se l'ora legale inizia nell'ora locale, controllare l'ora legale nell'impostazione del fuso orario.

### ⑥ Il luogo in cui è installata la mia telecamera non è ben illuminato, posso installare il pannello solare in un altro luogo?

Sì, contattateci per acquistare il kit di accessori CT-S20, che contiene la staffa del pannello solare e il cavo di prolunga per la ricarica. Il pannello solare e la telecamera possono essere installati separatamente.

**⑦ Perché il campo di rilevamento della fotocamera è così breve, a volte non c'è nessuna rilevazione?**

Si prega di accendere la rilevazione PIR tramite le impostazioni della app, quindi di mettere la sensibilità al massimo. Togliere la pellicola protettiva sulla lente della fotocamera per assicurare un utilizzo normale del PIR

**⑧ La mia registrazione dell'allarme è di soli 15 secondi, posso impostare un tempo più lungo?**

Sì, è possibile impostare il tempo di registrazione dell'allarme su 30 secondi nelle impostazioni dell'allarme, fare riferimento alla quinta parte del manuale.

**⑨ Come faccio a cancellare i file video nella scheda SD?**

I file video nella scheda SD della telecamera vengono automaticamente sovrascritti dopo la registrazione. Per la sicurezza dei file video, la cancellazione di un singolo file non è supportata. Se è necessario cancellarli tutti, è possibile formattare la scheda SD nell'APP.

**⑩ Come posso recuperare la password della telecamera se la dimentico?**

La password non può essere recuperata. Se si dimentica la password, si prega di premere il pulsante di accensione per un minuto e tenere premuto il pulsante di reset per 10-15 secondi, quindi rilasciare il pulsante di reset, la fotocamera verrà ripristinata ai valori di fabbrica. E la password verrà ripristinata all'impostazione predefinita



## **3G/4G Cámara PTZ con Batería Solar**

Manual de instrucciones de funcionamiento de la CT-S20-4G  
(ES)



## Tabla de contenido

1. Detalles del producto -----	46
2. Descarga la aplicación móvil-----	46
3. Sobre la tarjeta SIM y la tarjeta SD -----	47
4. Añade tu cámara a la aplicación -----	47
5. Funciones de interfaz-----	49
6. Ajuste y grabación de bajo consumo de energía -----	50
7. Alarma y video-----	51
8. Reproducción y descarga de video-----	53
9. Preguntas Frecuentes -----	55

## 1 Detalles del producto

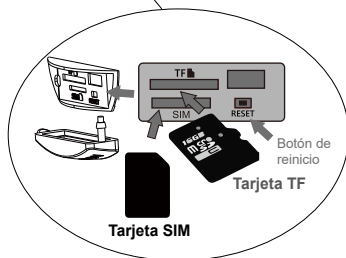
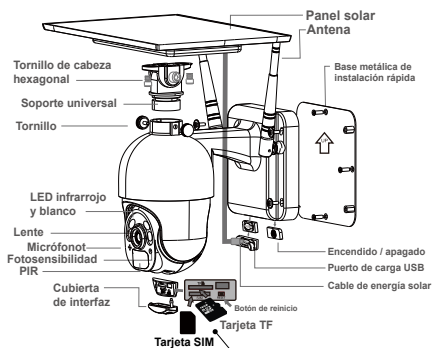

### Instalación integrada

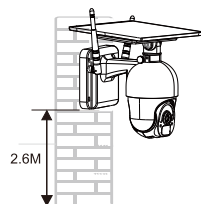

### Instalación separada

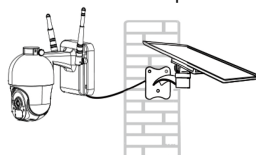

El kit de accesorios S20 no está incluido, contáctenos si lo desea.



1\*Soporte



1\*Cable de extensión de alimentación

## 2 Descarga la aplicación móvil

① Para el sistema iOS, por favor descargue la aplicación de teléfono móvil "CTRONICS" en la App Store. Para el sistema Android, por favor descargue la aplicación de teléfono móvil "CTRONICS" en la Google Play store.

② Durante la conexión de la cámara, se le preguntará a la aplicación que "Si permitir que la APP pase la autoridad de aplicación del teléfono móvil?". Por favor, seleccione "Si" para asegurarse de que todas las funciones de la APP pueden ser operadas normalmente.

### 3 Sobre la tarjeta SIM y la tarjeta SD

Antes de usar la cámara, por favor, instale la tarjeta SIM y la tarjeta SD

- ① Active la tarjeta SIM y colóquela en la ranura de la tarjeta como se muestra en la imagen (si la tarjeta SIM no está activada, active primero la tarjeta SIM)
- ② Inserte la tarjeta SD en la cámara para grabar. Esta cámara admite una tarjeta SD de 128 G como máximo

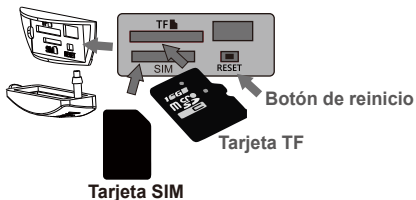

### 4 Añade tu cámara a la aplicación

Encienda la cámara, abra la APP CTRONICS en el teléfono, escanee el código QR del cuerpo de la cámara para añadir la cámara según la siguiente figura

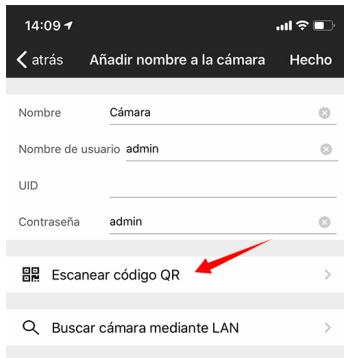
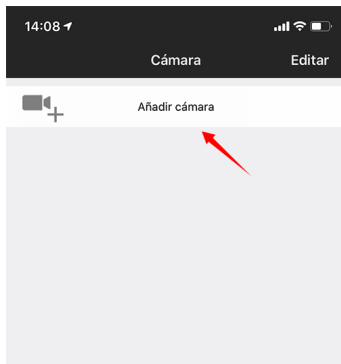

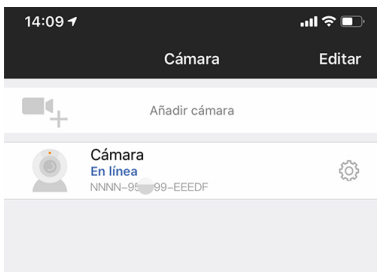
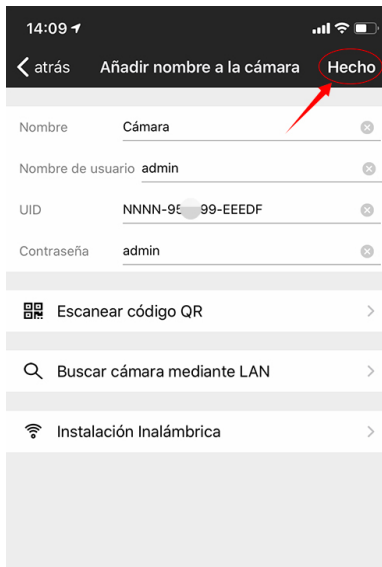

## 5 Funciones de interfaz

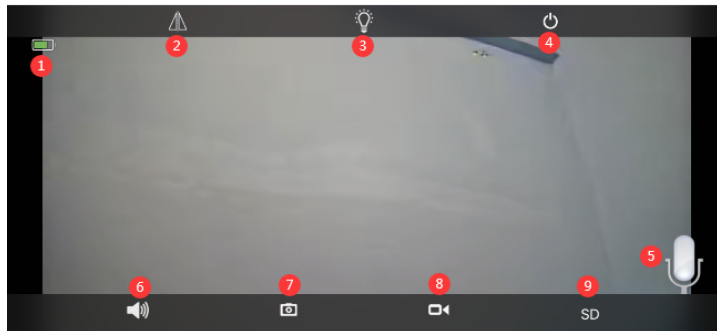

1. Batería	Muestra la cantidad actual de carga eléctrica y el estado de carga
2. Voltear y Reflejar Imagen	Puedes ajustar el volteo de arriba y abajo y el reflejo de la imagen de la cámara a la izquierda y a la derecha.
3. Selección del modo de visión nocturna	Puede elegir libremente la visión nocturna en blanco y negro o en color. Se recomienda seleccionar el modo automático por defecto. En el modo automático nocturno, cuando la cámara no se dispara, la luz inactiva de la cámara se apaga, y la luz de la cámara se dispara para encenderse automáticamente
4. Cerrar la vista previa	Puedes cerrar la imagen de la vista previa.
5. Intercomunicador	Mantenga pulsado este icono para hablar durante el intercomunicador. El monitor de voz y el intercomunicador no pueden ser operados al mismo tiempo
6. Monitor de voz	Encienda el monitor de voz, el teléfono móvil necesita apagar la función de silencio y ajustar el sonido al máximo.
7. Captura manual	Al presionarlo, puede capturar la imagen actual y guardarla en la imagen local de APP.
8. Video manual	Presione la grabación de video para grabar la pantalla actual y guardarla en la grabación local de APP.
9. HD y SD	Puedes cambiar libremente la claridad de las imágenes de previsualización a HD y SD.

## 6 Ajuste y grabación de bajo consumo de energía

Se recomienda seleccionar la grabación de vídeo de bajo consumo por defecto. En este modo, la cámara sólo grabará cuando se active la alarma. Cuando no se active, la cámara permanecerá inactiva, lo que permite ahorrar energía. En el modo de funcionamiento continuo, la cámara consume más energía y no se recomienda.

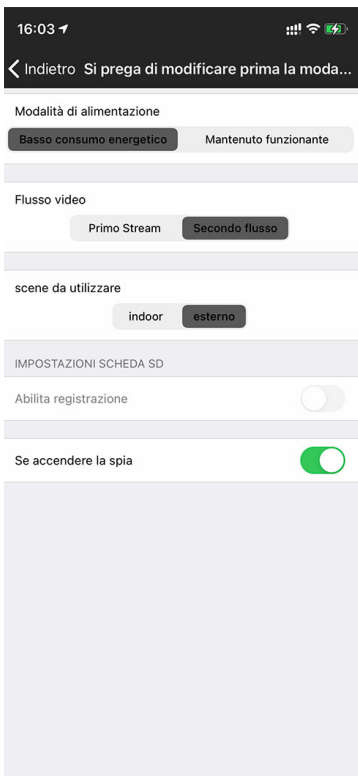

## 7 Alarma y video



Imagen 22



Imagen 23

① Acción con Alarma. Si su teléfono móvil no puede recibir una acción de alarma, por favor, compruebe si el permiso de notificación de alarma está activado en la aplicación CTRONICS. El sistema Android suele salir automáticamente del APP después de que el teléfono se bloquea. Por favor, configure para permitir que la aplicación CTRONICS se ejecute en segundo plano en "ajustes del sistema". (Imagen 22)

② Denominación del Push :Puede personalizar el nombre de la cámara modificando el Denominador de Push.(Imagen 23)

③ Para reducir la falsa alarma de PIR causada por coches lentos o factores ambientales, recomendamos que encienda la alarma PIR y la alarma humanoide al mismo tiempo. (Imagen 23)

④ Aprire la registrazione dell'allarme sulla scheda SD, è possibile selezionare la durata del tempo di registrazione dopo un singolo trigger di 10 secondi o 30 secondi. Se è necessario caricare il video dell'allarme sul proprio server FTP, è necessario inserire una scheda SD.



## 8 Reproducción y descarga de video



Imagen 24



Imagen 25

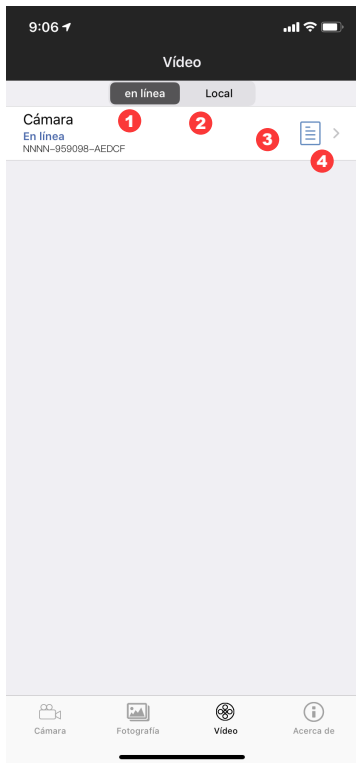

Imagen 26

- ①: "Online" significa grabación de vídeo con tarjeta SD. (Imagen 24)
- ②: Local significa grabación de vídeo manual en vídeo local. (Imagen 24)
- ③: Registro de alarma. (Imagen 24)
- ④: Entrando a la lista de vídeos. (Imagen 24)
- ⑤: Reproduciendo vídeo. (Imagen 25)
- ⑥: Descarga de vídeo al teléfono móvil. (Imagen 25)
- ⑦: Filtrando los vídeos según fecha y hora. (Imagen 26)

## 9 Preguntas Frecuentes

### ① ¿Por qué la cámara se apaga automáticamente después de que la luz roja parpadee varias veces después de pulsar el botón de encendido?

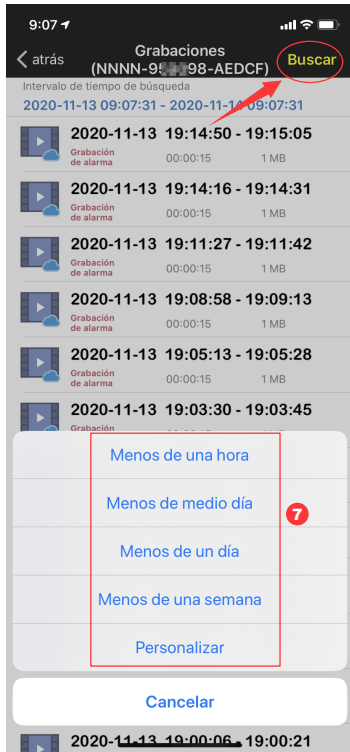
La cámara no se ha cargado durante mucho tiempo y la batería está baja. Por favor, utilice un cargador de 5V para cargar la cámara. El cargador de 5V/2A puede cargar al menos 8 horas, y el de 5V/1A puede cargar al menos 16 horas. Si la cámara está completamente cargada, el indicador de carga cambiará de rojo a verde.

### ② ¿Por qué la cámara no se conecta a Internet?

Por favor, confirme si la tarjeta SIM ha sido activada y el flujo de la tarjeta SIM es suficiente, y luego compruebe si la posición de la tarjeta SIM está suelta, apáguela y vuelva a insertarla y enciéndala de nuevo.

### ③ ¿Por qué el teléfono móvil sigue recibiendo falsas alarmas? ¿Y la cámara consume mucha energía?

Para la ubicación de la cámara, recomendamos evitar un gran número de coches en movimiento, chimeneas y la luz solar directa. Tales ambientes causarán falsas alarmas e interferencias en la detección de PIR. Además, la alarma humanoide puede activarse al mismo tiempo en los ajustes de alarma para reducir las falsas alarmas, reducir el tiempo de activación de la cámara y ahorrar energía.

### ④ ¿Por qué no puedo ver el video en mi teléfono móvil?

Le recomendamos que compruebe si la tarjeta SD de la cámara está instalada correctamente. Después de insertar la tarjeta, por favor, formatee la tarjeta en los ajustes APP del teléfono. Si la lectura sigue siendo anormal, toma la tarjeta y formateala como FAT32 en la computadora, o reemplaza la tarjeta para la prueba. Además, configure la zona horaria del dispositivo y la zona horaria del teléfono para que sean coherentes en los ajustes.

### ⑤ Por qué el tiempo de grabación de la cámara no es el mismo que la hora local

Por favor, configure la zona horaria del dispositivo y la zona horaria del teléfono para que sean consistentes en los ajustes. Si el horario de verano comienza en la hora local, comprueba el horario de verano en la configuración de la zona horaria.

### ⑥ El lugar donde está instalada mi cámara no está bien iluminado, ¿puedo instalar el panel solar en otro lugar?

Sí, por favor contáctenos para comprar el kit de accesorios CT-S20, que contiene el soporte del panel solar y el cable de extensión de carga. El panel solar y la cámara pueden ser instalados por separado.

### ⑦ ¿Por qué el rango de detección de la cámara es tan corto que a veces no se puede detectar?

Por favor, active la detección PIR en la configuración de la alarma de la APP, y ajuste la sensibilidad al máximo. Arranque la película protectora de la lente frontal de la cámara para garantizar el uso normal de PIR

**⑧ La grabación de mi alarma es sólo de 15 segundos, ¿puedo ajustar el tiempo a más?**

Sí, puedes ajustar el tiempo de grabación de la alarma a 30 segundos en los ajustes de la alarma, por favor, consulte la quinta parte del manual.

**⑨ ¿Cómo borro los archivos de vídeo de la tarjeta SD?**

Los archivos de vídeo de la tarjeta SD de la cámara se sobrescribirán automáticamente después de la grabación. Para la seguridad de los archivos de vídeo, no se admite el borrado de un solo archivo. Si necesita eliminarlos todos, puedes formatear la tarjeta SD en la aplicación.

**⑩ ¿Cómo puedo recuperar la contraseña de la cámara si la olvido?**

La contraseña no puede ser recuperada. Si olvida la contraseña, por favor, pulse el botón de encendido durante un minuto y mantenga pulsado el botón de reajuste durante 10-15 segundos, y luego suelte el botón de reajuste, la cámara se restaurará a los valores predeterminados de fábrica. Y la contraseña será restaurada a la predeterminada "admin". En este momento, por favor vuelva a añadir la red de la cámara la aplicación móvil.