

# VIDOKA

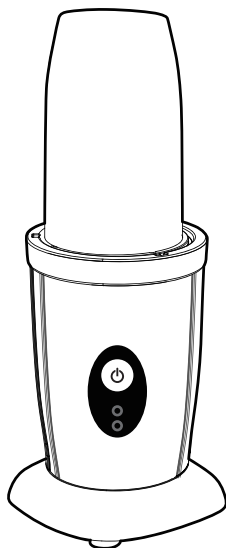

## 多用途ミキサー

### 取扱説明書

[www.vip-support.jp](http://www.vip-support.jp)



# 内容

カスタマーサービス .....	01
安全上のご注意 .....	02
各部の名前 .....	04
使用方法 .....	05
トラブルシューティング .....	06
お手入れとメンテナンスについて .....	07

## 01 カスタマーサービス

### お問い合わせメールアドレス

 [www.vip-support.jp](http://www.vip-support.jp)

 [service@vip-support.jp](mailto:service@vip-support.jp)

 [vipshop.jp](https://line.me/tv/vipshop.jp)

 03-6866-2843  
(お電話での受付時間10時～19時/土日祝休)



**注意**

1. 本製品はお子様には使用させないでください。お子様の手の届かない場所で保管してください。
2. モーター台や電源コードを水に浸さないでください。また、すすぎ洗いをしないでください。
3. 電源コードやプラグが破損している場合や、落下によって本体が破損した場合は本製品の使用を中止し、弊社までご連絡ください。

感電、火災、怪我を避けるために、使用前に取扱説明書をよくお読みください。また、本説明書は保管いただけますようお願い致します。

- 1.本製品の対象年齢は8歳以上です。
- 2.電源コードやプラグが破損している場合や、落下によって本体が破損した場合は本製品の使用を中止し、弊社までご連絡ください。弊社のサービスセンターにて検査・修理対応をさせていただきます。
- 3.モーター台や電源コードを水に浸さないでください。また、すすぎ洗いをしないでください。
- 4.カバーを取り外す前に、モーターが停止していることを確認してください。
- 5.使用する前にカバーが確実にロックされているか確認してください。
- 6.本製品で想定されていない用途での使用や、本製品に付属していない部品の取り付けは、火災や感電、事故、故障を引き起こす可能性があります。
- 7.本製品は家庭での使用を想定されています。
- 8.本製品はお子様に使用させないでください。お子様の手の届かない場所で保管してください。
- 9.本製品の電源コードが破損している場合は、弊社もしくは販売代理店までご連絡ください。

## 03 安全上のご注意

- 10.本製品を使用していない時や、部品の取外しをする時、食品を取り出す時や、お手入れをする時には、電源コードをコンセントから外してください。
- 11.怪我を避けるため、ブレードを触る時や食品を取り出すときには、特にご注意ください。
- 12.本製品を空の状態や、入れすぎの状態で使用しないでください。
- 13.怪我を避けるために、本製品を使用中に手や食器を差し込まないでください。
- 14.怪我を避けるために、カップなしでブレードを取り付けしないでください。

## 各部の名前 04

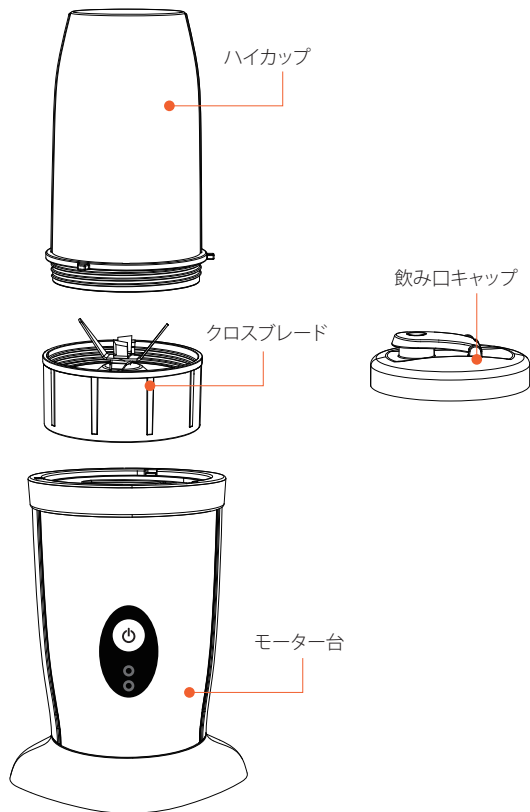

## 05 使用方法

食物	ブレードタイプ	カップタイプ	最大容量	使用時間
果物や野菜	クロスブレード	ハイカップ	400g	<60秒

1. カップの開口面を上にして平らな面に置きます。お好みの材料を入れてください。この際、カップの最大容量マークを超えないように注意してください。
2. カップにブレードを取り付けます。カップを裏返して、モーター台の溝にブレード部品の突起を合わせてから反時計回りにカップを回してちゃんとカップを固定します。カップを固定したあと、電源スイッチを押すと、ミキサーが動作します。もう一度押すと、ミキサーが停止します。
3. カップをモーター台から離します。その後、ブレードを取り外してください。

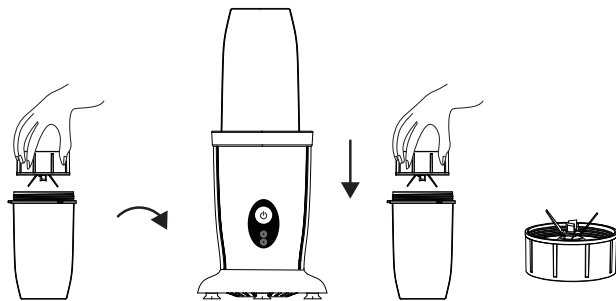



### 1. 本製品が動作しない。

製品の寿命を長くするために、本機械は過熱と過電流の二重保護システムを備えています。

若し、食材をMAX線以上に入れると、負荷が大きすぎて過電流保護機能がトリガーされます。その場合では、電源を切り、食品をMAXラインまで減らしてください。10分間放置すると、機械が再起動します。

また若し連続作業時間が長すぎると、過熱保護機能がトリガーされます。その場合では、電源を抜いて30分放置すると、機械が再起動します。

### 2. 加熱した食品で利用できますか？

加熱した食品では使用できません。食品の温度が60℃以下になるまで、熱を冷ましてからご使用ください。

### 3. 本製品を使用すると異臭がする。

初めて本製品を使用した際には、異臭がする場合がございます。数回ご使用いただければ、異臭は消えます。長時間使用の後、異臭がする場合は、60分ほど製品の使用を中止してください。

### 4. 使用中にミキサーが停止する。

電源を抜いてからカップを取外し、以下をお試してください。

- カップを振る
- 内容物を減らす

### 5. 角氷はどうやって碎きますか？

- 刃が詰まらないように、一度にたくさんの角氷を入れしないでください。
- 20秒以上連続してかき混ぜないでください。
- 角氷が完全に碎けるまで、2秒間隔でカップを断続的に数回押すことをお勧めします。

## 07 お手入れとメンテナンスについて

### クリーニングとメンテナンス

1. ブレードギアを押して、クロスブレードプラスチックベースからクロスブレードアタッチメントを取り外します。
2. ガasketリングを外します。
3. 食器洗い洗剤を加え、小さなブラシでガasketリングとクロスブレードのアタッチメントを掃除してゴミを取り除き、水ですすいでください。
4. 日陰でよく乾かしてください。
5. ブレードを組み立てます。ガasketリングが正しく取り付けられていることを確認してください。

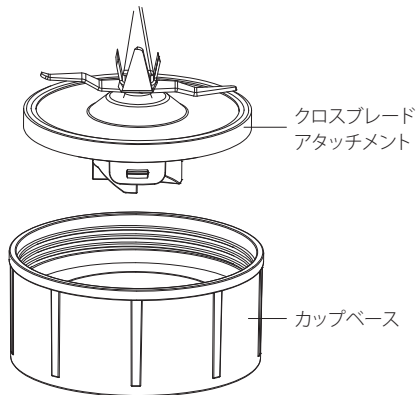

- 1.本製品を使用していないときは、電源コードをコンセントから抜いてください。
- 2.本製品は通気性の良い場所で、乾燥した状態で保管してください。
- 3.カップやブレードは、水洗いいただけます。
- 4.モーター台は乾いた布で拭いてください。電を防ぐために、モーター台を水に浸したり、すすぎ洗いをしないでください。

### 廃棄について

本製品を廃棄する際は、お住み地方自治体の規則に従って廃棄してください。電子製品が埋立地などに廃棄されると、有害物質が地下水に漏れ出て健康被害につながる恐れがあります。



# 品質保証書

この度はVIDOKA 製品ご購入頂き誠にありがとうございます。  
弊社は品質向上のためには努めてまいります  
が、保証期間内の商品問題は下記のように記入してご  
連絡お願いいたします。

Amazon注文番号： \_\_\_\_\_

お名前： \_\_\_\_\_

電話番号： \_\_\_\_\_

ご住所： \_\_\_\_\_

不具合詳細： \_\_\_\_\_

# VIDOKA

型番 : BL219



[vipshop.jp](https://line.me/tv/vipshop.jp)



03-6866-2843



[service@vip-support.jp](mailto:service@vip-support.jp)



[www.vip-support.jp](http://www.vip-support.jp)



VL Global Ecom 株式会社  
Made in China