



## **X10**

User Manual  
Manuale di istruzioni  
Manual de instrucciones  
Manuel d'Utilisation  
Bedienungsanleitung  
取扱説明書

English ○-----○ 1-13

Deutsch ○-----○ 14-26

Français ○-----○ 27-39

Italiana ○-----○ 40-52

Espanol ○-----○ 53-65

日本語 ○-----○ 66-78



# User Manual

## Safety instructions

### Hearing safety:

1. Please do not use headphone while driving and charging.
2. Please use cautiously and stop using headphone in dangerous situation.
3. Please do not listen for a long time at high volume to avoid hearing damage.
4. For your safety, please do not turn the volume too high while running outside to ensure that you can hear sound in your surroundings.

### Operation Safety:

1. Use original or certified cables for charging and voltage within 6.3V. Power will be cut off and start protection mode when the voltage exceed 6.3V and within 36V. Headphone will be broken when the voltage over 36V.
2. Keep away from children to avoid danger from improper use.
3. Avoid dropping headphone and operating in the extreme temperature. Please use headphone within operation temperature range: -15 °C (5 F) – 55° C (131 F).
4. Do not submerge headphone in the water.
5. Do not use corrosive cleaner/oil to clean headphone
6. Turn off headphone Bluetooth and ANC function to save power when you do not use headphone.

## What's in the Box

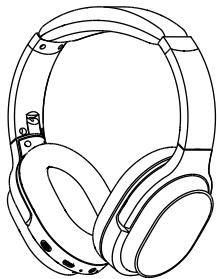

X10 Headphone \*1



Audio Cable \*1

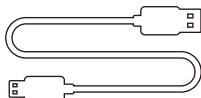

Micro USB Charging Cable \*1

## At a Glance

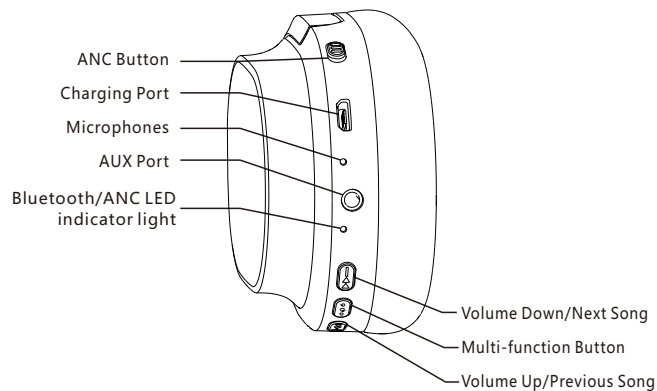

## How to Use

### Use ANC Function



Press the ANC Button to turn Active Noise Cancellation ON/OFF (the LED indicator light will be green when ANC ON.)

### Use Bluetooth Function



⌚ 3-5s

1. Hold the Multi-function Button for 3-5 seconds to turn headphone Bluetooth on, then enter pairing mode. (the LED indicator light will be blue and red flashing quickly.)
2. Start your mobile phone Bluetooth and find headphone Bluetooth pairing name "X10" to click it to pair. (the LED indicator light will be blue flashing slowly after pairing successfully.)
3. Hold the Multi-function Button for 3-5 seconds to turn headphone Bluetooth off.



Press to adjust volume. Long press to skip to next/previous song.



x1

Press the Multi-function Button to play/pause music or answer/end call.



x2

Double-press the Multi-function Button to reject an incoming call.



x3

Press the multi-function button three times to activate voice dialing function

## Function Details

### Easy Paring

1. Hold the Multi-function Button for 3-5 seconds to turn headphone Bluetooth on, then enter pairing mode. (the LED indicator light will be blue and red flashing quickly.)
2. Keep headphone and your mobile phone as close as possible during pairing process.
3. Turn on your mobile phone Bluetooth. Search for headphone Bluetooth signal on mobile phone and click "X10" to pair. (the LED indicator light will be blue flashing slowly after pairing successfully.)
4. If you are asked for a password/PIN code during pairing procedure, please enter "0000" (four zeros).

### Pair to the Second Bluetooth Device

1. Please make sure that headphone is connected to the first Bluetooth device successfully and music is not playing.
2. Hold the Multi-function button until the headphone switch off and continue with the steps "Easy Pairing" (Let the headphone re-enter pairing mode, the LED indicator light will flash blue and red alternately).
3. Pair headphone with the second device according to "Easy Pairing" steps.
4. Return to the first Bluetooth device and pair it with headphone again. Now both of your devices are paired with headphone.

### Active Noise Canceling(ANC) ON/OFF

To turn on ANC, press the ANC Button;  
(the LED indicator light will be green when ANC ON.)  
To turn off ANC, press the ANC Button;  
(the LED indicator light green color will be off when ANC OFF.)

### Wired Mode

Headphone support AUX input for wired external audio source connection. Simply turn headphone Bluetooth off and plug in the audio cable. For any ANC Bluetooth headphone, it is still need battery power support for wired mode.

**ANC also works in wired mode. Microphones only works in Bluetooth mode, not for wired mode.**

**Please note that CAN NOT adjust volume on headphones in wired mode**

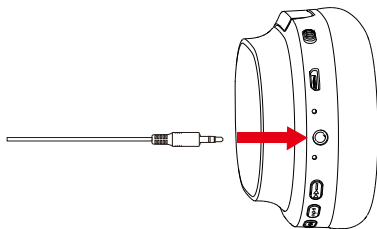

### Voice Dialing

Press the multi-function button three times to activate voice dialing function (compatible with iPhone Siri and selected Android voice dialing software).

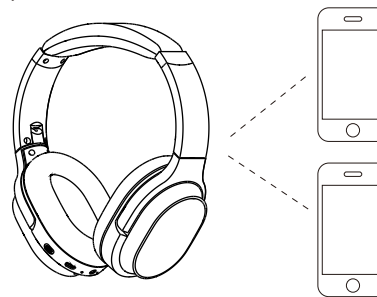

### How to Wear

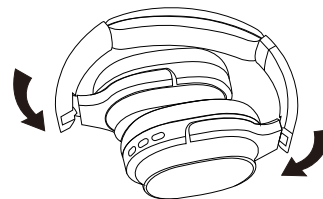

**Folding to be portable**

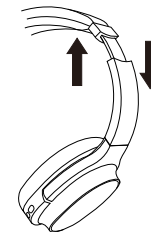

**Adjustable Headband**

## Headphone Specification

### LED Indicator Light

- Pairing: Blue and red lights flash alternately
- Paired: Blue light flashes
- Playing: Blue light slowly flashes
- Charging: Red light turns on
- Full Charge: Red light turns off
- Battery Low: Red light turns on with voice prompt
- ANC ON: Green light turns on
- ANC OFF: Green light turns off
- Bluetooth OFF: Blue and red lights turn off

\* Please kindly note that perhaps sometimes these LED indicator light color will be mixed to become other colors(pink,purple,etc.) occasionally.

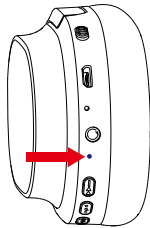

## Technical Specification

- **Product name:** Xrhythm X10
- **Battery capacity:** 400mAh
- **Input:** 5V-12V
- **Chip:** ATS
- **Charging time:** 2.5hours
- **Use time:** 12-16 hours
- **Bluetooth version:** V5.0
- **Bluetooth profile:** A2DP, AVRCP, HSP, HFP
- **Bluetooth range:** 10m/33ft
- **Waterproof rating:** IPX4
- **Net weight:** 228g
- **Impedance:** 32  $\Omega$
- **Driver diameter:**  $\Phi$ 40mm
- **Frequency response:** 20Hz-20KHz

## Charging

Use the included micro USB charging cable to connect to headphone Charging Port. Connect the other end of charging cable to a computer USB port or USB wall charger under 6.3V voltage. Turn off headphone Bluetooth and ANC function before charging. Please don't use headphone while charging. The LED indicator light will be off or blue color when full of charge basing on headphone turn off status. Start your mobile phone Bluetooth and find headphone Bluetooth pairing name X10 to click it to pair. (the LED indicator light will be blue flashing slowly after pairing successfully.) Hold the Multi-function Button for 3-5 seconds to turn headphone Bluetooth off.

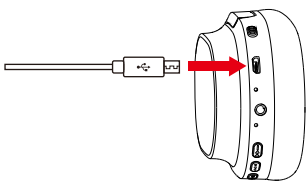

**If any issues, here tips for you: 1. Full charge your headphone (don't use fast charger) 2. Reset headphone by inserting audio cable into headphone audio socket then removing it. Or the upgraded X10 headphones would be reset automatically when charging.**

**Delete Pairing: Hold both "Volume Up" and "Volume Down" buttons simultaneously for 5 seconds**

## Q&A

### 1. Q: Why can't headphone pair with my mobile phone?

A: Please check if your headphone is in pairing mode or re-connection mode, check if Bluetooth search function of your Bluetooth device is turned on, if all done, then go to Bluetooth menu of your Bluetooth device, delete/ignore the headphone Bluetooth pairing name X10. After that, you can try to reconnect Bluetooth according to above "Easy Pairing" steps.

### 2. Q: Why can't headphone turn on?

A: Please double check the battery status of your headphone.

### 3. Q: Can I replace battery in the headphone?

A: No, you can not. Headphone uses a built-in non-detachable Li-Polymer battery that can't be replaced.

### 4. Q: Can I use headphone while driving?

A: For your safety, we strongly recommend that you do not use headphone while driving to avoid distraction.

### 5. Q: Why does headphone sometimes disconnects with Bluetooth device within 10 meters?

A: Please check if there are any metal materials or obstacles within a relatively close range or your surroundings that perhaps interfering with Bluetooth connection. This may happen because Bluetooth is a radio technology which is sensitive to objects between headphone and other devices.

### 6. Q: Why can't I hear any sound from my computer or mobile phone?

A: Please check if output channel of your computer supports A2DP profile. Also check the volume settings on your headphone and computer/mobile phone.

### 7. Q: Why am I unable to use headphone to control the volume of a track playing on an APP on my mobile phone?

A: Due to configurations of different application software, headphone may not be completely compatible with some APPs.

**8. Q: What do I do if Bluetooth can not close or open?**

A: Please reset Bluetooth function of headphone by inserting an audio cable into headphone audio port, then removing it. Before re-connecting, kindly remember to delete/ignore headphone bluetooth pairing name X10 on your mobile phone.

**9. Q: Why does Bluetooth turn off when I connect an audio cable?**

A: This is one of our special features. When users insert an audio cable into headphone audio port, all Bluetooth feature buttons stop working and Bluetooth turns off. But, Bluetooth will be available again when audio cable is moved.

**10. Q: Why can't I turn headphone on/off?**

A: Please note that ANC and Bluetooth are indicated by the same LED indicator light (but different light color), with a green light for ANC and a blue light for Bluetooth. If you need to turn Bluetooth on/off, you can turn off ANC firstly in case that you are confused by the color lights. But you will be very familiar with the light color meaning after using a few times because it is simple and easy.

**11. Q: Why does audio quality become poor on Windows PC?**

A: Some customers have mentioned poor audio quality on Windows PC. Please note that there are "Headset" and "Headphone" modes you can toggle by changing your output device. Selecting "Headphone Mode" will drastically improve the audio quality. "Headset Mode" is designed for highly compressed VOIP calls, etc. That's not the fault of the headphone product, that's just the limitation of that protocol. If you are in "Headphone Mode", the audio quality is fantastic.



# Bedienungsanleitung



## Sicherheitshinweise

### Gehörschutz:

1. Verwenden Sie während des Fahrens und Aufladens bitte keine Kopfhörer.
2. Verwenden Sie die Kopfhörer mit Vorsicht und benutzen Sie sie nicht in gefährlichen Situationen.
3. Zur Vermeidung von Gehörschäden bitte nicht über längere Zeit mit hoher Lautstärke verwenden.
4. Zu Ihrer Sicherheit drehen Sie bitte die Lautstärke während Sie im Freien unterwegs sind, nicht zu hoch, damit Sie die Geräusche in Ihrer Umgebung wahrnehmen können.

### Anwendungssicherheit:

1. Verwenden Sie originale oder geprüfte Kabel für das Laden und die Spannung innerhalb von 6,3V. Der Strom wird unterbrochen und der Schutzmodus gestartet, wenn die Spannung 6,3 V übersteigt und im Bereich von 36 V liegt. Der Kopfhörer wird zerstört, wenn die Spannung über 36V liegt.
2. Von Kindern fernhalten, um Gefahren durch unsachgemäßen Gebrauch zu vermeiden.
3. Vermeiden Sie es, die Kopfhörer fallen zu lassen und unter extremen Temperaturen zu benutzen. Bitte verwenden Sie Kopfhörer innerhalb des Temperaturbereichs: -15 °C (5 °F) - 55°C (131 °F).
4. Kopfhörer nicht ins Wasser eintauchen.
5. Keine ätzenden Reiniger/Öle zum Reinigen der Kopfhörer verwenden.
6. Schalten Sie die Bluetooth und ANC-Funktion der Kopfhörer aus, um Strom zu sparen, wenn Sie

15 keine Kopfhörer verwenden.

## Lieferumfang der Box

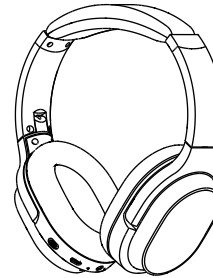

X10 Kopfhörer \*1



Audiokabel \*1



Micro USB Ladekabel \*1

## Auf einen Blick

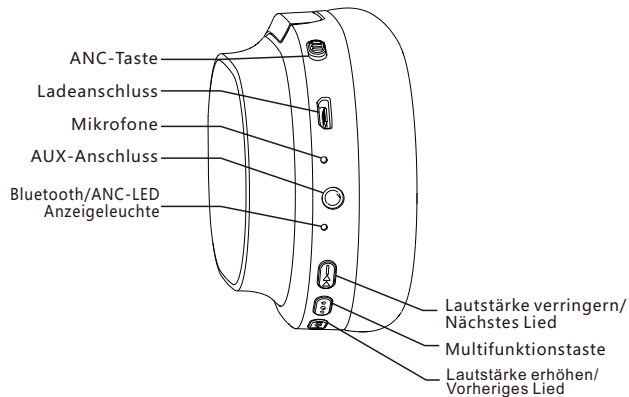

## Anwendung

### ANC Funktion verwenden



Drücken Sie die ANC-Taste, um die Rauschunterdrückung ein- und auszuschalten. (die LED-Anzeige leuchtet grün, wenn ANC ON).

### Bluetooth Funktion verwenden



1. Halten Sie die Multifunktionstaste 3-5 Sekunden lang gedrückt, um den Bluetooth Modus des Kopfhörers einzuschalten, und aktivieren Sie dann den Verbindungsmodus. (die LED-Anzeige leuchtet abwechselnd blau und rot).
2. Starten Sie die Bluetooth-Funktion Ihres Mobiltelefons und suchen Sie nach dem Bluetooth Kopfhörer Verbindungsnamen "X10", klicken Sie darauf, um die Verbindung herzustellen. (die LED-Anzeigelampe blinkt nach erfolgreicher Verbindung langsam blau).
3. Halten Sie die Multifunktionstaste 3-5 Sekunden lang gedrückt, um Kopfhörer-Bluetooth auszuschalten.



Drücken, um die Lautstärke einzustellen. Lang drücken, um zum nächsten/vorherigen Lied zu springen.



Drücken Sie die Multifunktionstaste, um Musik abzuspielen/zu unterbrechen oder einen Anruf anzunehmen/zu beenden.



Drücken Sie die Multifunktionstaste zweimal, um einen eingehenden Anruf abzulehnen.



Drücken Sie die Multifunktionstaste dreimal auf Sprachwahlfunktion aktivieren

## Funktionsdetails

### Einfaches Verbinden

1. Halten Sie die Multifunktionstaste 3-5 Sekunden lang gedrückt, um den Bluetooth Modus des Kopfhörers einzuschalten, und aktivieren Sie dann den Verbindungsmodus. (die LED-Anzeige leuchtet abwechselnd blau und rot).
2. Halten Sie den Kopfhörer und Ihr Mobiltelefon während des Verbindungsvorgangs so nah wie möglich beieinander.
3. Schalten Sie den Bluetooth Modus im Handy ein. Suchen Sie auf dem Mobiltelefon nach dem Bluetooth Kopfhörersignal und klicken Sie auf "X10", um die Verbindung herzustellen. (die LED-Anzeigelampe blinkt nach erfolgreicher Verbindung langsam blau).
4. Wenn Sie während des Verbindungsvorgangs nach einem Passwort/PIN-Code gefragt werden, geben Sie bitte "0000" (vier Nullen) ein.

### Verbindung mit dem zweiten Bluetooth Gerät

1. Achten Sie bitte darauf, dass der Kopfhörer erfolgreich mit dem ersten Bluetooth Gerät verbunden ist und keine Musik abgespielt wird.
2. Halten Sie die Multifunktionstaste gedrückt, bis sich der Kopfhörer ausschaltet, und fahren Sie mit den Schritten "Einfaches Pairing" fort (Lassen Sie den Kopfhörer wieder in den Pairing-Modus wechseln, die LED-Anzeigeleuchte blinkt abwechselnd blau und rot).
3. Verbinden Sie den Kopfhörer mit dem zweiten Gerät gemäß den Schritten des "Einfachen Verbindens".
4. Kehren Sie zum ersten Bluetooth Gerät zurück und koppeln Sie es erneut mit dem Kopfhörer. Nun sind beide Geräte mit Kopfhörer verbunden.

### Rauschunterdrückung (ANC) EIN/AUS

Um ANC einzuschalten, drücken Sie die ANC-Taste; (die LED-Anzeige leuchtet grün, wenn der ANC eingeschaltet ist.)

Um ANC auszuschalten, drücken Sie den ANC-Taste; (die LED-Anzeige leuchtet nicht mehr grün, wenn ANC ausgeschaltet ist.)

### Kabelmodus

Die Kopfhörer unterstützen einen AUX-Eingang für den Anschluss eines verkabelten externen Audioquelle. Schalten Sie einfach Kopfhörer-Bluetooth aus und schließen Sie das Audiokabel an. Für jeden ANC Bluetooth Kopfhörer ist weiterhin die Unterstützung der Batterie für den Kabelmodus erforderlich.

**ANC funktioniert auch im Kabelmodus. Mikrofone funktionieren nur im Bluetooth Modus, nicht im Kabelmodus.**

**Bitte beachten Sie, dass die Lautstärke von Kopfhörern im kabelgebundenen Modus NICHT eingestellt werden kann**

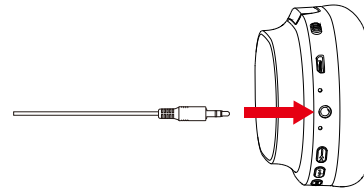

## Sprach Funktion

Drücken Sie die Multifunktions-taste dreimal auf Sprachwahlfunktion aktivieren (kompatibel mit iPhone Siri und ausgewählter Android-Sprachsoftware).

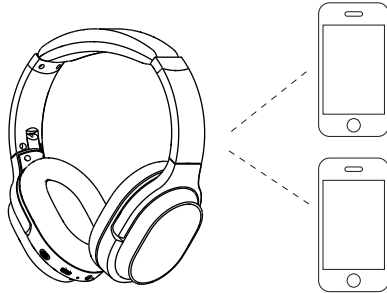

## Trageweise

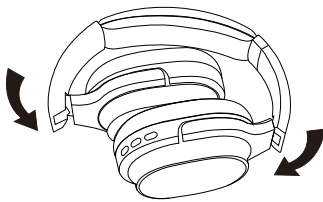

**Zusammenklappen,  
um tragbar zu sein**

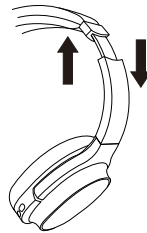

**Einstellbares Kopfband**

## Kopfhörer-Spezifikation

### LED-Anzeigeleuchte

- • Verbinden: Blaue und rote Lichter blinken abwechselnd
- • Verbunden: Blaues Licht blinkt
- • Wiedergabe: Blaues Licht blinkt langsam
- • Aufladen: Rotes Licht geht an
- • Volle Ladung: Rotes Licht geht aus
- • Batterie schwach: Rotes Licht geht mit Sprachansagen an
- • ANC EIN: Grünes Licht geht an
- • ANC OFF: Grünes Licht geht aus
- • Bluetooth AUS: Blaue und rote Lichter gehen aus

\* Bitte beachten Sie, dass diese LED-Leuchtfarben gelegentlich zu anderen Farben (rosa, violett, etc.) kombiniert werden.

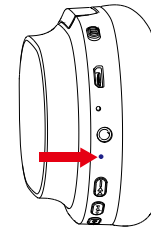

## Technische Spezifikation

- **Produktname:** Xrhythm X10
- **Batteriekapazität:** 400mAh
- **Eingang:** 5V-12V
- **Ladezeit:** 2.5 Stunden
- **Anwendungszeit:** 12-16 Stunden
- **Bluetooth Version:** V5.0
- **Bluetooth Profil:** A2DP, AVRCP, HSP, HFP
- **Bluetooth Reichweite:** 10m/33ft
- **Wasserschutzgrad:** IPX4
- **Nettogewicht:** 228g
- **Treiber Durchmesser:**  $\Phi$ 40mm
- **Frequenzgang:** 20Hz–20KHz
- **Chip:** ATS
- **Widerstand:** 32  $\Omega$

## Aufladen

Verwenden Sie das mitgelieferte Mikro USB-Ladekabel zur Verbindung mit dem Kopfhörer Ladeanschluss. Verbinden Sie das andere Ende des Ladekabels mit dem USB Anschluss eines Computers oder USB Ladegeräts unter 6,3V Spannung. Schalten Sie die Bluetooth und ANC-Funktion des Kopfhörers vor dem Aufladen aus.

Bitte verwenden Sie während des Ladevorgangs die Kopfhörer nicht. Die LED-Anzeigelampe ist aus oder blau, wenn der Kopfhörer voll geladen ist, ausgehend vom ausgeschalteten Zustand des Kopfhörers.

Schalten Sie den Bluetooth Modus im Handy ein. Suchen Sie auf dem Mobiltelefon nach dem Bluetooth Kopfhörersignal und klicken Sie auf "X10", um die Verbindung herzustellen. (die LED-Anzeigelampe blinkt nach erfolgreicher Verbindung langsam blau).

Halten Sie die Multifunktionstaste 3-5 Sekunden lang gedrückt, um die Kopfhörer Bluetooth Funktion auszuschalten.

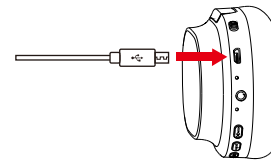

**Wenn irgendwelche Probleme auftreten, hier Tipps für Sie: 1. Laden Sie Ihren Kopfhörer vollständig auf (verwenden Sie kein Schnellladegerät) 2. Setzen Sie den Kopfhörer zurück, indem Sie das Audiokabel in die Kopfhörerbuchse stecken und dann entfernen. Oder die aktualisierten X10-Kopfhörer werden beim Aufladen automatisch zurückgesetzt.**

**Verbindung entfernen: Halten Sie die beiden Tasten "Lautstärke erhöhen" und "Lautstärke verringern"**

## FRAGEN UND ANTWORTEN

### 1. F: Warum kann ich keine Kopfhörer mit meinem Mobiltelefon verbinden?

A: Bitte prüfen Sie, ob sich Ihr Kopfhörer im Verbindungs- oder Wiederverbindungsmodus befindet, prüfen Sie, ob die Bluetooth Suchfunktion Ihres Bluetooth Geräts eingeschaltet ist, wenn dies der Fall ist, dann gehen Sie in das Bluetooth Menü Ihres Bluetooth Geräts, entfernen/ ignorieren Sie den Kopfhörer Bluetoothverbindungsnamen X10.2 Anschließend können Sie die Bluetooth Verbindung erneut herstellen, wie oben unter "Einfaches Verbinden" beschrieben.

### 2. F: Warum lässt sich der Kopfhörer nicht einschalten?

A: Bitte überprüfen Sie den Batteriestatus Ihres Kopfhörers.

### 3. F: Kann ich die Batterie im Kopfhörer austauschen?

A: Nein, das können Sie nicht. Der Kopfhörer verwendet eine eingebaute, nicht austauschbare Li-Polymer-Batterie, die nicht ersetzt werden kann.

### 4. F: Kann ich während der Fahrt Kopfhörer benutzen?

A: Zu Ihrer Sicherheit empfehlen wir Ihnen ausdrücklich, während der Fahrt keine Kopfhörer zu verwenden, um eine Ablenkung zu vermeiden.

### 5. F: Warum wird die Verbindung zwischen Kopfhörer und Bluetooth-Gerät gelegentlich im Radius von 10 Metern unterbrochen?

A: Bitte prüfen Sie, ob sich in der Nähe oder in Ihrer Umgebung Metallmaterialien oder sonstige Hindernisse befinden, die möglicherweise die Bluetooth Verbindung stören. Der Grund dafür könnte die Empfindlichkeit von Bluetooth als Funktechnologie sein, die auf Gegenstände zwischen Kopfhörer und anderen Geräten reagieren kann.

### 6. F: Warum höre ich keinen Ton von meinem Computer oder Mobiltelefon?

A: Bitte prüfen Sie, ob der Ausgabe Kanal Ihres Computers das A2DP-Profil unterstützt. Überprüfen Sie auch die Lautstärkeinstellungen Ihres Kopfhörers und Ihres Computers/Handys.

### 7. F: Warum kann ich die Lautstärke eines Titels, der auf einer APP auf meinem Mobiltelefon abgespielt wird, nicht über Kopfhörer regeln?

A: Durch Konfigurationen unterschiedlicher Anwendungssoftware kann es vorkommen, dass der Kopfhörer nicht vollständig mit einigen APPs kompatibel ist.

### 8. F: Was muss ich tun, wenn sich Bluetooth nicht schließen oder öffnen lässt?

A: Bitte setzen Sie die Bluetooth Funktion des Kopfhörers zurück indem Sie ein Audiokabel in den Kopfhörer stecken und wieder entfernen. Bevor Sie die Verbindung wiederherstellen, denken Sie bitte daran, den Kopfhörer Bluetooth Verbindungsnamen X10 auf Ihrem Mobiltelefon zu entfernen/ignorieren.

### 9. F: Warum wird Bluetooth ausgeschaltet, wenn ich ein Audiokabel anschließe?

A: Dies ist eines unserer speziellen Funktionen. Wenn der Benutzer ein Audiokabel in den Audioanschluss des Kopfhörers steckt, schalten sich alle Bluetooth Funktionstasten ab und Bluetooth schaltet sich aus. Bluetooth ist jedoch wieder verfügbar, wenn das Audiokabel wieder entfernt wird.

### 10. F: Warum kann ich Kopfhörer nicht ein- und ausschalten?

A: Bitte beachten Sie, dass ANC und Bluetooth durch die gleiche LED-Anzeige (aber mit unterschiedlicher Lichtfarbe) angezeigt werden, mit einem grünen Licht für ANC und einem blauen Licht für Bluetooth. Wenn Sie Bluetooth ein-/ausschalten müssen, können Sie zunächst den ANC ausschalten, falls Sie durch die Farblichter irritiert werden. Die Bedeutung der Lichtfarbe wird Ihnen aber schon nach wenigen Benutzungen sehr vertraut sein, da es einfach und leicht ist.

### 11. F: Warum wird die Audioqualität auf einem Windows-PC immer schlechter?

A: Einige Kunden haben eine schlechte Audioqualität auf Windows-PCs erwähnt. Bitte beachten Sie, dass es "Headset"- und "Kopfhörer"- Modi gibt, die Sie durch Wechseln des Ausgabegeräts umschalten können. Die Auswahl von "Kopfhörer-Modus" wird die Audioqualität deutlich verbessern. Der "Headset-Modus" ist für hochkomprimierte VOIP-Anrufe usw. vorgesehen. Das ist kein Fehler des Kopfhörerprodukts, sondern lediglich die Einschränkung dieses Protokolls. Wenn Sie sich im "Kopfhörer-Modus" befinden, ist die Audioqualität fantastisch..



## Mode d'emploi

## Consignes de sécurité

### Sécurité auditive :

1. Veuillez ne pas utiliser de casque pendant que vous conduisez un véhicule ou durant son chargement.
2. Veuillez utiliser le casque avec précaution et ne pas l'utiliser dans des situations dangereuses.
3. Veuillez ne pas écouter longtemps à un volume élevé afin d'éviter des lésions auditives.
4. Pour votre sécurité, ne réglez pas le volume trop fort lorsque vous courez dehors afin de vous assurer que vous pouvez entendre le son dans votre environnement.

### Fonctionnement en toute sécurité :

1. Utilisez des câbles originaux ou certifiés pour charger le produit et utiliser une tension de 6,3V. L'alimentation sera coupée et le mode de protection démarrera lorsque la tension dépassera 6,3V et sera inférieure à 36V. Le casque se désactivera tout seul si la tension va au-delà de 36V.
2. Ne laissez pas les enfants s'amuser avec notre produit.
3. Évitez de laisser tomber votre casque et de travailler dans des conditions de température extrêmes. Veuillez utiliser le casque dans la plage de température de fonctionnement : -15 °C (5 F) - 55°C (131 F).
4. Ne mettez pas votre casque dans l'eau ou sous l'eau.
5. N'utilisez pas de nettoyeur ou d'huile corrosif pour nettoyer vos écouteurs.
6. Désactivez la fonction Bluetooth et ANC des écouteurs pour économiser l'énergie lorsque vous n'utilisez pas les écouteurs.

## Comment l'utiliser

### Utiliser la fonction ANC



Appuyez sur le bouton ANC pour activer/désactiver l'annulation active du bruit (le voyant LED sera vert lorsque l'ANC est activé).

Français

### Utiliser la fonction Bluetooth



⌚ 3-5S

1. Maintenez le gros bouton multifonction pendant 3 - 5 secondes pour activer le Bluetooth des écouteurs, puis passez en mode jumelage. (le voyant LED sera bleu et rouge et clignotera rapidement).

2. Démarrez le Bluetooth de votre téléphone portable et trouvez le nom de couplage Bluetooth pour casque "X10" pour cliquer sur le couplage. (le voyant LED sera bleu et clignotera lentement après un appairage réussi).

3. Maintenez le bouton multifonction pendant 3 - 5 secondes pour désactiver la fonction Bluetooth des écouteurs.



Appuyez sur cette touche pour régler le volume. Appuyez longuement pour passer à la chanson suivante/précédente.



x1

Appuyez sur le bouton multifonction pour écouter/pauses la musique ou répondre/terminer l'appel.



x2

Appuyez deux fois sur le bouton multifonction pour rejeter un appel entrant.



x3

Appuyez trois fois sur le bouton multifonction pour activer la fonction de numérotation vocale

31

## Détails sur les fonctions

### Couplage facile

1. Maintenez le bouton multifonction pendant 3 - 5 secondes pour activer le Bluetooth des écouteurs, puis passez en mode d'appairage. (le voyant LED sera bleu et rouge et clignotera rapidement).
2. Gardez votre casque et votre téléphone portable aussi près que possible pendant le processus de jumelage.
3. Allumez le Bluetooth de votre téléphone portable. Recherchez le signal Bluetooth du casque sur le téléphone portable et cliquez sur "X10" pour le coupler. (le voyant lumineux LED sera bleu et clignotera lentement après un appairage réussi).
4. Si un mot de passe/code PIN vous est demandé lors de la procédure de jumelage, veuillez saisir "0000" (quatre zéros).

### Jumelage avec un deuxième appareil Bluetooth

1. Veuillez-vous assurer que le casque est bien connecté au premier appareil Bluetooth et que la musique ne marche pas.
2. Maintenez le bouton multifonction enfoncé jusqu'à ce que le casque s'éteigne et continuez avec les étapes «Couplage facile» (laissez le casque revenir en mode de couplage, le voyant LED clignotera alternativement en bleu et en rouge).
3. Jumelez le casque avec le deuxième appareil selon les étapes du " jumelage facile ".
4. Retournez au premier appareil Bluetooth et coupez-le à nouveau avec un casque. Vos deux appareils sont maintenant jumelés avec le casque.

Français

32



## Contenu de la boîte

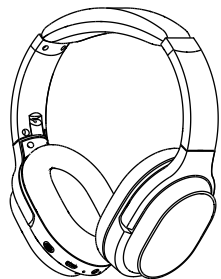

Casque d'écoute X10 \*1



Câble audio \*1

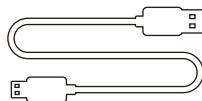

Câble de chargement  
micro USB \*1

## En un coup d'œil

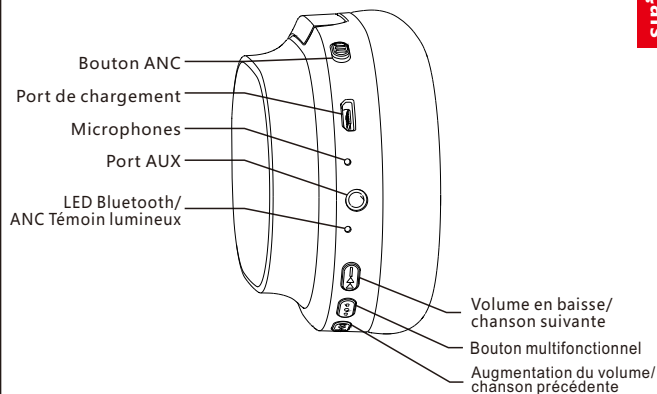

## Suppression active du bruit (ANC) MARCHE/ARRÊT

Pour activer l'ANC, appuyez sur le bouton ANC ; (le voyant LED sera vert lorsque l'ANC est activé).  
Pour éteindre l'ANC, appuyez sur le bouton ANC ; (le voyant LED de couleur verte s'éteint lorsque l'ANC est désactivé).

## Mode filaire

Prise en charge des écouteurs Entrée AUX pour la connexion d'une source audio externe câblée. Il suffit de désactiver le Bluetooth du casque et de brancher le câble audio. Tout casque Bluetooth ANC doit être alimenté par une batterie pour le mode filaire.

**L'ANC fonctionne également en mode filaire. Les microphones ne fonctionnent qu'en mode Bluetooth, pas en mode filaire.**

**Veillez noter que ne peut pas régler le volume sur les écouteurs en mode filaire**

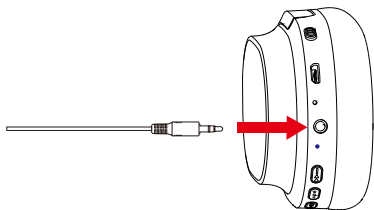

## Numérotation vocale

Appuyez trois fois sur le bouton multifonction pour activer la fonction de numérotation vocale (compatible avec l'iPhone Siri et certains logiciels de numérotation vocale Android).

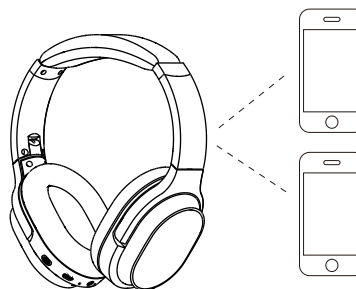

## Comment le porter

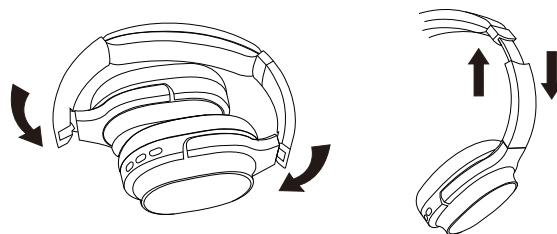

**Pliable pour être portable**

**Serre-tête ajustable**

## Caractéristiques du casque d'écoute

### Témoin lumineux LED

- Appariement : Les lumières bleue et rouge clignotent en alternance
- Jumelé : La lumière bleue clignote
- Jouer : La lumière bleue clignote lentement
- Charge : Le feu rouge s'allume
- Pleine charge : La lumière rouge s'éteint
- Batterie faible : le voyant rouge s'allume avec un message vocal
- ANC ACTIVÉ : Le feu vert s'allume
- ANC ÉTEINT : Le feu vert s'éteint
- Bluetooth ÉTEINT : les lumières bleue et rouge s'éteignent

\* Veuillez noter que parfois, la couleur de ces voyants LED peut être mélangée pour devenir d'autres couleurs (rose, violet, etc.) à l'occasion.

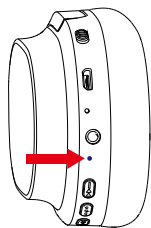

## Spécifications techniques

- **Nom du produit** : Xrhythm X10
- **Capacité de la batterie** : 400mAh
- **Entrée** : 5V-12V
- **Puce** : ATS
- **Temps de chargement** : 2.5 heures
- **Temps d'utilisation** : 12-16 heures
- **Version Bluetooth** : V5.0
- **Profil Bluetooth** : A2DP, AVRCP, HSP, HFP
- **Portée Bluetooth** : 10m/33ft
- **Waterproof rating** : IPX4
- **Poids net** : 228g
- **Impédance** : 32 Ω
- **Diamètre du conducteur** : Φ40mm
- **Réponse en fréquence** : 20Hz-20KHz

## Chargement

Utilisez le câble de chargement micro USB inclus pour vous connecter au port de chargement des écouteurs. Connectez l'autre extrémité du câble de charge à un port USB de l'ordinateur ou à un chargeur mural USB sous une tension de 6,3V. Désactivez la fonction Bluetooth et ANC du casque avant de le charger.

N'utilisez pas de casque pendant la charge. Le témoin lumineux LED sera éteint ou de couleur bleue lorsque le casque est complètement chargé, en fonction de l'état de désactivation du casque.

Démarrez le Bluetooth de votre téléphone portable et trouvez le nom de couplage Bluetooth pour casque X10 pour cliquer sur le nom de couplage. (le voyant LED sera bleu et clignotera lentement après un appairage réussi).

Maintenez le bouton multifonction pendant 3 - 5 secondes pour désactiver la fonction Bluetooth des écouteurs.

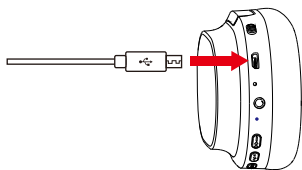

**En cas de problème, voici des conseils pour vous: 1. Chargez complètement votre casque (n'utilisez pas de chargeur rapide) 2. Réinitialisez le casque en insérant le câble audio dans la prise audil du casque, puis en le retirant. Ou le casque X10 amélioré serait réinitialisé automatiquement lors du chargement.**

**Supprimer le jumelage : Maintenez les deux boutons "Volume fort" et "Volume faible" simultanément pendant 5 secondes**

## Foire aux questions

### 1. Q : Pourquoi les écouteurs ne peuvent-ils pas s'apparier avec mon téléphone portable ?

R : Veuillez vérifier si votre casque est en mode de couplage ou de reconnexion, vérifiez si la fonction de recherche Bluetooth de votre appareil Bluetooth est activée, si tout est fait, puis allez dans le menu Bluetooth de votre appareil Bluetooth, supprimez/notez le nom de couplage Bluetooth du casque X10, après quoi vous pouvez essayer de reconnecter Bluetooth en suivant les étapes de "couplage facile" ci-dessus.

### 2. Q : Pourquoi le casque ne s'allume-t-il pas ?

R : Veuillez vérifier l'état de la batterie de votre casque.

### 3. Q : Puis-je remplacer la batterie de l'écouteur ?

R : Non, vous ne pouvez pas. Le casque utilise une batterie Li-Polymère intégrée et non détachable qui ne peut pas être remplacée.

### 4. Q : Puis-je utiliser le casque en conduisant ?

R : Pour votre sécurité, nous vous recommandons vivement de ne pas utiliser de casque au volant afin d'éviter toute distraction.

### 5. Q : Pourquoi le casque se déconnecte-t-il parfois avec un appareil Bluetooth dans un rayon de 10 mètres ?

R : Veuillez vérifier s'il n'y a pas de matériaux métalliques ou d'obstacles à une distance relativement proche ou dans votre environnement qui pourraient interférer avec la connexion Bluetooth. Cela peut se produire parce que Bluetooth est une technologie radio sensible aux objets entre le casque et d'autres appareils.

### 6. Q : Pourquoi ne puis-je pas entendre le son de mon ordinateur ou de mon téléphone portable ?

R : Veuillez vérifier si le canal de sortie de votre ordinateur prend en charge le profil A2DP. Vérifiez également les paramètres de volume de votre casque et de votre ordinateur/téléphone portable.

### 7. Q : Pourquoi suis-je incapable d'utiliser un casque pour contrôler le volume d'un titre joué sur un APP sur mon téléphone portable ?

R : En raison de la configuration des différents logiciels d'application, le casque peut ne pas être complètement compatible avec certaines APP.

## Istruzioni di sicurezza

### Sicurezza per l'udito:

1. Si prega di non utilizzare le cuffie mentre si guida un veicolo o quando il dispositivo è sotto carica.
2. Si prega di utilizzare le cuffie con cautela e interromperne temporaneamente l'uso in situazioni potenzialmente pericolose.
3. Si prega di non ascoltare musica ad alto volume a lungo per evitare danni all'udito
4. Per motivi di sicurezza, si prega di non alzare troppo il volume in luoghi dove occorre sentire i suoni provenienti dall'ambiente circostante.

### Sicurezza per un corretto funzionamento:

1. Utilizzare cavi originali o certificati per caricare il dispositivo con tensione entro i 6,3 V. L'alimentazione verrà interrotta e si entrerà nella modalità di protezione quando la tensione supera i 6,3 V e entro i 36 V. Quando la tensione supera i 36 V le cuffie si potrebbero rompere.
2. Tenere lontano dalla portata dei bambini per evitare eventuali pericoli derivanti da un uso improprio.
3. Evitare di far cadere o schiacciare le cuffie e non esporle a temperature estreme. Utilizzare le cuffie entro l'intervallo di temperatura operativa: -15 °C (5 F) – 55°C(131 F).
4. Non immergere le cuffie in acqua.
5. Non utilizzare detergenti/sostanze abrasive per pulire le cuffie.
6. Disattivare il Bluetooth delle cuffie e interrompere la funzione ANC quando non in uso

41 per evitare inutili consumi.

## Cosa c'è all'interno della confezione

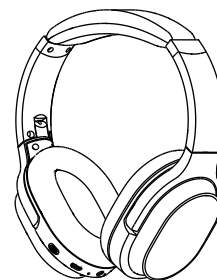

1 x Cuffie X10



1 x Cavo audio

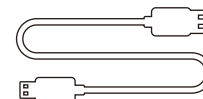

1 x Cavo di ricarica micro usb

**8. Q : Que dois-je faire si Bluetooth ne peut pas se fermer ou s'ouvrir ?**

R : Veuillez réinitialiser la fonction Bluetooth de l'écouteur en insérant un câble audio dans l'écouteur port audio, puis en le supprimant. Avant de vous reconnecter, n'oubliez pas de supprimer/ignorer le nom de couplage bluetooth X10 de votre téléphone portable.

**9. Q : Pourquoi le Bluetooth se désactive-t-il lorsque je connecte un câble audio ?**

R : C'est l'une de nos caractéristiques spéciales. Lorsque les utilisateurs insèrent un câble audio dans le port audio du casque, tous les boutons de fonction Bluetooth cessent de fonctionner et Bluetooth s'éteint. Cependant, le Bluetooth sera de nouveau disponible lorsque le câble audio sera déplacé.

**10. Q : Pourquoi ne puis-je pas allumer/éteindre le casque ?**

R : Veuillez noter que l'ANC et le Bluetooth sont indiqués par le même témoin lumineux (mais de couleur différente), avec une lumière verte pour l'ANC et une lumière bleue pour le Bluetooth. Si vous avez besoin d'activer/désactiver le Bluetooth, vous pouvez d'abord désactiver l'ANC au cas où vous seriez confondu par les voyants de couleur. Mais vous serez très familier avec la signification de la couleur de la lumière après quelques utilisations, car elle est simple et facile.

**11. Q : Pourquoi la qualité audio devient-elle mauvaise sur un PC Windows ?**

R : Certains clients ont mentionné une mauvaise qualité audio sur les PC Windows. Veuillez noter qu'il existe des modes "Casque" et "Casque" que vous pouvez activer en changeant de périphérique de sortie. La sélection du mode "Casque" améliore considérablement la qualité audio. Le mode "Casque" est conçu pour les appels VOIP hautement compressés, etc. Ce n'est pas la faute du produit "Casque", c'est juste la limitation de ce protocole. Si vous êtes en "Mode Casque", la qualité audio est fantastique.



## A prima vista

Italiana

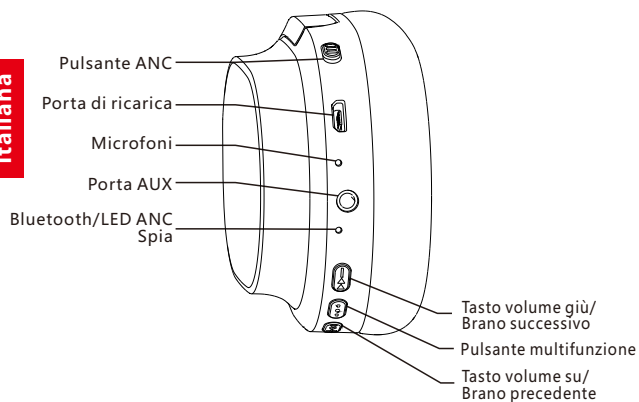

43

## Come usare

### Usare la funzione ANC



Premere il pulsante ANC per attivare/disattivare la cancellazione del rumore (la spia LED diventerà verde quando la funzione ANC è ATTIVA.)

### Usare la funzione Bluetooth



3-5S

1. Tenere premuto il pulsante multifunzione per 3-5 secondi per attivare il Bluetooth delle cuffie, quindi accedere alla modalità di associazione. (la spia LED diventerà blu e rossa e lampeggerà rapidamente.)
2. Attivare il Bluetooth del telefono e trovare il nome "X10", cliccare su di esso per accoppiare. (la spia LED blu lampeggerà lentamente dopo che l'associazione sarà avvenuta con successo.)
3. Tenere premuto il pulsante multifunzione per 3-5 secondi per disattivare il Bluetooth delle cuffie.



Premere per regolare il volume. Premere a lungo per passare al prossimo brano/brano precedente.



x1

Premere il pulsante multifunzione per riprodurre/mettere in pausa la musica o rispondere/terminare una chiamata.



x2

Premere due volte il pulsante multifunzione per rifiutare una chiamata in entrata.



x3

Premere tre volte il pulsante multifunzione per attivare la funzione di composizione vocale

Italiana

44

## Dettagli sulle funzioni

### Associazione facile

1. Tenere premuto il pulsante multifunzione per 3-5 secondi per attivare il Bluetooth delle cuffie, quindi accedere alla modalità di associazione. (la spia LED diventerà blu e rossa e lampeggerà rapidamente.)
2. Tenere le cuffie e il telefono cellulare il più vicini possibile durante il processo di associazione.
3. Attivare il Bluetooth del telefono. Cercare il segnale Bluetooth delle cuffie sul telefono cellulare e cliccare su "X10" per avviare il processo di accoppiamento. (la spia LED blu lampeggerà lentamente dopo che l'associazione sarà avvenuta con successo.)
4. Se viene richiesta una password/codice PIN durante la procedura di associazione, si prega di inserire "0000" (4 zeri).

### Associare a un secondo dispositivo Bluetooth

1. Assicurarsi che le cuffie siano connesse correttamente al primo dispositivo Bluetooth e che la musica non sia in riproduzione.
2. Tieni premuto il pulsante Multifunzione fino a quando le cuffie non si spengono e continua con i passaggi "Accoppiamento facile" (Lascia che le cuffie entrino nuovamente in modalità di accoppiamento, la spia LED lampeggerà alternamente in blu e in rosso).
3. Associare le cuffie al secondo dispositivo in base alla procedura "Associazione facile".
4. Tornare al primo dispositivo Bluetooth e accoppiarlo di nuovo con le cuffie. Ora entrambi i tuoi dispositivi sono associati alle tue cuffie.

### Attivare/Disattivare la funzione Cancellazione del rumore (ANC)

Per attivare la funzione ANC, premere il pulsante ANC; (la spia LED diventerà verde quando la funzione ANC è ATTIVATA.)

Per disattivare la funzione ANC, premere il pulsante ANC;

(la spia LED verde si spegnerà quando la funzione ANC è DISATTIVATA.)

### Connessione tramite cavo

Le cuffie supportano l'ingresso AUX per collegare il dispositivo tramite cavo. Disattivare semplicemente il Bluetooth delle cuffie e inserire il cavo audio. Per qualsiasi cuffia Bluetooth con funzione ANC, è ancora necessario il supporto della batteria per la connessione tramite cavo. Inoltre la funzione ANC funziona solo con la connessione tramite cavo.

**I microfoni funzionano invece solo tramite la modalità Bluetooth, non con la connessione tramite cavo.**

**Si prega di notare che NON È POSSIBILE regolare il volume sulle cuffie in modalità cablata**

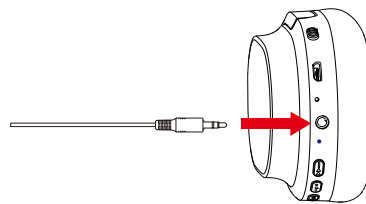



## Composizione vocale

Premere tre volte il pulsante multifunzione per attivare la funzione di composizione vocale (compatibile con iPhone Siri e determinati software di composizione vocale Android).

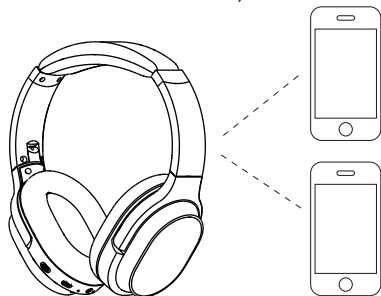

## Come indossarli

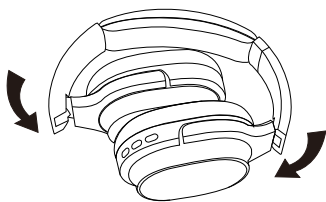

**Pieghevoli per essere portati dove si vuole**

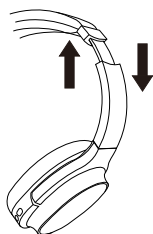

**Fascia regolabile**

## Caratteristiche delle cuffie

### Spia LED

- Accoppiamento: la spia blu e rosse lampeggerà alternativamente
- Accoppiato: a spia blu lampeggia
- In riproduzione: a spia blu lampeggia lentamente
- In carica: la spia rossa è accesa
- Carica completa: la spia rossa è spenta
- Batteria scarica: la spia rossa è accesa e viene comunicata con un messaggio vocale
- Funzione ANC ATTIVATA: la spia verde è accesa
- Funzione ANC DISATTIVATA: la spia verde è spenta
- Bluetooth DISATTIVATO: Le spie blu e rosse sono spente

\* Si prega di notare che probabilmente il colore della spia LED può assumere altri colori (rosa, viola, ecc.).

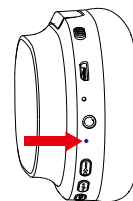

## Domande e risposte

### 1. Domanda: Perché non riesco ad associare le cuffie al mio telefono?

Risposta: Controllare se le cuffie non siano in modalità associazione o di riconnessione, controllare se la funzione di ricerca Bluetooth è attiva sul dispositivo, se tutto risulta in regola, accedere al menu Bluetooth del proprio dispositivo, eliminare/ignorare il nome di accoppiamento Bluetooth delle cuffie X10. Successivamente, provare a ricollegare il Bluetooth in base alla procedura "Associazione facile" citata sopra.

### 2. Domanda: Perché le cuffie non si accendono?

Risposta: Si prega di controllare nuovamente lo stato della batteria delle cuffie.

### 3. Domanda: Posso sostituire la batteria delle cuffie?

Risposta: No, non puoi. Le cuffie utilizzano una batteria ai polimeri di litio incorporata non rimovibile e quindi non può essere sostituita.

### 4. Domanda: Posso usare le cuffie mentre guido?

Risposta: Per la tua sicurezza, si consiglia vivamente di non utilizzare le cuffie mentre si guida per evitare eventuali distrazioni derivanti dal suo uso.

### 5. Domanda: Perché capita che le cuffie si disconnettono anche se il dispositivo Bluetooth si trova entro i 10 metri di distanza?

Risposta: Si prega di controllare se sono presenti materiali metallici o ostacoli entro un determinato raggio d'azione o nell'ambiente circostante che potrebbe interferire con la connessione Bluetooth del dispositivo. Ciò può accadere perché il Bluetooth è una tecnologia radio sensibile agli oggetti che si interpongono compromettendo il segnale delle cuffie.

### 6. Domanda: Perché non riesco a sentire alcun suono dal mio computer o dal mio telefono?

Risposta: Controllare se il canale di uscita del computer supporti il profilo A2DP. Controllare anche le impostazioni del volume sulle cuffie e sul computer/telefono.

### 7. Domanda: Perché non riesco a utilizzare le cuffie per controllare il volume di un brano riprodotto tramite un'applicazione del telefono?

Risposta: A causa delle differenti configurazioni presenti in ogni software, le cuffie potrebbero non essere completamente compatibili con diverse applicazioni.

### 8. Domanda: Cosa devo fare se non riesco a spegnere o accendere il Bluetooth?

A: Ripristinare la funzione Bluetooth della cuffia inserendo un cavo audio nella cuffia. Poi rimuovilo. Prima di tentare un'altra connessione, ricordarsi di eliminare/ignorare dal telefono il nome X10 relativo alle cuffie.

### 9. Domanda: Perché il Bluetooth si spegne quando si collega un cavo audio?

Risposta: Questo accade grazie a una caratteristica speciale che abbiamo integrato. Quando viene inserito un cavo audio nella determinata porta, il Bluetooth e tutti i pulsanti relativi a tale funzione si disattivano automaticamente. Tuttavia, il Bluetooth sarà nuovamente disponibile quando il cavo audio viene scollegato.

### 10. Domanda: Perché non riesco ad accendere/spegnere le cuffie?

Risposta: Si prega di notare che la funzione ANC e Bluetooth sono indicati tramite la stessa spia LED (ma con colore differente), con una luce verde per quanto riguarda la funzione ANC e una luce blu per la funzione Bluetooth. Se si deve attivare/disattivare il Bluetooth, bisogna prima disattivare la funzione ANC nel caso si faccia confusione sul significato del colore delle varie spie. Riuscirai comunque a distinguerli con facilità e in poco tempo grazie alla sua semplice interfaccia.

### 11. Domanda: Perché la qualità dell'audio delle cuffie è scarsa se utilizzate su un PC Windows?

Risposta: Alcuni clienti hanno menzionato una scarsa qualità audio su PC Windows. Da notare che sono presenti le modalità "Auricolari" e "Cuffie" le quali possono essere alternate modificando il dispositivo di output. Scegliendo la "Modalità cuffia" la qualità audio migliorerà drasticamente. La "modalità auricolare" è progettata per chiamate VOIP ad alta compressione, ecc. Quindi la qualità del suono non dipende dalle cuffie ma dalla modalità scelta. Se sei in "Modalità cuffia" la qualità audio migliora nettamente.

## Specifiche tecniche

- **Nome del prodotto:** Xrhythm X10
- **Capacità della batteria:** 400mAh
- **Ingresso:** 5V-12V      • **Chip:** ATS
- **Tempo di ricarica:** 2.5 ore
- **Tempo di utilizzo:** 12-16 ore
- **Versione Bluetooth:** V5.0
- **Profilo Bluetooth:** A2DP, AVRCP, HSP, HFP
- **Portata Bluetooth:** 10m/33ft
- **Grado di impermeabilità:** IPX4
- **Peso netto:** 228g      • **Impedenza:** 32 Ω
- **Diametro del driver:** Φ40mm
- **Risposta in frequenza:** 20Hz-20KHz

## Carica

Utilizzare il cavo di ricarica micro USB incluso nella confezione per connettersi alla porta di ricarica delle cuffie. Collegare l'altra estremità del cavo di ricarica a una porta USB del computer o a un caricatore a muro USB con una tensione di 6,3 V. Spegnerne il Bluetooth delle cuffie e la funzione ANC prima di mettere sotto carica.

Non usare le cuffie mentre sono sotto carica. La spia LED si spegnerà o diventerà blu quando la carica è completata in base allo stato di spegnimento delle cuffie.

Avviare il Bluetooth del telefono e trovare il nome "X10", cliccare su di esso per accoppiare il dispositivo. (La spia LED lampeggerà lentamente in blu dopo che l'associazione sarà avvenuta con successo.)

Tenere premuto il pulsante multifunzione per 3-5 secondi per disattivare il Bluetooth delle cuffie.

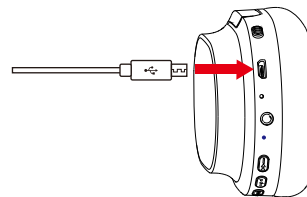

**In caso di problemi, ecco i suggerimenti per te: 1. Carica completamente le cuffie (non utilizzare il caricabatterie rapido) 2. Ripristina le cuffie inserendo il cavo audio nella presa audil delle cuffie, quindi rimuovendolo. Oppure le cuffie X10 aggiornate verrebbero ripristinate automaticamente durante la ricarica.**

**Eliminare l'accoppiamento: Tenere premuto contemporaneamente il pulsante "Volume su" e "Volume giù" per 5 secondi.**



# Manual de usuario

## Instrucciones de seguridad

### Seguridad auditiva:

1. Por favor, no utilice los audífonos mientras conduce ni cuando estos se estén cargando.
2. Por favor, utilice los audífonos con precaución y no los utilice en situaciones peligrosas.
3. Para evitar daño auditivo, no escuche a un volumen alto durante mucho tiempo.
4. Por su seguridad, cuando salga a correr, escuche a un volumen moderado que le permita escuchar el sonido de su entorno.

### Seguridad durante la operación:

1. Para cargar los auriculares, use los cables originales o cables certificados de hasta 6.3V. Si se excede el voltaje de 6.3V y hasta 36V, la energía se cortará y los auriculares entrarán en modo de protección. Los auriculares se averiarán con voltajes superiores a 36V.
2. Mantener lejos del alcance de los niños para evitar peligros por uso inapropiado.
3. Evite dejar caer los auriculares. Evite utilizar los auriculares en temperaturas extremas. Rango de temperatura de funcionamiento: -15 °C (5 °F) – 55 °C (131 °F).
4. No sumerja los auriculares en el agua.
5. No utilice líquidos limpiadores o aceites corrosivos para limpiar los auriculares.
6. Cuando no utilice los auriculares, desactive las funciones de Bluetooth y Cancelación Activa de Ruido (ANC) para ahorrar energía.

## Contenido del paquete



Auriculares X10 x 1



Cable de audio x 1

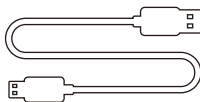

Cable da carga Micro USB x 1

Espanol

## En un vistazo

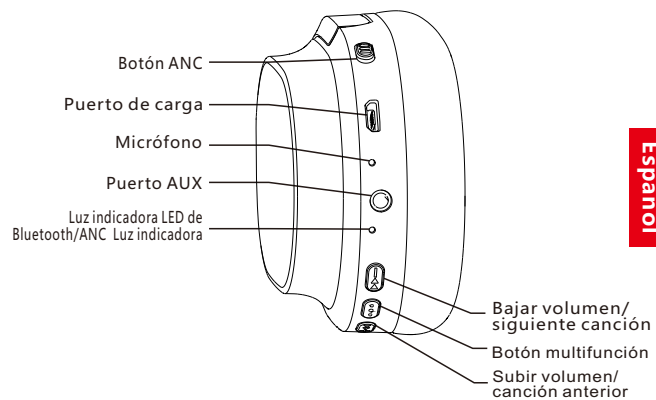

Espanol

## Cómo utilizar

### Utilizar la función ANC



Presione el botón ANC para ENCENDER/APAGAR la Cancelación Activa de Ruido (la luz indicadora LED se encenderá en verde cuando la función ANC esté activa).

### Utilizar la función Bluetooth



3-5s

1. Para encender el Bluetooth de los auriculares, mantenga presionado el botón multifunción durante 3 a 5 segundos. Después, ingrese al modo de sincronización (la luz indicadora LED titilará rápidamente en azul y rojo).
2. Encienda el Bluetooth de su teléfono móvil y busque el nombre "X10" para la sincronización de los auriculares con Bluetooth. Haga clic en "NC15" para sincronizar los dispositivos. Cuando ambos dispositivos estén sincronizados correctamente, la luz indicadora LED titilará lentamente en azul.
3. Para apagar el Bluetooth de los auriculares, mantenga presionado el botón multifunción durante 3 a 5 segundos.



Presione para ajustar el volumen. Para saltar a la canción siguiente/anterior, mantenga el botón presionado.



x1

Presione el botón multifunción para reproducir/pausar la música o para responder /finalizar una llamada.



x2

Para rechazar una llamada entrante, presione dos veces el botón multifunción.



x3

Presione el botón multifunción tres veces para activar la función de marcación por voz

## Detalles de funcionamiento

### Sincronización fácil

1. Para encender el Bluetooth de los auriculares, mantenga presionado el botón multifunción durante 3 a 5 segundos. Después, ingrese al modo de sincronización (la luz indicadora LED titilará rápidamente en azul y rojo).
2. Durante el proceso de sincronización, mantenga los auriculares y el teléfono móvil lo más cerca posible.
3. Encienda el Bluetooth de su teléfono móvil. Espere la señal de Bluetooth de los auriculares en el teléfono móvil. Haga clic en "X10" para sincronizar los dispositivos (cuando ambos estén sincronizados correctamente, la luz indicadora LED titilará lentamente en azul).
4. Si durante la sincronización le es requerido una contraseña o número de PIN, ingrese el código "0000"

### Sincronizar con un segundo dispositivo Bluetooth

1. Primero, asegúrese de que los auriculares estén conectados correctamente con el primer dispositivo Bluetooth y que no se esté reproduciendo música.
2. Mantenga presionado el botón multifunción hasta que los auriculares se apaguen y continúe con los pasos "Emparejamiento fácil" (deje que los auriculares vuelvan a ingresar al modo de emparejamiento, la luz indicadora LED titilará alternativamente entre azul y rojo).
3. Sincronice los auriculares con un segundo dispositivo siguiendo los pasos de "Sincronización fácil".
4. Regrese al primer dispositivo Bluetooth y vuelva a sincronizarlo con los auriculares. Ahora, ambos

### ENCENDER/APAGAR la Cancelación Activa de Ruido (ANC)

Para encender la función ANC, presione el botón ANC; (la luz indicadora LED se encenderá en verde cuando la función ANC esté encendida).

Para apagar la función ANC, presione el botón ANC; (la luz indicadora LED se apagará cuando la función ANC sea apagada).

### Conexión con cable

Los auriculares son compatibles con la entrada AUX para la conexión de fuentes externas de audio con cable. Simplemente apague la conexión de Bluetooth en los auriculares y conecte el cable de audio. Cuando se usa la conexión con cable, todos los auriculares Bluetooth ANC necesitarán alimentación de potencia con batería. La función ANC también funciona cuando la conexión es con cable.

**Los micrófonos solo funcionan en modo Bluetooth, no funcionan cuando la conexión es con cable.**

**Tenga en cuenta que NO PUEDE ajustar el volumen de los auriculares en modo cableado**

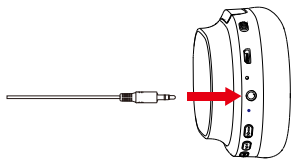

### Marcación por voz

Presione el botón multifunción tres veces para activar la función de marcación por voz (compatible con Siri de iPhone y software de marcación de voz de Android seleccionado).

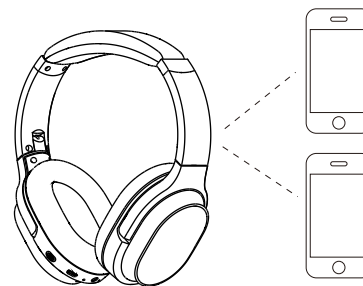

### Cómo ponérselos

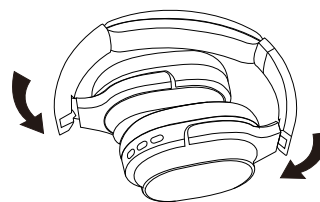

Plegable para ser portátil

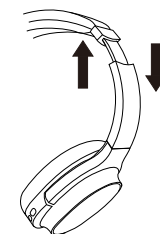

Diadema ajustable

## Especificaciones de los auriculares

### Luz indicadora LED

- Sincronizando: las luces azules y rojas titilan alternativamente
- Sincronizado: la luz azul titila
- Sonando: la luz azul titila lentamente
- Cargando: se enciende la luz roja
- Carga completa: la luz roja se apaga
- Batería baja: la luz roja se enciende junto con un mensaje de voz
- ANC ENCENDIDO: se enciende la luz verde
- ANC APAGADO: la luz verde se apaga
- Bluetooth APAGADO: las luces azules y rojas se apagan

\* Por favor tenga en cuenta que, ocasionalmente, los colores de la luz indicadora LED se pueden mezclar y mostrar otro color (rosa, púrpura, etc.)

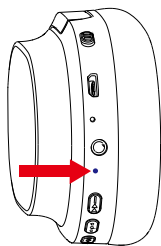

## Especificaciones técnicas

- Nombre del producto: Xrhythm X10
- Capacidad de la batería: 400mAh
- Voltaje de entrada: 5V-12V
- Chip: ATS
- Tiempo de carga: 2.5 horas
- Tiempo de uso: 12-16 horas
- Versión de Bluetooth: V5.0
- Perfil de Bluetooth: A2DP, AVRCP, HSP, HFP
- Portata Bluetooth: 10m/33ft
- Clasificación de resistencia al agua: IPX4
- Peso neto: 228g
- Impedancia: 32 Ω
- Diámetro del controlador: Φ40mm
- Respuesta de frecuencia: 20Hz-20KHz



## Cargando

Utilice el cable de carga Micro USB incluido. Conecte el cable al puerto de carga de los auriculares y la otra terminal del cable a un puerto USB de computadora o de un cargador de pared que tenga un voltaje menor a 6.3V. Antes de comenzar la carga, apague las funciones de Bluetooth y ANC. No utilice los auriculares mientras se estén cargando. Cuando la carga esté completa, la luz indicadora LED se apagará o permanecerá en color azul según el estado de apagado de los auriculares.

Encienda el Bluetooth de su teléfono móvil y busque el nombre "X10" para la sincronización de los auriculares con Bluetooth. Haga clic en "X10" para sincronizar los dispositivos. Cuando ambos dispositivos estén sincronizados correctamente, la luz indicadora LED titilará lentamente en azul.

Para apagar el Bluetooth de los auriculares, mantenga presionado el botón multifunción durante 3 a 5 segundos.

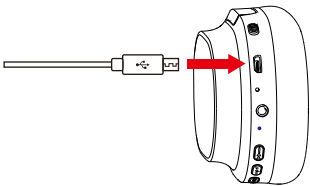

**Si tiene algún problema, aquí tiene algunos consejos: 1. Cargue por completo sus auriculares (no use un cargador rápido) 2. Reinicie los auriculares insertando el cable de audio en la toma de audio de los auriculares y luego retirándolo. O los auriculares X10 actualizados se restablecerían automáticamente al cargar.**

**Elimine la sincronización: presione simultáneamente los botones "Subir volumen" y "Bajar volumen" durante 5 segundos.**

## Preguntas y respuestas

### 1. P: ¿Por qué no puedo sincronizar los auriculares con mi teléfono móvil?

R: Verifique que los auriculares estén en modo de sincronización/reconexión. Verifique que la función de búsqueda de Bluetooth de su dispositivo esté activada. Si ha cumplido con todo lo anterior, vaya al menú de Bluetooth de su dispositivo y elimine/ignore el nombre "X10" para la sincronización de los audífonos con Bluetooth. Después, intente nuevamente a reconectar el Bluetooth siguiendo los pasos de la sección "Sincronización fácil".

### 2. P: ¿Por qué no puedo encender los auriculares?

R: Verifique el estado de la batería de los auriculares.

### 3. P: ¿Puedo reemplazar la batería de los auriculares?

R: No, no puede. Los auriculares tienen incorporada una batería de polímero de litio no extraíble y no reemplazable.

### 4. P: ¿Puedo utilizar los auriculares mientras conduzco?

R: Por su seguridad, recomendamos no utilizar los auriculares mientras conduce para evitar distracciones.

### 5. P: ¿Por qué cuando los auriculares están conectados con Bluetooth a veces se desconectan dentro de los 10 metros?

R: Verifique si hay materiales u obstáculos de metal dentro de un rango relativamente cercano o circundante que pueda estar interfiriendo con la conexión Bluetooth. La interferencia puede ocurrir porque Bluetooth es una tecnología de radio sensible a objetos ubicados entre los auriculares y otros dispositivos.

### 6. P: ¿Por qué no puedo escuchar ningún sonido proveniente de mi computadora o teléfono móvil?

R: Verifique si el canal de salida de la computadora es compatible con el perfil A2DP. Verifique también la configuración del volumen tanto de los auriculares como de la computadora/teléfono móvil.

### 7. P: ¿Por qué no puedo utilizar el control de volumen de los auriculares para controlar el volumen de una canción reproducida desde una aplicación o mi teléfono móvil?

R: Debido a la configuración del software de las diferentes aplicaciones, es posible que los auriculares no sean totalmente compatibles con algunas aplicaciones.

**8. P: ¿Qué debo hacer si no puedo encender/apagar Bluetooth?**

R: Restablezca la función de Bluetooth en los auriculares insertando un cable de audio en el puerto de audio de los auriculares. A continuación, retire el cable. Antes de reconectar el dispositivo, asegúrese de eliminar/ignorar en su teléfono móvil el nombre "X10" para la sincronización de los auriculares con Bluetooth.

**9. P: ¿Por qué se apaga Bluetooth cuando conecto un cable de audio?**

R: Esta es una característica especial de los auriculares. Cuando se inserta un cable de audio en el puerto de audio de los auriculares, todos los botones de funciones de Bluetooth dejan de funcionar y Bluetooth se apaga. Bluetooth volverá a estar disponible cuando retire el cable de audio.

**10. P: ¿Por qué no puedo encender/apagar los auriculares?**

R: Tome en consideración que las funciones ANC y Bluetooth usan la misma luz indicadora LED, pero con diferente color de luz (verde para ANC y azul para Bluetooth). Si necesita encender/apagar Bluetooth, puede desactivar primero la función ANC para evitar confusión con el color de las luces. Con el uso, se familiarizará rápidamente con el significado del color de la luz porque es simple y fácil.

**11. P: ¿Por qué la calidad del audio es mala con una computadora con Windows?**

R: Algunos clientes han mencionado la mala calidad del audio con una computadora con Windows. Tenga en consideración que hay "Modo de Auriculares" y "Modo de Audífonos" que puede alternar cambiando el dispositivo de salida. La selección de "Modo de Auriculares" mejorará la calidad del audio drásticamente. El "Modo de Audífonos" está diseñado para llamadas VoIP altamente comprimidas, etc. Esto no es un problema de los auriculares sino una limitación de ese protocolo. Usando el "Modo de Auriculares", la calidad del audio es fantástica.



## ユーザーマニュアル

## 安全のための注意事項

### 聴覚の安全性:

1. 運転中や充電中にヘッドホンを使用しないでください。
2. 注意して使用し、危険な状況でのヘッドホンの使用はおやめください。
3. 聴力障害を避けるため、大音量で長時間聴かないようにしてください。
4. 安全のためにも、外を走っている間は音量を大きくしすぎないようにして、周囲の音が聞こえるようにしてください。

### 操作の安全性:

1. 充電には6.3V以内の電圧の付属、または認証済みのケーブルをご使用ください。電圧が 6.3V を超過し、36V であるときは電力の供給が断ち切れ、保護モードが開始されます。ヘッドホンは 36Vを超える電圧での使用時には壊れる場合があります。
2. 不適切な使用により発生する可能性のある危険を避けるため、子どもの手の届かない場所に保管してください。
3. ヘッドホンを落としたり、極端な温度での動作をしたりすることを避けてご使用ください。次の操作温度範囲内でヘッドホンを使用してください: -15 °C (5 F) ~ 55°C (131 F)。
4. 水にヘッドホンを沈めないでください。
5. ヘッドホンを清掃するのに腐食性の洗剤/オイルを使用しないでください。
6. ヘッドホンを使用しない場合は、節電のためにヘッドホンのBluetoothとANC機能をオフにしてください。

## 内容物

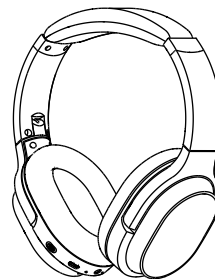

X10ヘッドホン 1個

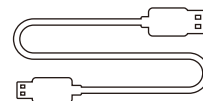

オーディオケーブル 1個

マイクロUSB充電ケーブル  
1個

## 機能詳細

### 簡単なペアリング

1. 多機能ボタンを3~5秒間長押ししてヘッドホンのBluetoothをオンにし、ペアリングモードに入ります。(LEDインディケーターライトは青と赤の点滅表示です。)
2. ペアリング中は、ヘッドホンと携帯電話をできるだけ近づけてください。
3. 携帯電話のBluetoothをオンにします。携帯電話でヘッドホンのBluetooth信号を検索し、「X10」を選択してペアリングします。(LEDインディケーターライトは、正常にペアリングすると、ゆっくりと点滅する青になります)
4. ペアリング手続き中にパスワード/PINコードを要求された場合は、「0000」(0を4つ)を入力してください。

### 2台目のBluetoothデバイスとペアリング

1. 最初のBluetoothデバイスにヘッドホンが正常に接続され、音楽が再生されていないことを確認してください。
2. ヘッドホンがオフになるまで多機能ボタンを押し続け、「簡単なペアリング」の手順を続行します(ヘッドフォンをペアリングモードに戻します、LEDインディケーターが青と赤に交互に点滅します)。
3. 「イーザーペアリング」の手順に従って、2台目のデバイスとヘッドホンをペアリングします。
4. 最初のBluetoothデバイスに戻り、再びヘッドホンとペアリングします。両方のデバイスはヘッドホンとペアリングされました。

### アクティブノイズキャンセリング (ANC) ON/OFF

- ANCを有効にするには、ANCボタンを押します。  
(ANCがオンの場合、LEDインディケーターライトは緑色になります。)
- ANCをオフにするには、ANCボタンを押します。  
(ANCがオフの場合、LEDインディケーターの緑のライトは消灯します。)

### 有線モード

ヘッドホンは有線の外部音源接続用のAUX入力に対応しています。ヘッドホンのBluetoothをオフにして、オーディオケーブルを差し込むだけです。任意のANC Bluetoothヘッドホンの場合は有線モードに切り替えるため、バッテリー電源のサポートが必要です。

**ANCは有線モードでも動作します。マイクはBluetoothモードでのみ動作し、有線モードでは動作しません。**

**有線モードではヘッドホンの音量を調整できないことに注意してください**

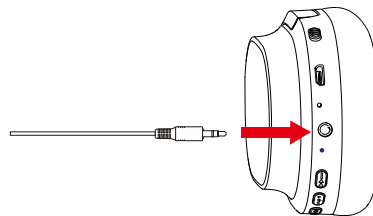

## 確認できる内容

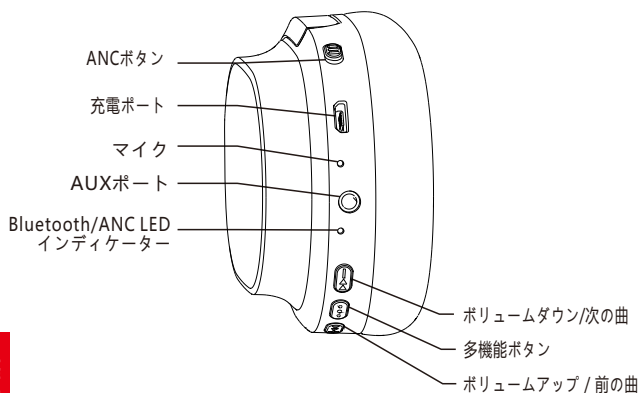

## 使用方法

### ANC機能を使用する



ANCボタンを押すと、ノイズキャンセリングの有効化 (ON/OFF) ができます。  
(ANCが有効化になっている時はLEDインディケーターが緑色に点灯します。)

### Bluetooth機能を使用する



⌚ 3-5S

- 1.ヘッドホンの Bluetooth を使用するには、多機能ボタンを3-5秒間長押しすることでペアリングモードをお使いいただけます。(LEDインディケーターは青と、点滅する赤です)。
- 2.お使いの携帯電話のBluetoothを起動し、ヘッドホンのBluetoothペアリング名「X10」を選択し、クリックしてペアリングします。(LEDインディケーターライトは、正常にペアリングすると、ゆっくりと点滅する青になります)。
- 3.多機能ボタンを3~5秒間押し続けてヘッドホンのBluetoothをオフにします。



押すと音量を調整します。長押しすると、次の曲/前の曲にスキップします。



x1

多機能ボタンを押すと、音楽の再生/一時停止、通話の応答/終了ができます。



x2

多機能ボタンを二度押しすると、着信を拒否することができます。



x3

多機能ボタンを3回押しして音声ダイヤル機能を有効にする

## 音声ダイヤリング

多機能ボタンを3回押して音声ダイヤル機能を有効にする  
(iPhone Siriと一部のAndroid音声ダイヤルソフトとの互換性あり)。

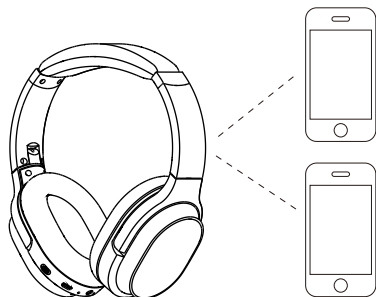

## 装着方法

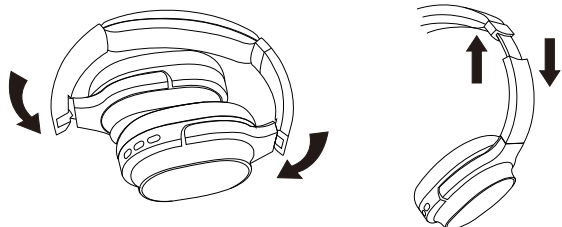

持ち運びに便利な折りたたみ 調節可能なヘッドバンド

日本語

## ヘッドホン仕様

### LEDインディケータ

- ペアリング: 青と赤のライトが交互に点滅
- ペアリング済み: 青色のライトが点滅
- 再生: 青色のライトがゆっくり点滅
- 充電中: 赤のライトが点灯
- フル充電: 赤のライトがオフ
- バッテリー残量が少ない: 音声プロンプトで赤いライトが点灯
- ANC On: 緑色のライトが点灯
- ANC OFF: 緑色のライトが消灯
- Bluetoothオフ: 青と赤のライトがオフ

※LEDインディケータの色が混ざり合って他の色(ピンク、紫など)になる場合がございますので、あらかじめご了承ください。

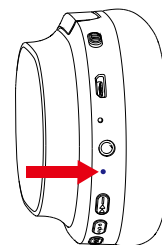

日本語

## 技術的な仕様

- 製品名: Xrhythm X10
- バッテリー容量: 400mAh
- 入力: 5V-12V
- チップ: ATS
- 充電時間: 2.5 時間
- 使用時間: 12-16 時間
- Bluetoothバージョン: V5.0
- Bluetoothプロファイル: A2DP, AVRCP, HSP, HFP
- Bluetooth範囲: 10m/33ft
- 防水評価: IPX4
- 重量: 228g
- インピーダンス: 32 Ω
- ドライバー直径: Φ40mm
- 周波数応答: 20Hz-20KHz

## 充電

付属のマイクロUSB充電ケーブルを使用して、ヘッドホンの充電ポートに接続します。充電ケーブルのもう一方の先端をコンピュータのUSBポートまたは6.3Vの電圧を超えないUSBのウォール充電器に接続します。充電する前にヘッドホンのBluetoothとANC機能をオフにしてください。

充電中はヘッドホンを使用しないでください。LEDインディケータライトは、充電が完了している場合は、ヘッドホンの電源が切れた状態でオフまたは青色を表示しています。

お使いの携帯電話のBluetoothを起動し、ヘッドホンのBluetoothペアリング名X10を選択し、クリックしてペアリングします。(LEDインディケータライトは、正常にペアリングすると、ゆっくりと点滅する青になります)多機能ボタンを3~5秒長押しすると、ヘッドホンのBluetoothがオフになります。

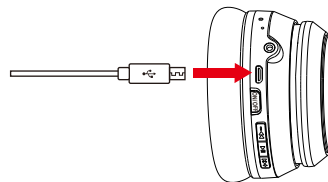

問題がある場合は、ここにヒントがあります: 1. ヘッドフォンをフル充電します (急速充電器は使用しないでください) 2. オーディオケーブルをヘッドホンオーディオソケットに挿入してから取り外して、ヘッドホンのリセットします。 または、アップグレードされたX10ヘッドフォンは、充電時に自動的にリセットされます。

ペアリングの削除: 「ボリュームアップ」と「ボリュームダウン」ボタンを同時に5秒間長押しします。

## Q&A

### 1.Q: ヘッドホンが携帯電話とペアリングできないのですが、なぜですか？

ヘッドホンがペアリングモードまたは再接続モードにあるかどうかを確認してください、お使いのBluetoothデバイスのBluetooth検索機能がオンになっているかどうかを確認してください。すべてを確認してから、BluetoothデバイスのBluetoothメニューに移動し、ヘッドホンのBluetoothペアリング名X10を削除/無視し、上記の“簡単ペアリング”の手順に従ってBluetoothを再接続しようとすることができます。

### 2.Q: ヘッドホンの電源が入らないのですが、なぜですか？

A: ヘッドホンのバッテリーの状態を再確認してください。

### 3.Q: ヘッドホンの電池交換はできますか？

A: いいえ、できません。ヘッドホンは、交換できない着脱式のリチウムポリマーバッテリーを内蔵しています。

### 4.Q: 運転中にヘッドホンは使えますか？

A: 安全のためにも、運転中にヘッドホンを使用して気が散らないようにすることを強くお勧めします。

### 5.Q: ヘッドホンが時々10メートル以内にあるBluetoothデバイスと切断されるのですが、なぜですか？

A: 比較的近い距離に金属素材や障害物がないか、またはお使いの環境によって、Bluetooth接続を妨害する可能性がないかをご確認ください。これは、Bluetoothはヘッドホンと他のデバイスの間にある物体に敏感な無線技術であるために起こる可能性があります。

### 6.Q: パソコンや携帯電話から音が聞こえないのはなぜですか？

A: コンピュータの出力チャンネルがA2DPプロファイルをサポートしているかどうかを確認してください。また、ヘッドホンとコンピュータ/携帯電話の音量設定も確認してください。

### 7.Q: 携帯電話のアプリで再生中のトラックの音量を、ヘッドホンを使用して調整できないのはなぜですか？

A: 異なるアプリケーションソフトウェアの設定のため、ヘッドホンがそのアプリと完全に互換性がない可能性があります。

### 8.Q: Bluetoothが閉じたり開いたりできない場合はどうすればいいですか？

A: ヘッドホンのオーディオポートにオーディオケーブルを挿入して削除することで、ヘッドホンのBluetooth機能をリセットします。再接続する前に、あなたの携帯電話でヘッドホンのBluetoothペアリング名X10を削除/無視することをご留意ください。

### 9.Q: オーディオケーブルを接続するとBluetoothがオフになるのはなぜですか？

A: これは私たちの特別な機能の一つです。ユーザーがオーディオケーブルをヘッドホンのオーディオポートに差し込むと、すべてのBluetooth機能ボタンが動作を停止し、Bluetoothがオフになります。しかし、オーディオケーブルを移動させると、Bluetoothは再び利用可能になります。

### 10.Q: ヘッドホンのオン/オフができないのはなぜですか？

A: ANCとBluetoothは同じLEDインディケータライト（光の色が異なります）で表示され、ANCは緑色、Bluetoothは青色で表示されます。Bluetoothをオン/オフにする必要がある場合は、ライトの色が分りにくい場合に備えて、まずANCをオフにすることができます。しかし、シンプルで簡単なので、何度か使っているうちに色の意味がよくわかるようになります。

### 11.Q: Windows PCでオーディオの品質が悪くなるのはなぜですか？

A: 一部のお客様からは、Windows PCでの音質の悪さを指摘されています。出力デバイスを変更することで切り替えられる「ヘッドセット」と「ヘッドホン」モードがありますので、ご注意ください。「ヘッドセットモード」を選択することで、音質が飛躍的に向上します。「ヘッドセットモード」は圧縮率の高いVOIP通話などに対応しています。それはヘッドホン製品のせいではなく、そのプロトコルの限界に過ぎません。「ヘッドホンモード」でお使いいただくと、高音質でご利用いただけます。